

FOPPAPEDRETTI®

MORFEO

*Istruzioni montaggio e uso
Instructions for assembly and use
Instructions de montage et mode d'emploi
Montage- und Gebrauchsanweisung
Instrucciones de montaje y uso
Инструкции по монтажу и эксплуатации*

Vassoio in legno con supporti pieghevoli

Wooden tray with folding legs

Plateau en bois à supports pliants

Holztablett mit Klappbaren Stützen

Bandeja de madera con soportes plegables

Деревянный поднос со складными опорами



Avvertenze

Warning

Avvertissement

Warnung

Advertencias

Предупреждения

Leggere attentamente e conservare per future referenze

- Prima di utilizzare Morfeo assicuratevi che i due sostegni siano ben bloccati.
- Controllare periodicamente il perfetto bloccaggio di tutte le viti e i rivetti di fissaggio.
- Pulire con un panno umido o del detergente neutro (no solventi) e asciugare accuratamente.

Aufmerksam lesen und für zukünftige Referenzen aufbewahren

- Vor der Verwendung von Morfeo sicherstellen, daß die beiden Stützen gut festgestellt sind.
- Regelmäßig die perfekte Befestigung aller Komponenten kontrollieren.
- Mit einem feuchtem Tuch oder neutralem Reinigungsmittel (keine Lösungsmittel) reinigen und gut abtrocknen.

Read the instructions carefully and keep for future reference

- Before using Morfeo, make sure that the two legs have been securely fastened.
- Every so often check that all the components are perfectly secure.
- Clean with a damp cloth or with neutral detergent (not solvents) and dry carefully.

Leer atentamente y conservar para futuras referencias

- Antes de utilizar Morfeo asegurarse que los dos sostenes estén bien bloqueados.
- Controlar periódicamente el bloqueo perfecto de todos los componentes.
- Limpiar con un paño húmedo o con detergente neutro (no con solventes) y secar cuidadosamente.

Lire attentivement et conserver en cas de besoin

- Avant d'utiliser Morfeo assurez-vous que les deux supports soient bien bloqués.
- Contrôler périodiquement le parfait blocage de tous les composants.
- Nettoyez à l'aide d'un chiffon humide ou de détergent neutre (non-solvants) puis essuyez-le soigneusement.

Внимательно прочитать и сохранить для будущего пользования

- Прежде чем воспользоваться изделием Morfeo, убедитесь в том, что обе опоры крепко заблокированы.
- Периодически проверять надежность фиксации всех компонентов.
- Протирать влажной ветошью или нейтральным моющим средством (не использовать растворители) и насухо вытирать.

Modod'uso Instructionforuse Moded'utilisation Bedienungsanweisung Mododeuso КакПользоваться

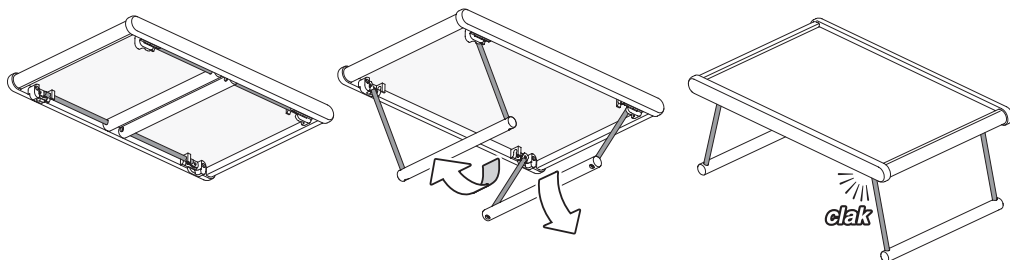

Composizione Composition Composition Materialien Composición Структура

• Telaio vassoio in legno massiccio di faggio verniciato.
• Piano vassoio in MDF.
• Sostegni vassoio in metallo verniciato e legno massiccio di faggio verniciato.

• Rahmen des Tablett aus lackiertem Buchenholz.
• Boden des Tablett aus MDF.
• Stützen des Tablett aus lackiertem Metall und lackiertem Buchenholz.

• Coated beechwood tray frame.
• MDF tray top.
• Coated metal and beechwood tray legs.

• Chasis de la bandeja de madera de haya barnizada.
• Plano de la bandeja en MDF.
• Sostenes de la bandeja de metal pintado y madera de haya barnizada.

• Châssis du plateau en bois de hêtre vernis.
• Surface du plateau en MDF.
• Supports-plateau en métal vernis et en bois de hêtre vernis.

• Каркас подноса из окрашенного бука.
• Поднос из МДФ.
• Опоры подноса из окрашенного металла и окрашенного бука.

Ricambi Spare parts Pièces de rechange Austauschteile Repuestos Запчасти

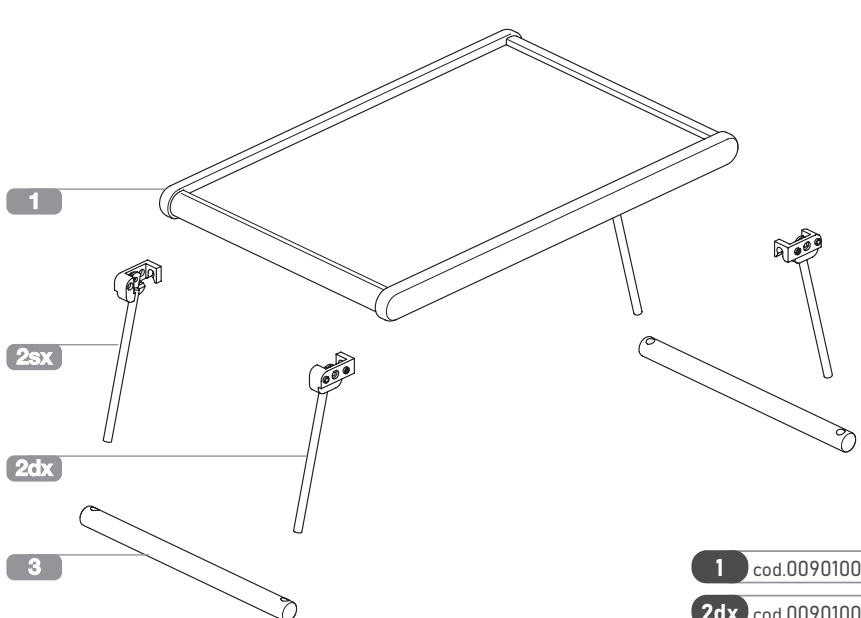

- 1** cod.00901003 . .
- 2dx** cod.0090100419
- 2sx** cod.0090100519
- 3** cod.70103504 . .

IT. Ogni codice ricambio deve essere sempre composto da dieci cifre: completare gli eventuali codici da otto cifre con le due indicanti il colore. **Attenzione:** le sostituzioni devono essere richieste solamente tramite il rivenditore. Le caratteristiche cromatiche dei vari materiali possono differire tra loro e non sono vincolanti per il produttore.
GB. The codes for spare parts must be made up of ten figures: complete the eight figure item code with the two figure colour code. **Note:** spare parts can only be ordered from the retailer. The colour characteristics of the various materials can differ and are not binding for the manufacturer.
F. Chaque code je rends doit être toujours composé de dix chiffres : compléter les éventuels codes de huit chiffres avec deux heures indiquant la couleur. **Attention:** les substitutions ne peuvent être effectuées que par l'intermédiaire du revendeur. Les caractéristiques chromatiques des différents matériaux peuvent varier et n'ont pas de caractère obligatoire pour le fabricant.
DE. Jeder Code gebe ich zurück muß mich immer aus zehn Zahlen zusammensetzen: die möglichen Codes von acht Zahlen mit zwei Stunden zu vervollständigen, die die Farbe angeben. **Wichtig:** ersatz darf nur über den Händler angefordert werden. Die farblichen Merkmale der einzelnen Materialien können voneinander abweichen und sind für den Hersteller nicht verbindlich.
ES. Cada código vuelvo debo siempre ser compuesto de diez cifras: completar los posibles códigos de ocho cifras con las dos horas que indican el color. **¡Atención!** las sustituciones deben ser solicitadas solamente a través del revendedor. Las características cromáticas de los diversos materiales pueden diferir entre sí y no son vinculantes para el productor.
RU. Коды запчастей всегда должны состоять из десяти цифр; дополнить коды из восьми цифр двумя недостающими цифрами, обозначающими цвет. **Внимание:** запросы на замену осуществляются исключительно через продавца. Цветовые характеристики различных материалов могут отличаться друг от друга, они не являются обязательными для производителя.

NATURALE	03
NOCE	06
BIANCO	10
CANALETTO	76

Importato da:
FOPPA PIRELLI
 Foppa Pedretti S.p.A. Via A. Volta, 11
 24054 - Grumello del Monte, Bergamo - Italy
 tel +39 035.830.497 fax +39 035.831.283
 www.foppapedretti.it