

STENDIBIANCHERIA CHIUDIBILE
FOLDING CLOTHES AIRER
SÈCHE LINGE PLIANT

ZUSAMMENKLAPPBARER WÄSCHESTÄNDER
CUELGA LENCERÍA PLEGABLE
СКЛАДНАЯ СУШИЛКА ДЛЯ БЕЛЬЯ

Gulliver 4.0



Made
in
Italy



AVVERTENZE

WARNING

AVERTISSEMENT

LEGGERE ATTENTAMENTE E CONSERVARE PER FUTURE REFERENZE

- Non esporre alle intemperie.
- Verificate la perfetta apertura di Gulliver 4.0 prima di appendervi la biancheria.
- Per evitare rischi di ribaltamento non stendere la biancheria sui telai laterali quando Gulliver 4.0 è chiuso (fig. A).
- Controllate periodicamente il perfetto bloccaggio di tutti i componenti.
- Pulire con un panno umido o del detergente neutro (no solventi) e asciugare accuratamente.

READ THE INSTRUCTIONS CAREFULLY AND KEEP FOR FUTURE REFERENCE

- Do not leave out in bad weather.
- Check that Gulliver 4.0 has been opened out correctly before hanging washing on it.
- To prevent Gulliver 4.0 from tipping over, do not hang washing on the side frames when it is folded (fig. A).
- Every so often check that all the components are perfectly secure.
- Clean with a damp cloth or with neutral detergent (not solvents) and dry carefully.

LIRE ATTENTIVEMENT ET CONSERVER EN CAS DE BESOIN

- Ne pas exposer aux intempéries.
- Vérifiez la bonne ouverture de Gulliver 4.0 avant détendre le linge.
- Pour éviter au séchoir de se renverser n'étendez jamais le linge sur les châssis latéraux quand Gulliver 4.0 est fermé (fig. A).
- Contrôler périodiquement le parfait blocage de tous les composants.
- Nettoyez à l'aide d'un chiffon humide ou de détergent neutre (non-solvants) puis essuyez-le soigneusement.

WARNUNG

ADVERTENCIAS

ПРЕДУПРЕЖДЕНИЯ

AUFMERKSAM LESEN UND FÜR ZUKÜNFTIGE REFERENZEN AUFBEWAHREN

- Keinen Witterungseinflüssen aussetzen.
- Die perfekte Öffnung von Gulliver 4.0 überprüfen, bevor Wäsche darauf aufgehängt wird.
- Um die Umkipppgefahr zu vermeiden, keine Wäsche auf die seitlichen Rahmen hängen, wenn Gulliver 4.0 geschlossen ist (fig. A).
- Regelmäßig die perfekte Befestigung aller Komponenten kontrollieren.
- Mit einem feuchtem Tuch oder neutralem Reinigungsmittel (keine Lösungsmittel) reinigen und gut abtrocknen.

LEER ATENTAMENTE Y CONSERVAR PARA FUTURAS REFERENCIAS

- No exponer a la intemperie.
- Verificar la perfecta apertura de Gulliver 4.0 antes de colgar la ropa.
- Para evitar riesgos de vuelco no colgar la ropa sobre los bastidores laterales cuando Gulliver 4.0 está cerrado (fig. A).
- Controlar periódicamente el bloque perfecto de todos los componentes.
- Limpiar con un paño húmedo o con detergente neutro (no con solventes) y secar cuidadosamente.

ВНИМАТЕЛЬНО ПРОЧИТАТЬ И СОХРАНИТЬ ДЛЯ БУДУЩЕГО ПОЛЬЗОВАНИЯ

- Не подвергать атмосферным воздействиям.
- Перед развешиванием белья убедитесь в том, что сушилка для белья Gulliver 4.0 полностью раскрыта.
- Во избежание опрокидывания не развешивайте белье на боковых секциях, когда Gulliver 4.0 находится в закрытом состоянии (рис. А).
- Периодически проверять надежность фиксации всех компонентов.
- Протирать влажной ветошью или нейтральным моющим средством (не использовать растворители) и насухо вытирать.

MONTAGGIO

ASSEMBLY

ASSEMBLAGE

MONTAGE

MONTAJE

СБОРКА

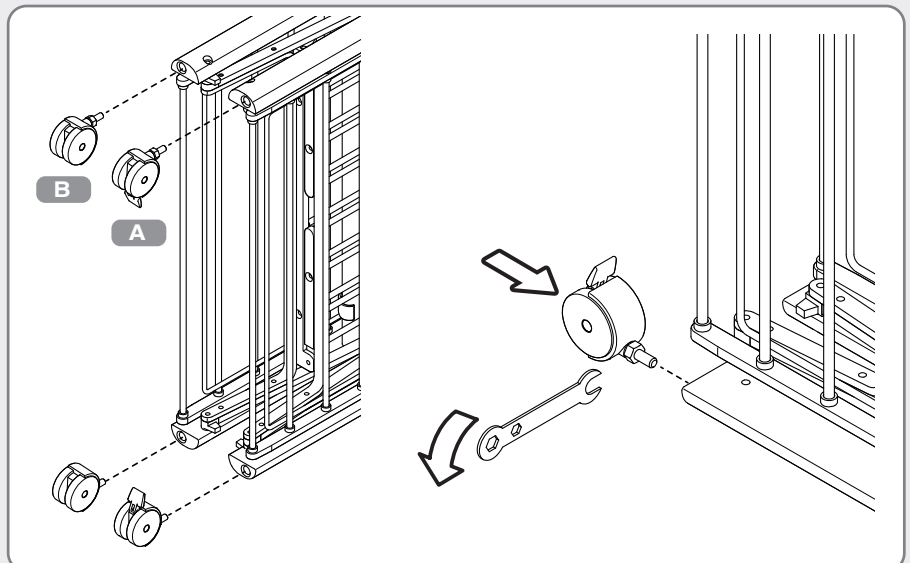
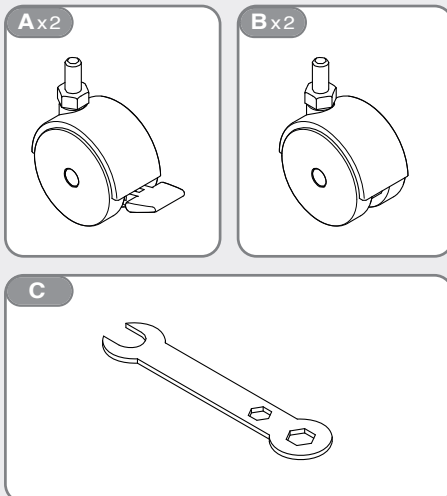

open

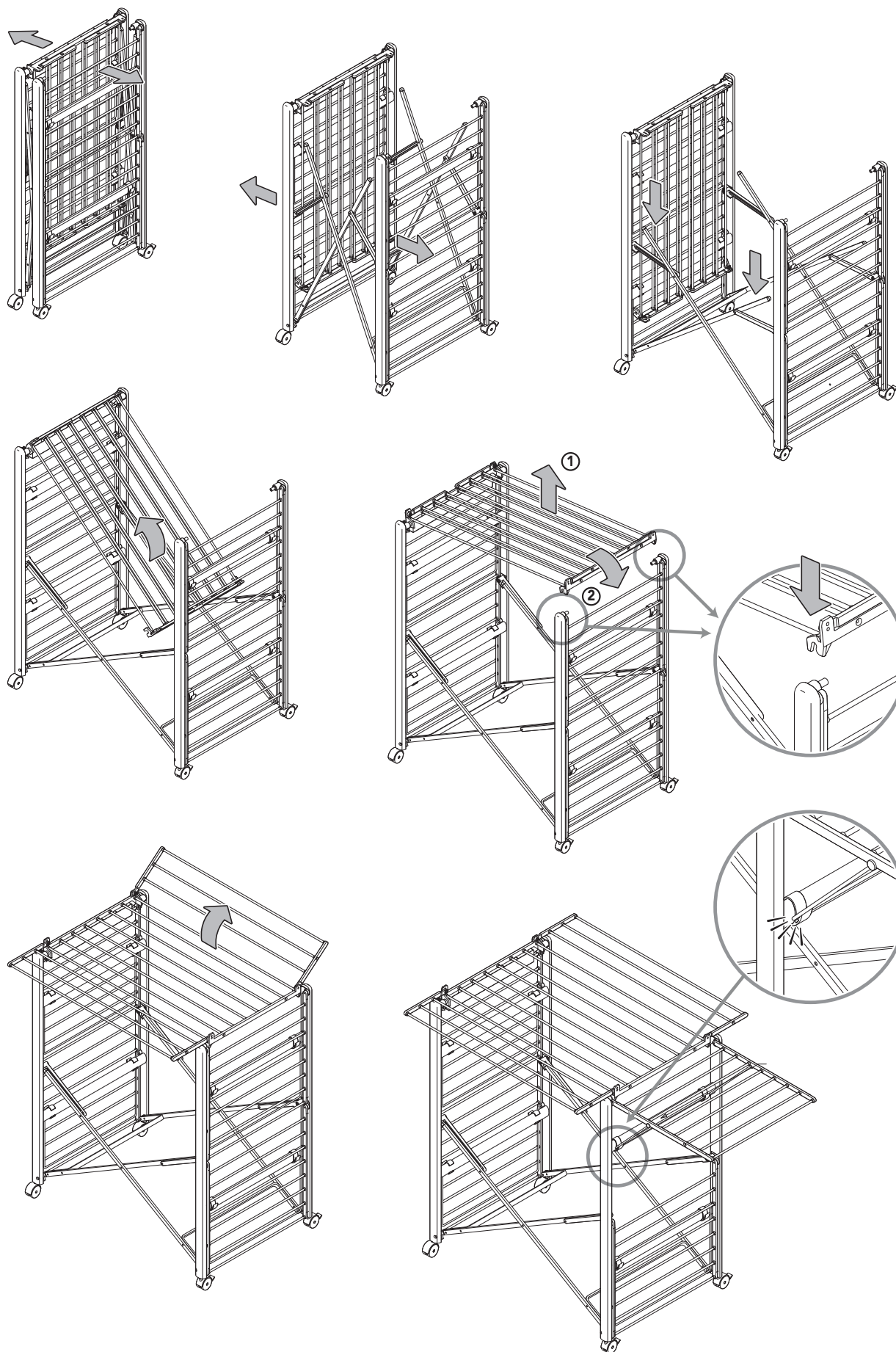

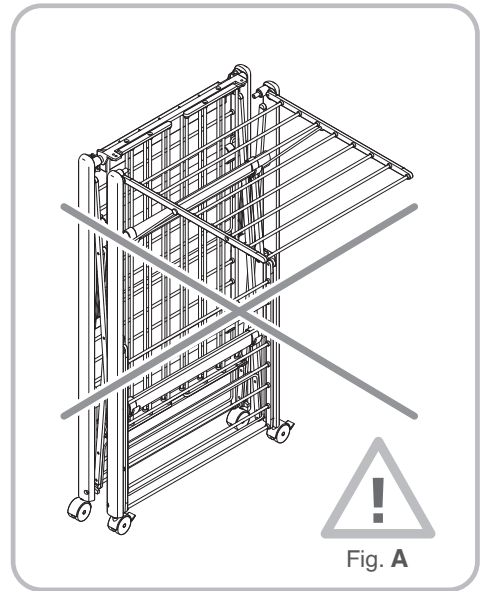
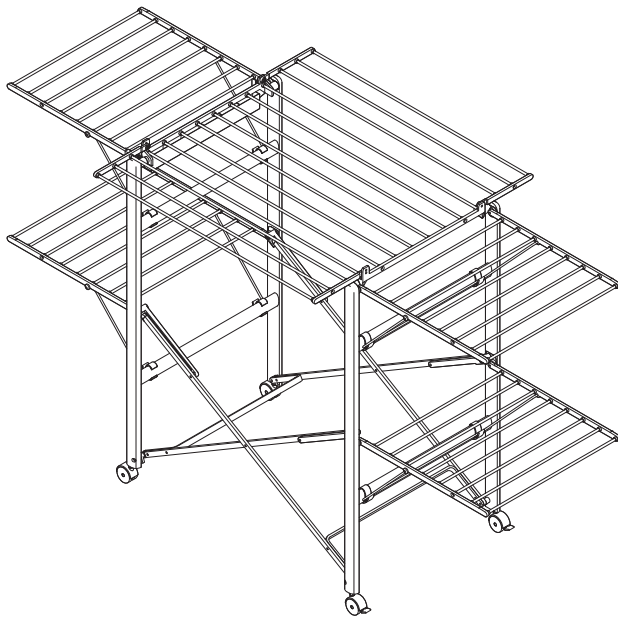

closed

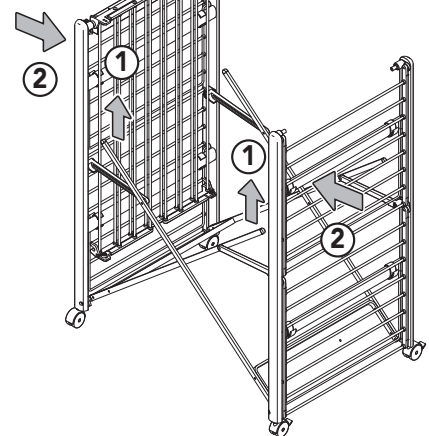
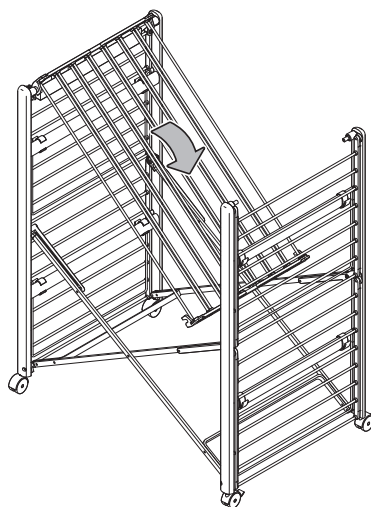
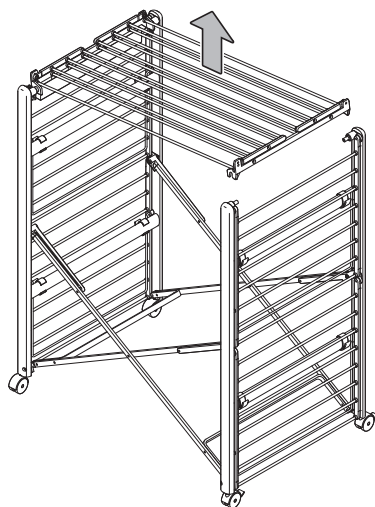

COMPOSIZIONE

COMPOSITION

COMPOSITION

MATERIALIEN

COMPOSICIÓN

СТРУКТУРА

- Telaio di sostegno in legno massiccio di faggio verniciato.
- Bacchette stendibiancheria in alluminio verniciato.
- Tiranti di apertura/chiusura in alluminio verniciato.
- Supporti portabacchette in materiale plastico.
- Ruote in nylon.
- Vaschetta portamollette Clothly in materiale plastico.

- Beechwood supporting frame.
- Coated aluminium airing rails.
- Coated aluminium opening/closing rods.
- Plastic rail supports.
- Nylon castors.
- Plastic tray for Clothly clothes-pegs.

- Châssis support en bois de hêtre.
- Tringles en aluminium vernis.
- Tirants ouverture/fermeture en aluminium vernis.
- Supports porte-tringles en matière plastique.
- Roulettes en nylon.
- Bac porte pinces Clothly en matière plastique.

- Stützrahmen aus Buchenholz.
- Stäbe des Wäscheständers aus lackiertem Aluminium.
- Öffnungs-Schließungsspannstangen aus lackiertem Aluminium.
- Stangenhalterungen aus Plastikmaterial.
- Rollen aus Nylonelemente.
- Klammernhalterwännchen Clothly aus Plastikmaterial.

- Bastidor de sostén de madera de haya.
- Varillas del tender de aluminio pintado.
- Tirantes de abertura/cerrado de aluminio pintado.
- Soportes porta varillas de material plástico.
- Ruedas de nylon.
- Cubeta porta broches Clothly de material plástico.

- Опорный Каркас Выполнен Из Бука.
- Прутья сушилки для белья выполнены из окрашенного алюминия.
- Тяги открывания/закрывания выполнены из окрашенного алюминия.
- Пластиковые держатели прутьев.
- Нейлоновые колесики.
- Пластиковый контейнер для прищепок Clothly.

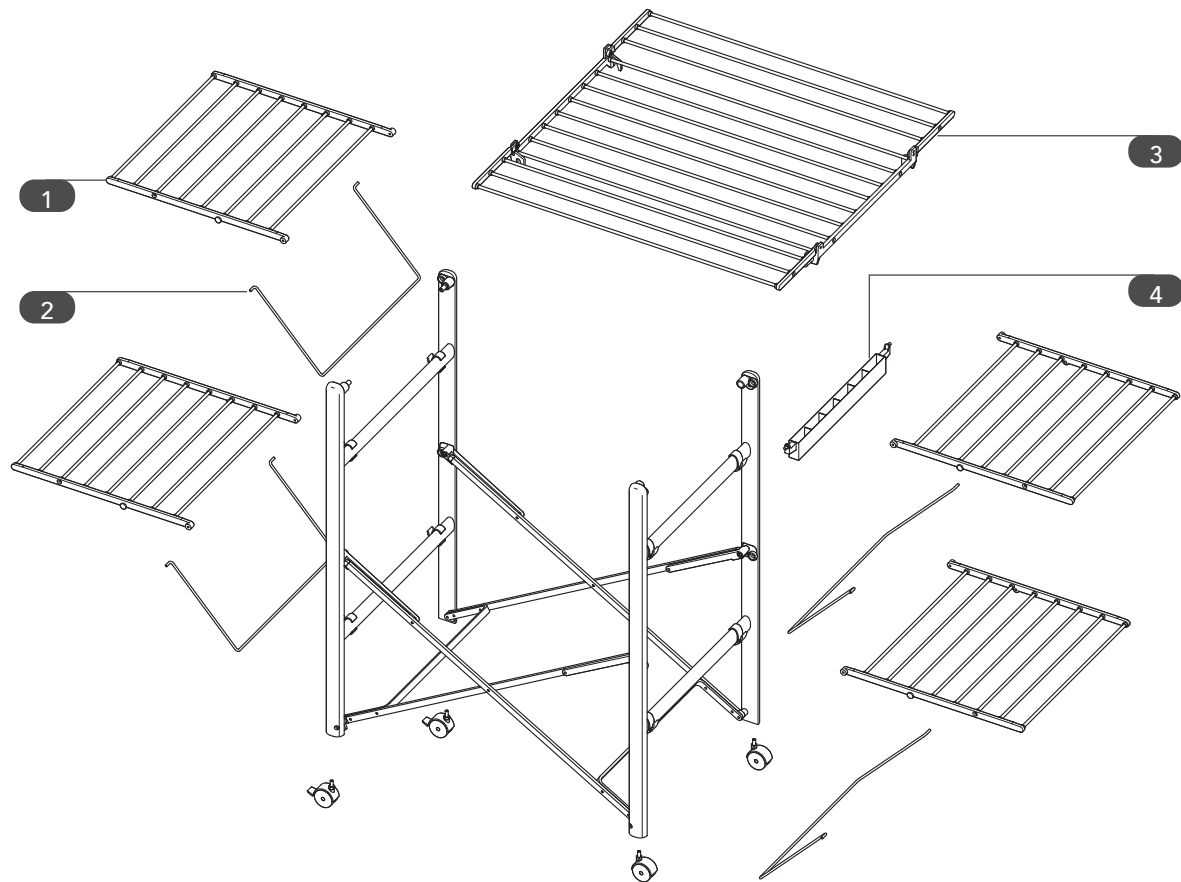

1 cod. 00900754 . .

5 cod. 00472702 . .

2 cod. 70304158 . .

6 cod. 0049220219

3 cod. 00900753 . .

7 cod. 0049220419

4 cod. 00472701 . .

8 cod. 00422970 . .

9 cod. 7010164900

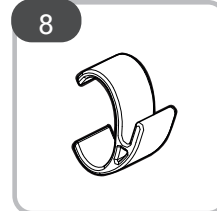
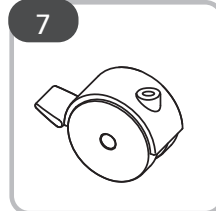
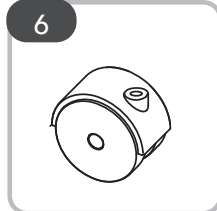
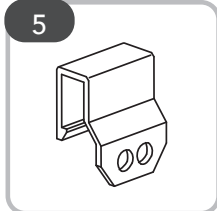

I Ogni codice ricambio deve essere sempre composto da dieci cifre: completare gli eventuali codici da otto cifre con le due indicanti il colore.
Attenzione: le sostituzioni devono essere richieste solamente tramite il rivenditore. Le caratteristiche cromatiche dei vari materiali possono differire tra loro e non sono vincolanti per il produttore.

GB Every code reciprocation always must be composed from ten figures: to complete the eventual codes from eight indicating figures with the two color.
Note: the replacement parts may only be ordered through the retailer. The colour characteristics of the various materials can differ and are not binding for the manufacturer.

F Chaque code je rends doit être toujours composé de dix chiffres : compléter les eventuels codes de huit chiffres avec deux heures indiquant la couleur. **Attention:** les substitutions ne peuvent être effectuées que par l'intermédiaire du revendeur. Les caractéristiques chromatiques des différents matériaux peuvent varier et n'ont pas de caractère obligatoire pour le fabricant.

D Jeder Code gebe ich zurück muß mich immer aus zehn Zahlen zusammensetzen: die möglichen Codes von acht Zahlen mit zwei Stunden zu vervollständigen, die die Farbe angeben. **Wichtig:** ersatz darf nur über den Händler angefordert werden. Die farblichen Merkmale der einzelnen Materialien können voneinander abweichen und sind für den Hersteller nicht verbindlich.

E Cada código vuelvo debo siempre ser compuesto de diez cifras: completar los posibles códigos de ocho cifras con las dos horas que indican el color. **¡Atención!** las sustituciones deben ser solicitadas solamente a través del revendedor. Las características cromáticas de los diversos materiales pueden diferir entre sí y no son vinculantes para el productor.

RU Коды запчастей всегда должны состоять из десяти цифр; дополнить коды из восьми цифр двумя недостающими цифрами, означающими цвет. **Внимание:** запросы на замену осуществляются исключительно через продавца. Цветовые характеристики различных материалов могут отличаться друг от друга, они не являются обязательными для производителя.

NATURALE 03

NOCE 12

BIANCO 10

RIF. 1-3-4-5-8

NERO 19

RIF. 2

VERN. BIANCO 80

VERN. NERO 87

FOPPAPEDRETTI

Foppa Pedretti S.p.A.
 Via A. Volta, 11 - 24064
 Grumo del Monte Bergamo, Italy
 tel +39 035.830497 fax +39 035.831283
 www.foppapedretti.it