

# FOPPAPEDRETTI®

## SuperTres



EN 1888-1:2018+A1:2022

IT	PASSEGGINO - Istruzioni di montaggio
EN	PUSHCHAIR - Assembly instructions
FR	POUSSETTE - Notice d'utilisation
DE	BUGGY - Montageanweisungen
ES	COCHECITO - Manual de instrucciones
EL	ΚΑΡΟΤΣΑΚΙ - Οδηγίες χρήσης
PT	CARRINHO - Manual de instruções
RU	ПРОГУЛОЧНАЯ КОЛЯСКА - Инструкция по установке
HR	KOLICA - Upute za sastavljanje

- IT. IMPORTANTE - LEGGERE ATTENTAMENTE E CONSERVARE PER FUTURO RIFERIMENTO**
- EN. IMPORTANT! READ THE INSTRUCTIONS CAREFULLY AND KEEP FOR FUTURE REFERENCE**
- FR. IMPORTANT! LIRE ATTENTIVEMENT ET CONSERVER SOIGNEUSEMENT A PORTEE DE MAIN POUR UNE UTILISATION ULTERIEURE**
- DE. WICHTIG! AUFMERKSAM LESEN UND FÜR ZUKÜNFTIGE REFERENZEN AUFBEWAHREN**
- ES. IMPORTANTE! LEER ATENTAMENTE Y CONSERVAR PARA FUTURAS REFERENCIAS**
- EL. ΣΗΜΑΝΤΙΚΟ: ΚΡΑΤΗΣΤΕ ΤΙΣ ΟΔΗΓΙΕΣ ΓΙΑ ΝΑ ΤΙΣ ΣΥΜΒΟΥΛΕΥΕΣΤΕ ΣΤΟ ΜΕΛΛΟΝ - ПРОЧТИТЕ ВНИМАТЕЛЬНО**
- PT. IMPORTANTE! LER ATENTAMENTE E GUARDAR PARA FUTURA CONSULTA**
- RU. ВАЖНАЯ ИНФОРМАЦИЯ! ВНИМАТЕЛЬНО ПРОЧТИТЕ И СОХРАНИТЕ ДЛЯ ДАЛЬНЕЙШЕГО ПОЛЬЗОВАНИЯ**
- HR. VAŽNO! PAŽLJIVO PROČITAJTE UPUTE I ZADRŽITE IH**



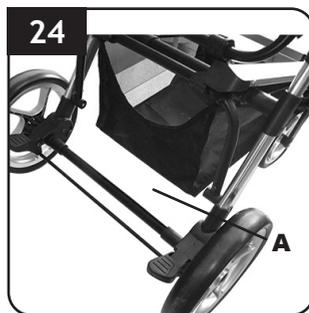
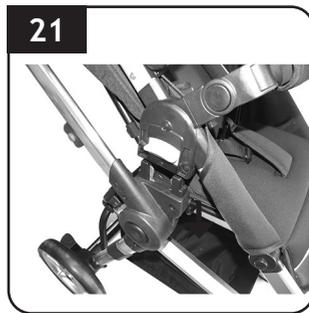

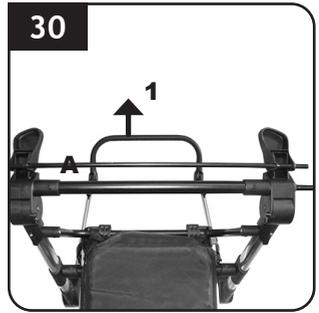
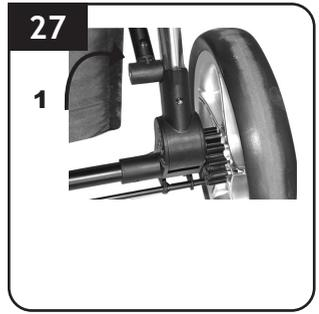

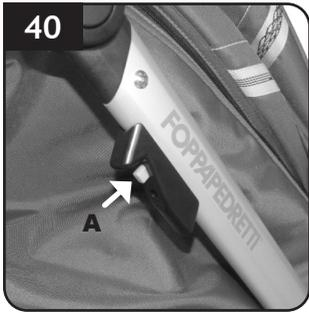
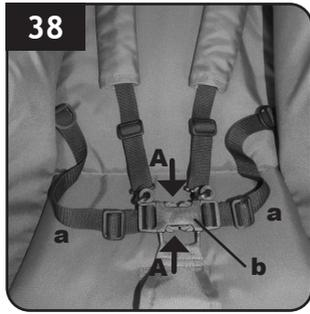

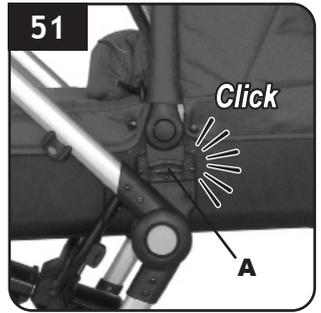

## MONTAGGIO

**Nota importante:** le immagini e le istruzioni contenute in questo libretto si riferiscono ad una versione del passeggino; alcuni componenti ed alcune funzionalità qui descritte possono variare a seconda della versione da voi acquistata.

### MONTAGGIO RUOTE ANTERIORI (fig.1, fig.2, fig.3, fig.4, fig.5)

Inserire il supporto ruote anteriore nella fessura del telaio fino al suo completo fissaggio. Assicurarsi del corretto montaggio.

Inserire il perno ruota nella bussola al centro del supporto ruote.

Premere il pulsante verso il basso per bloccare il movimento piroettante. Sollevare il pulsante verso l'alto per attivare il movimento piroettante.

Premere il pulsante, lato interno, per rimuovere le ruote (fig.5).

### MONTAGGIO RUOTE POSTERIORI (fig.6, fig.7, fig.8, fig.9, fig.10)

Assemblare le ruote posteriori sull'asse porta ruote del telaio supporto ruote posteriori, nella direzione indicata dalla freccia.

Inserire il gruppo ruote posteriore alla struttura, fino al suo completo aggancio. Verificare che da entrambi i lati del telaio, il supporto sia correttamente agganciato. Il supporto ruote è correttamente assemblato quando i pin metallici si bloccheranno nei fori presenti sui tubi della struttura (fig.9).

Premere il pulsante al centro della ruota e contemporaneamente tirare la ruota per rimuoverla dall'asse (fig.10).

### APRIRE IL PASSEGGINO (fig.11, fig.12, fig.13)

Premere il pulsante di sblocco e spingere il passeggino, impugnando il manubrio per aprirlo.

Spingere il passeggino fino alla sua completa apertura.

Assicurarsi che il passeggino sia correttamente aperto.

### FRENO DI STAZIONAMENTO (fig.14)

**Azionare il freno:** Premere la leva del freno come indicato in figura e spingere leggermente in avanti il passeggino per verificare che il freno sia correttamente azionato.

**Disattivare il freno:** Sollevare la leva del freno come indicato in figura per disattivare il freno.

### REGOLAZIONE MANUBRIO (fig.15)

Premere entrambi i pulsanti "A" lato manubrio e ruotare il manubrio nella posizione desiderata.

### MONTAGGIO BRACCIOLO DI PROTEZIONE (fig.16, fig.17, fig.18, fig.19, fig.20)

**Montaggio:** allineare il bracciolo ed inserirlo nella propria sede da ambo i lati, un click vi indicherà il corretto aggancio.

**Smontaggio:** premere il pulsante "A" da ambo i lati del bracciolo e contemporaneamente tirarlo verso l'esterno per rimuoverlo (fig.18).

**Apertura da un solo lato:** premere il pulsante "A" da un lato del bracciolo e tirare per aprirlo a cancelletto.

Premere i pulsanti "A" da entrambi i lati, per regolare l'altezza del bracciolo (fig.20).

### INSTALLAZIONE SEDUTA (fig.21, fig.22, fig.23, fig.24)

Allineare gli agganci della seduta con i rispettivi adattatori, premere verso il basso, un click vi indicherà il corretto aggancio. Prima dell'utilizzo verificare sempre che il complemento sia correttamente agganciato da ambo i lati. Sollevando la seduta non si deve sganciare. Sollevare la leva sull'adattatore, da ambo i lati, e sollevare la seduta per rimuoverla dalla propria sede.

## MONTAGGIO

### REGOLAZIONE CAPOTTINA

Spiegare la capottina in base alle vostre esigenze per proteggere il bambino dai raggi solari.

**Attenzione:** il bambino ha una pelle sensibile, **NON** lasciare mai il bambino con esposizione diretta ai raggi solari, assicuratevi sempre di aver regolato correttamente la capottina.

Rimuovere la parte posteriore della capottina, per l'utilizzo della stessa come parasole (fig.32).

### MONTAGGIO (fig.24, fig.25, fig.26)

#### APERTURA CAPOTTINA (fig.27, fig.28)

Come illustrato in figura, spiegare la capottina e premere le leve "A".

#### CHIUSURA CAPOTTINA (fig.29, fig.30, fig.31)

Solleverebbe entrambe le leve "A" e solo a questo punto potete richiudere la capottina (fig. 31).

**Importante:** non richiudete mai la capottina, senza prima aver sollevato le leve "A", rischiate di danneggiare la capottina.

### REGOLAZIONE POGGIPIEDI (fig.33)

Premere i pulsanti "A" e regolare il poggiatesta nella posizione scelta.

### RECLINARE LO SCHIENALE (fig.34)

Per sollevare lo schienale, afferrare con una mano la cinghia di regolazione e con l'altra far scorrere il dispositivo di regolazione "a" verso lo schienale.

Per reclinare lo schienale, premere il pulsante al centro del dispositivo di regolazione "b" e farlo scorrere verso il basso.

### SEDUTA REVERSIBILE (fig.35, fig.36, fig.37)

Solleverebbe, da ambo i lati, i pulsanti "A" e rimuovere la seduta sollevandola.

Orientare la seduta fronte strada o fronte genitore.

Riposizionare la seduta sul telaio passeggero, vedere paragrafo "installazione seduta" per un corretto montaggio.

### IMBRACATURA DI SICUREZZA (fig.38)

Azionare il freno prima di collocare il bambino.

**Sganciare la fibbia:** Premere il pulsante "A" ed estrarre i componenti.

Collocare il bambino nel passeggero e regolare l'imbracatura in base alla corporatura del bambino.

**Agganciare la fibbia:** Inserire la parte a nella parte b, un click vi indicherà il corretto aggancio.

**AVVERTENZA:** La cintura addominale è dotata di 2 anelli laterali da utilizzare per cinture addizionali in conformità alla norma BS 6684.

### CHIUSURA PASSEGGERO (fig.39, fig.40, fig.41, fig.42)

Prima di chiudere il passeggero assicurarsi che:

- La seduta sia orientata fronte strada
- Lo schienale sia regolato nella posizione verticale
- La capottina sia richiusa

Premere il pulsante "A", sul lato interno della leva destra e tenendolo premuto far scorrere entrambe le leve, destra e sinistra verso l'alto. Richiudere il passeggero.

Verificare che il dispositivo di chiusura "B" sia agganciato (fig.42).

**Note:** NON è possibile richiudere il passeggero con i complementi, seggiolino auto e navicella agganciati al telaio.

## MONTAGGIO

### APRIRE IL PASSEGGINO (fig.43, fig.44, fig.45)

Premere il pulsante di sblocco e spiegare il passeggino, impugnando il manubrio per aprirlo. Spiegare il passeggino fino alla sua completa apertura. Assicurarsi che il passeggino sia correttamente aperto.

### MONTAGGIO COPRIGAMBE (fig.46)

Infilare il coprigambe sul telaio seduta, nella parte inferiore. Fissare il coprigambe alla struttura del passeggino.

### MONTAGGIO PARAPIOGGIA PASSEGGINO (fig.47)

Calzare il parapoggia sulla capottina. Agganciare i lembi con velcro, alla struttura del passeggino, nella parte anteriore del parapoggia.

## UTILIZZO CON I COMPLEMENTI

**ATTENZIONE:** Questo prodotto è stato progettato per l'utilizzo con bambini di età superiore ai 6 mesi!

Se volete potete utilizzare uno dei seguenti complementi abbinabile al passeggino, il seggiolino auto SUPERTRES (Gruppo 0+) o la navicella SUPERTRES. Questi complementi sono realizzati per poter utilizzare il prodotto con un neonato. Seguire con attenzione quanto riportato di seguito.

Rimuovere la seduta dal telaio (vedere paragrafo Installazione seduta).

### USO DEL COMPLEMENTO SEGGIOLINO AUTO O NAVICELLA (fig.48, fig.49)

**IMPORTANTE:** i complementi devono essere agganciati al telaio solo rivolti fronte genitore.

### COMPLEMENTO NAVICELLA (fig.50, fig.51)

**Montaggio complemento:** Allineare il dispositivo di aggancio del complemento con gli adattatori e premente verso il basso, un click indicherà il corretto aggancio del complemento al telaio passeggino completo di adattatori. Prestare attenzione che da ambo i lati sia avvenuto correttamente l'aggancio.

**AVVERTENZA:** Prima dell'utilizzo assicurarsi sempre del corretto aggancio del complemento.

Sollevando il complemento, verso l'alto, non deve sganciarsi dal telaio passeggino.

**Smontaggio complemento:** Sollevare, da ambo i lati, le leve "A" e rimuovere il complemento sollevandolo tramite il maniglione.

### REGOLAZIONE CAPOTTINA (fig.52, fig.53, fig.54)

Montaggio (fig.52, 53)

Premere i pulsanti da ambo i lati e regolare la capottina della navicella, nella posizione desiderata.

### REGOLAZIONE SCHIENALE (fig.55)

Sollevare verso l'alto il regolatore per reclinare verso l'alto lo schienale della navicella. Premere il pulsante e abbassare il regolatore per reclinare verso il basso lo schienale della navicella.

Agganciare la staffa di sostegno al telaio, per evitare oscillazioni della navicella quando percorrete fondi sconnessi. (fig.56)

### COMPLEMENTO SEGGIOLINO AUTO (fig.57, fig.58)

**Montaggio complemento:** Allineare il dispositivo di aggancio del complemento con gli adattatori e premente verso il basso, un click indicherà il corretto aggancio del complemento al telaio passeggino completo di adattatori. Prestare attenzione che in ambo i lati sia avvenuto correttamente l'aggancio.

## AVVERTENZE

**AVVERTENZA:** Prima dell'utilizzo assicurarsi sempre del corretto aggancio del complemento. Sollevando il complemento, verso l'alto, non deve sganciarsi dal telaio passeggero.

**Smontaggio complemento:** Sollevare, da ambo i lati, le leve "A" e rimuovere il complemento sollevandolo tramite il maniglione.

## AVVERTENZE

### NAVICELLA

- Questo prodotto è adatto per bambini dalla nascita fino a 9 kg.
- **ATTENZIONE: QUESTO PRODOTTO È ADATTO A UN BAMBINO CHE NON È IN GRADO DI STARE SEDUTO AUTONOMAMENTE**
- **ATTENZIONE: UTILIZZARE SOLTANTO SU UNA SUPERFICIE STABILE, ORIZZONTALE, PIANA E ASCIUTTA.**
- **ATTENZIONE: NON LASCIARE CHE ALTRI BAMBINI GIOCHINO SENZA SORVEGLIANZA VICINO ALLA NAVICELLA.**
- **ATTENZIONE: NON UTILIZZARE SE UNA QUALSIASI PARTE È ROTTA, STRAPPATA O MANCANTE.**
- **ATTENZIONE:** Non lasciare mai il bambino incustodito. Tenete sempre sotto controllo il bambino quando collocato nella navicella.
- **ATTENZIONE:** Questo prodotto è adatto solamente ad un bambino che non è in grado di sedersi da solo, di girarsi e di tirarsi su appoggiandosi alle mani e alle ginocchia. Peso massimo del bambino: 9 kg.
- **ATTENZIONE:** Adatta per bambini con età inferiore ai 6 mesi.
- Prima di sollevare o trasportare la navicella, verificare che il maniglione da trasporto sia in posizione verticale e correttamente agganciato da entrambi i lati.
- Le maniglie e il fondo della culla devono essere ispezionati regolarmente per verificare la presenza di segni di usura e danni.
- Quando il bambino è nella navicella, la sua testa non deve mai essere più bassa del corpo.
- Non aggiungere materassini oltre a quello fornito con la navicella o approvato dal Costruttore.
- **PERICOLO DI SOFFOCAMENTO:** la navicella potrebbe ribaltarsi su superfici morbide e soffocare il bambino. Non posizionare MAI la navicella su letti, divani o altre superfici morbide.
- Controllare regolarmente l'integrità della culla, non utilizzare se una parte fosse danneggiata, usurata o mancante.

### PASSEGGINO

- **ATTENZIONE: NON LASCIARE MAI IL BAMBINO INCUSTODITO.**
- **ATTENZIONE: PRIMA DELL'USO ASSICURARSI CHE TUTTI I MECCANISMI DI BLOCCAGGIO SIANO CORRETTAMENTE AGGANCIATI.**
- **ATTENZIONE: PER EVITARE LESIONI O FERIMENTI ASSICURARSI CHE IL BAMBINO SIA A DEBITA DISTANZA DURANTE LE OPERAZIONI DI APERTURA E CHIUSURA DEL PRODOTTO.**
- **ATTENZIONE: NON LASCIARE CHE IL BAMBINO GIOCHI CON QUESTO PRODOTTO.**
- **ATTENZIONE: UTILIZZARE SEMPRE IL SISTEMA DI RITENUTA.**
- **ATTENZIONE: PRIMA DELL'USO CONTROLLARE CHE I MECCANISMI DI AGGANCIO DELLA SEDUTA, DELLA NAVICELLA O DEL SEGGIOLINO AUTO SIANO CORRETTAMENTE AGGANCIATI.**
- **ATTENZIONE: QUESTO PRODOTTO NON È ADATTO PER CORRERE O PATTINARE.**

## AVVERTENZE

- **ATTENZIONE: QUESTA SEDUTA NON È ADATTA PER BAMBINI DI ETÀ INFERIORE A 6 MESI.**
- **ATTENZIONE: QUESTO PASSEGGINO È ADATTO A BAMBINI CON PESO MASSIMO 15 KG.**
- **ATTENZIONE!** Prima dell'uso assicurarsi che tutti i meccanismi di aggancio siano fissati correttamente.
- **ATTENZIONE:** Tenete sempre sotto controllo il bambino quando collocato nel passeggino.
- **ATTENZIONE:** Se il passeggino è utilizzato con il complemento, verificarne il corretto aggancio.
- **ATTENZIONE:** Usate sempre le cinture di sicurezza, per evitare che il bambino possa ferirsi in modo grave cadendo o scivolando dal passeggino.
- Controllate regolarmente che le cinture siano correttamente agganciate, non danneggiate o sfilacciate.
- **ATTENZIONE:** Assicuratevi che il vostro bambino indossi sempre le cinture di sicurezza in modo corretto e che le stesse siano ben regolate.
- **ATTENZIONE:** Il passeggino è progettato per il trasporto di un solo bambino.
- **ATTENZIONE:** Assicurarsi che la seduta sia correttamente agganciata alla struttura prima dell'uso.
- **ATTENZIONE:** Un carico appeso alla maniglia può pregiudicare la stabilità del passeggino.
- **ATTENZIONE:** Quando si posiziona o si toglie il bambino dalla seduta, assicurarsi che il freno sia sempre inserito.
- **ATTENZIONE:** Utilizzare sempre il freno anche quando ci si ferma per breve tempo.
- **ATTENZIONE:** Quando si parcheggia, verificare che il freno sia correttamente inserito, muovendo avanti e indietro il passeggino.
- **ATTENZIONE:** Non richiudere o chiudere parzialmente il passeggino con all'interno il bambino.
- Il passeggino è dotato di cestino per il trasporto di 4 kg di merce che deve essere distribuita in modo uniforme.
- Il montaggio deve essere eseguito da una persona adulta.
- Solo una persona adulta può regolare il meccanismo di regolazione dello schienale.
- Non utilizzare il passeggino se un componente o una parte è rotta, danneggiata o mancante.
- Non permettere al bambino di arrampicarsi sul passeggino, può renderlo instabile.
- Questo prodotto richiede una manutenzione regolare da parte dell'utente.
- Non utilizzate pezzi di ricambio o accessori non forniti o approvati dal fabbricante, in quanto potrebbero rendere il passeggino poco sicuro.
- Qualsiasi carico applicato all'impugnatura e/o allo schienale e/o lateralmente al prodotto può compromettere la stabilità del prodotto.
- Non sovraccaricate il passeggino con altri bambini, merce o accessori. Le borse e altri oggetti non devono essere appesi alla maniglia.
- Assicuratevi che tutti gli utenti abbiano familiarità con il funzionamento del prodotto.
- L'apertura e la chiusura avviene facilmente, non richiede sforzi eccessivi. Se non è così, non forzate il meccanismo - fermatevi e leggete le istruzioni.
- Non utilizzate il passeggino per un uso diverso da quello per il quale è stato progettato.
- Non permettete al vostro bambino di salire, senza aiuto, nel passeggino, di giocare con il passeggino o penzolarsi dallo stesso.
- Tenete sempre il passeggino quando state vicino a veicoli o treni in movimento. Anche con i freni azionati, la corrente d'aria causata dal veicolo in movimento potrebbe spostare il passeggino.
- State attenti quando salite o scendete da un cordolo.
- Togliete i bambini e chiudete il passeggino quando salite o scendete le scale o le scale mobili.
- Assicuratevi che il passeggino chiuso sia tenuto lontano dai bambini in modo che non possa cadere e causare ferite.
- Non utilizzare accessori o complementi non inclusi, come per esempio seggiolini per bambini, borse, ganci, vassoi, ecc. oltre a quelli approvati dal fabbricante in quanto potrebbero rendere il

## AVVERTENZE

passsegino poco sicuro.

- Non utilizzare pedane aggiuntive, per il trasporto di un bambino.
- **ATTENZIONE:** Il vostro passeggino soddisfa i requisiti previsti dalle norme di sicurezza e con un uso corretto e un'adeguata manutenzione manterrà le sue prestazioni inalterate per diversi anni.
- Il telaio è robusto ma può danneggiarsi se le ruote posteriori continuano ad essere sottoposte a forti impatti scendendo gradini o cordoli. Gli impatti continui causeranno dei danni.
- Se il vostro bambino indossa scarpe dure, queste potrebbero danneggiare il tessuto morbido.
- Riporre il passeggino bagnato, può causare la formazione di muffa.
- Se il passeggino è esposto all'umidità, o bagnato, asciugatelo con un panno morbido, aprite completamente il passeggino e lasciatelo asciugare prima di riporlo.
- Tenete il vostro passeggino in un luogo asciutto e sicuro.
- Non lasciate il passeggino al sole per periodi prolungati - alcuni tessuti potrebbero sbiadirsi.
- L'utilizzo del seggiolino auto con il telaio non sostituisce una culla o un letto. Quando il bambino ha bisogno di dormire, è più opportuno utilizzare una culla o un letto, il seggiolino auto non è progettato per lunghi periodi di sonno.
- Siate consapevoli dei pericoli derivanti dalla presenza di fiamme libere o altre fonti di calore quali radiatori, caminetti, stufe elettriche e a gas, etc: non lasciare il prodotto vicino a queste fonti di calore.

### COMPLEMENTO NAVICELLA - MANUTENZIONE DEL PRODOTTO

#### ATTENZIONE!

Controllare regolarmente la navicella e verificare che non ci siano parti danneggiate o con segni di usura. Sostituire la navicella qualora siano presenti delle parti danneggiate.

#### Rivestimento

- Le parti in tessuto possono essere lavate seguendo le indicazioni riportate sull'etichetta di lavaggio.
- Pulire il tessuto con acqua, un detergente neutro e una spugna.
- Non utilizzare mai prodotti per la pulizia abrasivi o a base di ammoniaca, candeggina o acquaregia.
- Pulite il tessuto con una spazzola piuttosto che lavararlo.
- Non riporre il prodotto se ancora bagnato e non lasciarlo in ambienti umidi in quanto potrebbe formarsi muffa.
- Conservare il prodotto in un luogo asciutto.
- Proteggere il prodotto da agenti atmosferici, acqua, pioggia o neve; inoltre l'esposizione continua e prolungata al sole potrebbe causare cambiamenti di colore in molti materiali.
- Consigliamo di lavare il rivestimento separatamente da altri articoli.
- Rispettare le norme per il lavaggio del rivestimento tessile riportate sulle apposite etichette.
- Asciugare perfettamente il rivestimento tessile prima di utilizzarlo o riporlo.
- Per prevenire l'eventuale formazione di muffe, si consiglia di arieggiare periodicamente la culla.

### PARAPIOGGIA

#### ATTENZIONE!

- Utilizzare sotto la sorveglianza di un adulto.
- Quando in uso, assicurarsi che il parapioggia non entri in contatto con il viso del bambino in quanto potrebbe causarne il soffocamento.
- Non utilizzare il parapioggia sul prodotto senza la capotta che lo sostenga
- Non lasciate mai il parapioggia fissato al passeggino in casa, in un ambiente caldo o vicino ad una fonte di calore in quanto il bambino potrebbe soffrire di caldo eccessivo.
- Non utilizzare su prodotti oltre a quelli raccomandati dal Fabbricante.
- Lavare a mano a 30° C.

## MANUTENZIONE DEL PRODOTTO

### MANUTENZIONE DEL PRODOTTO

- Questo passeggino richiede una manutenzione regolare da parte dell'utente.
- Il prodotto richiede un minimo di manutenzione. La lubrificazione delle parti in movimento aumenterà la durata del passeggino e renderà più facile le operazioni di apertura e chiusura dello stesso.
- Se alcune parti del passeggino dovessero diventare rigide o difficile da far funzionare, applicate una piccola quantità di lubrificante in forma di spray, per esempio WD 40. Non utilizzate olio o grasso. Il prodotto WD 40 non deve essere usato per lubrificare le ruote estraibili. Se necessario, le ruote devono essere rimosse e pulite con un panno morbido e asciutto.
- Controllate regolarmente i dispositivi di bloccaggio, i freni, le ruote, le cinghie, le levette, i regolatori del sedile, le giunture ed i dispositivi di fissaggio, assicurandosi sempre che siano correttamente agganciati e in buone condizioni di funzionamento.
- Le ruote sono soggette ad usura e devono essere sostituite all'occorrenza.
- Eseguire un controllo accurato, sul corretto funzionamento del passeggino, dopo 18 mesi di utilizzo, dopo un lungo periodo di non utilizzo e prima di utilizzarlo per un secondo bambino.
- Pulire il tessuto con acqua, un detergente neutro e una spugna.
- Le parti in plastica e in metallo possono essere pulite con acqua tiepida, un detergente neutro e una spugna.
- Non utilizzare mai prodotti per la pulizia abrasivi o a base di ammoniaca, candeggina o acquaregia.

## GARANZIA CONVENZIONALE

Il contenuto sottoidicato va in vigore dal 01.01.2005 e sostituisce a qualsiasi titolo e completamente qualsiasi messaggio anteriore riferito alla garanzia prestata da Foppa Pedretti S.p.A.

### GARANZIA CONVENZIONALE

**Foppa Pedretti S.p.A.** con sede in Grumello del Monte (Italia) Via Volta 11, garantisce direttamente al Consumatore che questo Prodotto, nuovo di fabbrica, è privo di difetti nei materiali, nella progettazione e nella fabbricazione ed conforme alle caratteristiche dalla stessa dichiarate.

La presente garanzia convenzionale è valida in tutti i Paesi Stati membri dell'Unione Europea e non esclude né limita i diritti del Consumatore ai sensi di norme imperative di legge nei confronti del Venditore del Prodotto.

Per usufruire della presente garanzia convenzionale il Consumatore dovrà riportare il Prodotto difettoso al Venditore, presentandogli la prova d'acquisto del Prodotto dalla quale risultino in modo leggibile l'indirizzo del Venditore, la data d'acquisto del Prodotto col timbro e firma del Venditore e l'indicazione del Prodotto stesso o, in alternativa, lo scontrino fiscale, non modificato, dal quale risultino in modo chiaro le medesime informazioni.

La garanzia convenzionale ha validità per Dodici (12) mesi dalla data di acquisto del Prodotto. Durante questo periodo **Foppa Pedretti S.p.A.** riparerà o sostituirà, a sua discrezione, il Prodotto difettoso.

La garanzia convenzionale è concessa all'acquirente finale del Prodotto (Consumatore) e non esclude né limita i diritti imperativi del medesimo Consumatore, quali previsti dalla legge e/o i diritti che il Consumatore può vantare contro il Venditore/Rivenditore del Prodotto.

### ESCLUSIONI DELLA GARANZIA CONVENZIONALE.

La garanzia convenzionale è esclusa per i danni derivati al Prodotto dalle seguenti cause: uso non conforme alle disposizioni contenute nel foglio d'istruzioni all'uso ed al montaggio, urti e cadute, esposizione del Prodotto ad umidità o condizioni termiche o ambientali estreme od a cambiamenti repentini di tali condizioni, corrosione, ossidazione, modifiche o riparazioni non autorizzate del Prodotto, riparazioni con uso di parti di ricambio non autorizzate, uso improprio, cattiva mancata manutenzione, manutenzione impropria rispetto a quanto indicato nel foglio d'istruzioni all'uso e al montaggio, montaggio non corretto, incidenti, azioni di cibi o bevande, azione di prodotti chimici, cause di forza maggiore.

In ogni caso **Foppa Pedretti S.p.A.** declina ogni responsabilità per danni a persone o a cose, diversi dal Prodotto, quando tali danni siano causati da negligenza alle disposizioni / raccomandazioni / avvertenze contenute nel manuale o, in alternativa, nel "Foglio d'istruzioni all'uso e al Montaggio" che accompagna ogni Prodotto destinato al proprietario/utilizzatore. (come a titolo meramente esemplificativo, nel caso del Prodotto Lettino: "Sorvegliate costantemente il bambino. Controllate che lenzuola e coperte non coprano la testa del bambino...").

**Foppa Pedretti S.p.A.** declina, inoltre, ogni responsabilità per danni a persone o a cose quando la rottura dei suoi prodotti è causata dal deterioramento dei componenti del Prodotto, soggetti ad usura. Sono considerati componenti del Prodotto soggetti a usura tutti i componenti in materiale plastico.

## ASSEMBLY

**Important note:** the images and instructions contained in this handbook refer to one version of the stroller; some components and functions described herein may vary according to the version of the stroller you have purchased.

### **INSTALL FRONT WHEELS** (fig.1, fig.2, fig.3, fig.4, fig.5)

Insert the end bushing into the front legs until it is completely locked. Ensure the correct assembly. Insert the end bushing into the slot situated in the center of the wheel block. Press the button down front wheel blocked. Raise the lock lever to activate the swivel function. Press the steel button front wheel released (fig.5).

### **INSTALL REAR WHEELS** (fig.6, fig.7, fig.8, fig.9, fig.10)

Assemble the rear wheels along the arrow direction. Insert the rear wheel group into the end of the tubes of the rear legs. The wheel supports are correctly assembled when the metal pins are locked in the corresponding holes on the tubes of the chassis (fig.9). Press the button situated on the center of wheel and pull it to take the wheel apart from the axle (fig.10).

### **UNFOLD THE STROLLER** (fig.11, fig.12, fig.13)

Press the folding lock button and then lift up the handlebar to open the folding lock. Step on the lever, and then lift up the handlebar until the stroller is unfolded. Make sure the pushchair has been opened correctly.

### **PARKING BRAKE** (fig.14)

**To apply the brake:** Press the brake lever, push the pushchair forward gently to ensure the brake has been applied correctly.

**To release the brake:** Lift the brake lever as shown.

### **ADJUSTING THE HANDLEBAR** (fig.15)

Press both buttons “A” side handle and rotate the handle to the desired position.

### **FITTING THE BUMPER BAR** (fig.16, fig.17, fig.18, fig.19, fig.20)

**Assembly:** Align the bumper bar and insert it in its seat on both sides, a click will indicate the correct assembly.

**Disassembly:** Push the release button “A” on each side of the bumper bar and contemporary lift the bar upwards to hook it off (fig.18).

Unhook the bumper bar on only one side : Push the release button “A” on one side of the bumper bar and contemporary lift the bar upwards to open it as a gate.

Push the buttons “A” on both sides, to adjust the height of the bumper bar (fig.20).

### **INSTALL THE SEAT** (fig.21, fig.22, fig.23, fig.24)

Align the seat with the adaptors and press until “click” sound.

Lift up the buttons of the adaptors with one finger at each side and lift up the seat to remove the seat.

### **ADJUSTING THE CANOPY**

Extend the hood according to requirements to protect baby from the sun.

Note: babies’ skin is very delicate. NEVER leave baby under direct sunlight. Always make sure that the hood has been adjusted correctly.

## ASSEMBLY

Remove the rear part of the hood to use it as a parasol (fig.32).

**ASSEMBLY** (fig.24, fig.25, fig.26)

**OPEN THE CANOPY** (fig.27, fig.28)

As picture, follow the arrowhead, pull the canopy pole and press down the agraffe, then the canopy can be opened.

**FOLD THE CANOPY** (fig.29, fig.30, fig.31)

Follow the arrowhead, put up the agraffe upward, then push the canopy, the canopy can be folded (fig.31).

**Important: Never close the canopy without first undo the stretchers. The canopy could be damaged.**

**ADJUST THE FOOTREST** (fig.33)

Press buttons “A” and adjust the footrest in the required position.

**RECLINE THE BACKREST** (fig.34)

To catch hold of the belt with one hand, and push up the Adjusting Holder “a” as shown in picture. Press the button situated on the center of the Holder “b” with your thumb and pull the holder.

**REVERSIBLE SEAT** (fig.35, fig.36, fig.37)

Lift buttons “A” on both sides and remove the seat by lifting it.

Position the seat so that it is forward facing or parent-facing.

Replace the seat on the chassis of the pushchair, see the paragraph “INSTALL THE SEAT” for correct assembly.

**SAFETY HARNESS** (fig.38)

Apply the brake before placing your baby in the pushchair.

**Release the buckle:** press button “A” and remove the components

**Fasten the buckle:** by inserting part “a” in part “b”, a click will indicate that it has been fastened correctly.

**WARNING:** The lap belt is provided with 2 side rings to be used for additional belts in compliance with the standard BS 6684.

**FOLDING THE PUSHCHAIR** (fig.39, fig.40, fig.41, fig.42)

Before folding the pushchair, make sure that:

The seat is forward facing

The backrest is adjusted in the upright position

The canopy is folded

Push the button “A”, on the lower side of the right lever and keep pressed while sliding the levers, left and right, downwards. Fold the stroller. Ensure the locking device “B” is correctly engaged (fig.42).

**Note:** It is NOT possible to close the pushchair with the travel system accessories, the infant car seat and carrycot, fitted on the chassis.

**UNFOLD THE STROLLER** (fig.43, fig.44, fig.45)

Press the folding lock button and then lift up the handlebar to open the folding lock.

Step on the lever, and then lift up the handlebar until the stroller is unfolded.

Make sure the pushchair has been opened correctly.

## ASSEMBLY

### FITTING THE FOOTMUFF (fig.46)

Insert the lower part of the footmuff on the seat of the chassis.  
Secure the footmuff to the chassis of the pushchair.

### FITTING THE PUSHCHAIR RAINCOVER (fig.47)

Fit the raincover over the hood.  
Fasten the front of the raincover to the chassis of the pushchair using the Velcro tabs.

## USING THE TRAVEL SYSTEM ACCESSORIES

**WARNING:** This vehicle has been designed for children of above 6 month age!

If you wish to use one of the accessories with which you can equip with your chassis car seat SUPERTRES of the Group 0+ or carry cot SUPERTRES developed for when your baby is small, pls. Operate it by following these instruction.

Remove the seat from the chassis (see the paragraph “INSTALL THE SEAT”).

### USING THE INFANT CAR SEAT AND CARRYCOT TRAVEL SYSTEM ACCESSORIES (fig.48, fig.49)

**IMPORTANT:** the travel system accessories must be secured to the chassis only in the parent facing position.8

### CARRY COT (fig.50, fig.51)

**Montage:** Align the carry cot with the adaptors at both side, and press until “click” sound.

**Remove:** Lift up the buttons of the adaptors with one finger at each side and lift up the seat to remove the carry cot.

### ADJUST CANOPY (fig.52, fig.53, fig.54)

Assembly (fig.52, 53)

Press the buttons at both side to adjust he handlebar of carry cot.

### ADJUST THE BACKREST (fig.55)

Lift up the adjusting Holder to adjust the backrest up, press the button situated on the upper part of the Holder and push the Holder down to adjust the backrest down.

Hook the support bar to the frame to prevent swinging movement of the carrycot when using it on uneven terrains.( fig.56)

### CAR SEAT (fig.57, fig.58)

**Montage:** Align the carry cot with the adaptors at both side, and press until “click” sound.

**Remove:** Lift up the buttons of the adaptors with one finger at each side and lift up the seat to remove the car seat.

## WARNING

### CARRYCOT

- This product is suitable for babies from birth up to 9 kg.
- **WARNING: THIS PRODUCT IS ONLY SUITABLE FOR A CHILD WHO CANNOT SIT UP UNAIDED.**
- **WARNING: ONLY USE ON A FIRM, HORIZONTAL LEVEL AND DRY SURFACE.**
- **WARNING: DO NOT LET OTHER CHILDREN PLAY UNATTENDED NEAR THE CARRYCOT.**
- **WARNING: DO NOT USE IF ANY PART OF THE CARRY COT IS BROKEN, TORN OR MISSING.**
- **WARNING:** Never leave child unattended. Always keep baby under supervision when he is in the carrycot.
- **WARNING:** This product is suitable only for a child who cannot sit up unaided, roll over and cannot push itself up on its hands and knees. Maximum weight of the child: 9Kg.
- **WARNING:** Suitable for children under 6 months of age.
- Before lifting or transporting the carrycot, check that the carrying handle is in a vertical position and correctly attached on both sides.
- The handles and the bottom of the crib must be inspected regularly to check for signs of wear and damage.
- When the child is in the carrycot, their head must never be lower than their body.
- Do not add mattresses other than the one supplied with the carrycot or approved by the manufacturer.
- **RISK OF SUFFOCATION:** the carrycot could tip over on soft surfaces and suffocate the child. **NEVER** place the carrycot on beds, sofas or other soft surfaces.
- Check regularly that the crib is intact, do not use if a part is damaged, worn or missing.

### STROLLER

- **WARNING: NEVER LEAVE THE CHILD UNATTENDED.**
  - **WARNING: ENSURE THAT ALL THE LOCKING DEVICES ARE ENGAGED BEFORE USE.**
  - **WARNING: TO AVOID INJURY, ENSURE THAT THE CHILD IS KEPT AWAY WHEN UNFOLDING AND FOLDING THIS PRODUCT.**
  - **WARNING: DO NOT LET THE CHILD PLAY WITH THIS PRODUCT.**
  - **WARNING: ALWAYS USE THE RESTRAINT SYSTEM.**
  - **WARNING: CHECK THAT THE PRAM BODY OR SEAT UNIT OR CAR SEAT ATTACHMENT DEVICES ARE CORRECTLY ENGAGED BEFORE USE.**
  - **WARNING: THIS PRODUCT IS NOT SUITABLE FOR RUNNING OR SKATING.**
  - **WARNING: THIS SEAT UNIT IS NOT SUITABLE FOR CHILDREN UNDER 6 MONTHS.**
  - **WARNING: THIS STROLLER IS SUITABLE FOR CHILDREN WITH A MAXIMUM WEIGHT OF 15 KG.**
- 
- **WARNING!** Ensure that all the locking devices are engaged before use.
  - **WARNING:** Always keep child in view when in stroller.
  - **WARNING:** If the pushchair is used with the accessory, make sure it has been fastened correctly.
  - **WARNING:** Use seat belt, avoid serious injury from falling or sliding out Always.
  - **WARNING:** Only one child for one stroller.
  - **WARNING:** This product is not suitable for running or skating.
  - **WARNING:** Check that the seat unit attachment devices are correctly engaged before use.
  - **WARNING:** Do not place or hang parcels, bags or accessories on any part of the stroller including the handle. Failure to comply with this warning may cause , hazardous, unstable conditions to exist.
  - **WARNING:** Always make sure that the brake is engaged when positioning the child into the stroller seat or taking him/her out.
  - **WARNING:** Always use the parking brake, even when standing still for only a few moments.

## WARNING

- **WARNING:** When parking check if the brake is properly engaged by moving forward/rearward the stroller.
- **WARNING:** Never fold the stroller, not even partly, when your child is in it.
- A basket is provided for the carriage of 4kg of goods, evenly distributed.
- The product must be assembled by an adult.
- Only the minder can operate the recline adjuster.
- Never use the stroller if any part of it is damaged or any component is missing.
- Do not allow children to play with or hang onto the stroller.
- This vehicle requires regular maintenance by the user.
- Do not use replacement parts or accessories other than those approved by the supplier as they may render the pushchair unsafe.
- Any load applied to the handle and/or the backrest and/or laterally to the product can compromise the stability of the product.
- Do not overload this pushchair with additional children, goods or accessories. Bags and other items must not be hung from the handle.
- Ensure all users are familiar with the products operation. It should always open and fold easy. If it does not, do not force the mechanism - stop and read the instructions.
- Do not use your pushchair in a manner for which it is not designed.
- Do not allow your child to climb unassisted into, play with or hang onto your pushchair.
- Hold on to your pushchair when close to moving road vehicles or trains. Even with the brake on the draught from the vehicle may move the pushchair.
- Exercise caution when mounting or dismounting a kerb.
- Remove your children and fold the pushchair when ascending or descending stairs or escalators.
- Ensure the folded pushchair is stored away from children so that it does not fall and cause injury.
- Do not use replacement parts or accessories, e.g. child seats, bags, hooks, trays, rain covers etc. other than those approved by the supplier, they may render the pushchair unsafe.
- Never carry a second child on your pushchair.
- Do not use any platforms or attachments that allow transportation of the child.
- **CARE:** Your pushchair has been designed to meet safety standards and with correct use and maintenance will give many years of trouble free performance.
- The chassis is strong but will weaken should the back wheels be bumped down stairs or kerbs. continual impact will cause damage.
- If your child wears hard shoes these might damage the soft fabric.
- Storing a damp pushchair will encourage mildew to form.
- After exposure to damp conditions, dry off with a soft cloth, open fully and allow to dry thoroughly before storing.
- Store your pushchair in a dry, safe place.
- Do not leave the pushchair in sunlight for prolonged periods - some fabrics may fade.
- For car seats used in conjunction with a chassis, this vehicle does not replace a cot or a bed. Should your child need to sleep, then it should be placed in a suitable pram body, cot or bed. The infant car seat is not designed for long periods of sleep.
- Be aware of the risks related to open flames or other heat sources, such as radiators, fireplaces, electric and gas stoves, etc.: do not leave the product close to these heat sources.

### **CARRYCOT COMPONENT - PRODUCT MAINTENANCE**

#### **WARNING!**

Check the carrycot regularly and make sure that there are no damaged or worn parts. Replace the carrycot if there are damaged parts.

#### **Lining**

- The fabric parts can be washed following the instructions on the washing label.
- Clean the fabric with water, a mild soap and a sponge.

## PRODUCT MAINTENANCE

- Never use abrasive or ammonia, bleach or white spirit-based cleaning products.
- Clean the fabric with a brush rather than washing it.
- Do not store the product if it is still wet and do not leave it in humid environments since mildew may form.
- Store the product in a dry place.
- Protect the product against weather agents, water, rain or snow; moreover, continuous and prolonged exposure to sunlight can cause changes in the colour of many materials.
- It is recommended to wash the lining separately from other items.
- Follow the lining washing instructions on the labels.
- Dry the textile lining completely before using or storing it.
- To prevent formation of mildew, it is advisable to air the carrycot periodically.

### RAINCOVER

#### WARNING!

- Use under an adult surveillance.
- When in use make sure the rain cover does not come in contact with the face of the child as it may cause suffocation.
- Don't use the raincover on the product without a hood that can hold it.
- Never leave rain covers on indoors, in a hot atmosphere or near a heat source as the baby could overheat.
- Do not use on products other than those recommended by the Manufacturer.
- Hand wash at 30° C.
- This pushchair requires a minimum amount of regular maintenance.
- The lifetime of the pushchair will be increased if the moving parts are lubricated and it will also make the opening and folding operations easier.
- If any of the parts of the pushchair should become stiff or difficult to operate, apply a small quantity of spray lubricant, for example WD 40. Do not use oil or grease. The WD 40 should not be used to lubricate the removable wheels. If necessary, the wheels must be removed and cleaned with a soft, dry cloth.
- Check the locking mechanisms, the brakes, the wheels, the harnesses, the levers, the seat regulators, the joints and the securing devices regularly to make sure that they are fastened correctly and in good operating order.
- The wheels are subject to wear and should be replaced if necessary.
- Carry out a careful inspection to check the pushchair is in good operating condition after 18 months of use, after a long period of storage and before using it for another baby.
- Clean the fabric with water, neutral detergent and a sponge.
- Clean the fabric using warm water, a sponge and a neutral detergent.
- The plastic and metal parts can be cleaned with warm water, a sponge and a neutral detergent.
- Never use abrasive products for cleaning or ammonia based products, bleach or turpentine.

## FORMAL GUARANTEE

The contents of this document as stated below will come into effect as from 01.01.2005 and replace, on every account and in full, any previous message referring to the guarantee provided by Foppa Pedretti S.p.A.

### FORMAL GUARANTEE

**Foppa Pedretti S.p.A.** the head office of which is located at n. 11 Via Volta, Grumello del Monte (Italy), guarantees directly to the Consumer that this brand new product is free of faults with regard to the materials, design and manufacture and that it complies with the characteristics as declared by the manufacturer.

This formal guarantee is valid in all Member Countries of the European Union and it neither excludes nor limits the Consumer's rights in accordance with mandatory measures provided for by the law with regard to the Retailer of the Product.

To take advantage of this formal guarantee, the Consumer must return the faulty product to the Retailer, presenting to the same the proof of purchase of the Product which must clearly show the Retailer's address, the date of purchase of the Product with the Retailer's stamp and signature and an indication of the Product itself or, alternatively, the receipt which must not have been altered and which must clearly show the same information as that referred to above. The formal guarantee is valid for twelve (12) months from the date of purchase of the Product. During this period, **Foppa Pedretti S.p.A.** will repair or replace the faulty product, at its own discretion. The formal guarantee is granted to the end buyer of the Product (Consumer) and it neither excludes nor limits the mandatory rights of the Consumer as provided for by the law and/or the rights that the Consumer may have with regard to the Dealer/Retailer of the Product.

### EXCLUSIONS TO THE FORMAL GUARANTEE.

The formal guarantee is excluded in the case of damage caused to the Product for the following reasons: if the product is used in a way that does not comply with the information contained in the use and assembly instruction sheet, if the product is knocked or dropped, if the Product is exposed to humidity or extreme heat or environmental conditions, or to sudden changes in the same, corrosion, oxidization, unauthorized alterations or repairs to the Product, repairs using unauthorised spare parts, improper use, improper maintenance or failure to carry out the same, improper maintenance compared to the information given on the use and assembly instruction sheet, incorrect assembly, accidents, damage caused by food or drink, damage caused by chemical products, cases of force majeure.

**In any case, Foppa Pedretti S.p.A. declines all responsibility for damage caused to persons or to property, other than the Product, when such damage is caused by a failure to comply with the instructions/advice/warnings contained in the manual or, alternatively, in the use and assembly instruction sheet provided with each Product for the owner/user.** (Purely as an example, in the case of a cot: "Check your baby constantly. Make sure that the sheets and blankets do not cover the baby's head...").

**Furthermore, Foppa Pedretti S.p.A. declines all responsibility for damage to persons and to property when the breakage of its products is due to a deterioration in the components of the Product that are subject to wear.** All the components of the Product made of plastic are considered to be components subject to wear.

## MONTAGE

**Note importante :** les images et les instructions contenues dans ce mode d'emploi se réfèrent à un modèle spécifique de poussette ; les composants et les fonctions décrites peuvent varier en fonction du modèle choisi.

### MONTAGE DES ROUES AVANT (fig.1, fig.2, fig.3, fig.4, fig.5)

Insérer l'axe de la roue dans la douille au centre du support des roues (fig.2).

Presser le bouton vers le bas pour bloquer le mouvement pirouettant. Soulever le bouton vers le haut pour activer le mouvement pirouettant.

Appuyer sur le bouton, côté intérieur, pour enlever les roues (fig.5).

### MONTAGE DES ROUES ARRIÈRE (fig.6, fig.7, fig.8, fig.9, fig.10)

Insérer le groupe roues arrière à la structure, jusqu'à son enclenchement complet. Vérifier que le support est correctement accroché des deux côtés du châssis.

Le support des roues est correctement monté quand les broches métalliques se bloquent dans les orifices présents sur les tubes de la structure (fig.9).

Assembler les roues arrière sur l'axe porte roues du châssis support roues arrière, dans la direction indiquée par la flèche. Appuyer sur le bouton au centre de la roue et tirer simultanément la roue pour l'enlever de l'axe (fig.10).

### OUVRIR LA POUSSETTE (fig.11, fig.12, fig.13)

Appuyer sur le bouton de déblocage et déplier la poussette en saisissant le guidon pour l'ouvrir.

Déplier la poussette jusqu'à son ouverture complète.

S'assurer que la poussette est correctement ouverte.

### FREIN DE STATIONNEMENT (fig.14)

**Déverrouillage du frein:** appuyer sur le levier du frein, pousser légèrement en avant la poussette pour vérifier que le frein est correctement enclenché.

**Déverrouillage du frein:** Pour désactiver le frein, soulever le levier « frein » comme indiqué sur la figure.

### AJUSTEMENT DU GUIDON (fig.15)

Appuyer sur les deux boutons latéraux du guidon et le tourner dans la position souhaitée.

### MONTAGE APPUI-BRAS DE PROTECTION (fig.16, fig.147, fig.18, fig.19, fig.20)

**Montage:** Aligner l'accoudoir et l'introduire dans son logement des deux côtés, jusqu'à entendre un dé clic d'embrayage.

**Démontage:** appuyer sur le bouton « A » des deux côtés de l'accoudoir et soulever simultanément vers le haut l'accoudoir pour le bouger (fig.18).

**Ouverture d'un seul côté:** appuyer sur le bouton A d'un côté de l'accoudoir et le soulever vers le haut pour l'ouvrir .

Appuyer sur les boutons « A » des deux côtés pour régler la hauteur de l'accoudoir (fig.20).

### INSTALLATION DU SIÈGE (fig.21, fig.22, fig.23, fig.24)

Aligner les crochets de l'assise avec les adaptateurs correspondants, appuyer vers le bas, un clic vous indiquera l'enclenchement correct. Avant l'utilisation, vérifier toujours que l'accessoire est correctement accroché des deux côtés. En soulevant l'assise, il ne doit pas se décrocher.

Soulever le levier sur l'adaptateur des deux côtés et soulever l'assise pour l'enlever de son logement.

## MONTAGE

### RÉGLAGE DE LA CAPOTE

Remonter la capote selon vos exigences pour protéger bébé des rayons solaires.  
 Attention: Bébé a une peau très sensible, les peaux des bébés ne doivent JAMAIS être exposées directement aux rayons solaires, assurez-vous toujours que la capote a été ajustée correctement.  
 Retirer la partie postérieure de la capote pour l'utiliser comme protège-soleil (fig.32).

### MONTAGGIO (fig.24, fig.25, fig.26)

#### **OUVERTURE DE LA CAPOTE** (fig.27, fig.28)

Comme illustré sur la figure, déplier la capote et appuyer sur les leviers "A".

#### **FERMETURE DE LA CAPOTE** (fig.29, fig.30, fig.31)

Soulever les deux leviers "A" et seulement à ce moment vous pouvez refermer la capote (fig. 31).

**IMPORTANT** : ne jamais refermer la capote sans avoir avant soulevé les leviers "

### RÉGLAGE REPOSE-PIEDS (fig.33)

Appuyer sur les boutons "A" et régler le repose-pieds dans la position souhaitée.

### INCLINER LE DOSSIER (fig.34)

Pour soulever le dossier, saisir la sangle de réglage d'une main et avec l'autre faire glisser le dispositif de réglage "a" vers le dossier.

Pour incliner le dossier, appuyer sur le bouton au centre du dispositif de réglage "b" et le faire glisser vers le bas.

### SIÈGE RÉVERSIBLE (fig.35, fig.36, fig.37)

Soulever des deux côtés sur les boutons "A" et retirer le siège en le soulevant.

On peut orienter le siège face route ou face parent.

Repositionner le siège sur le châssis de la poussette, se reporter au paragraphe "installation du siège » pour un montage correct.

### ENTREJAMBE DE SÉCURITÉ (fig.38)

Verrouiller le frein avant de placer l'enfant.

**Décrocher la boucle:** appuyer sur le bouton "A" et enlever les composants.

**Accrocher la boucle:** en insérant la partie "a" dans la partie "b", un clic indiquera que l'enclenchement a été effectué correctement.

**AVERTISSEMENT:** La ceinture abdominale est pourvue de deux anneaux latéraux qui devront être utilisés pour des ceintures supplémentaires en conformité à la norme BS 6684.

### PLIAGE DE LA POUSSETTE (fig.39, fig.40, fig.41, fig.42)

Avant de plier la poussette il faut s'assurer que:

- Le siège est orienté face route.
- Le dossier se trouve dans la position verticale.
- La capote est pliée.

Appuyer sur le bouton « A » sur le bas du levier droit et, tout en le gardant enfoncé, faire glisser les deux leviers, le droit et le gauche, vers le haut. Refermer la poussette.

Vérifier que le dispositif de fermeture « B » soit bien accroché (fig.42).

**Avis:** il n'est PAS possible de plier la poussette avec les compléments, siège auto et nacelle accrochés au châssis.

## MONTAGE

### OUVRIR LA POUSSETTE (fig.43, fig.44, fig.45)

Appuyer sur le bouton de déblocage et déplier la poussette en saisissant le guidon pour l'ouvrir.  
Déplier la poussette jusqu'à son ouverture complète.  
S'assurer que la poussette est correctement ouverte.

### MONTAGE COUVRE-JAMBES (fig.46)

Insérer le couvre-jambes sur le châssis siège, dans la partie inférieure.  
Fixer le couvre-jambes à la structure de la poussette.

### MONTAGE HABILLAGE PLUIE DE LA POUSSETTE (fig.47)

Ajuster l'habillage pluie sur la capote  
Accrocher les bandes en velcro à la structure de la poussette, dans la partie antérieure de l'habillage pluie.

## EMPLOI DU COMPLÉMENT

**ATTENTION:** Ce produit a été conçu pour des enfants âgés de plus de 6 mois !

Si vous voulez, vous pouvez utiliser un des accessoires suivants, adaptables à la poussette, au siège auto GROUPE 0+ ou à la nacelle. Ces accessoires sont adaptés pour une utilisation avec un nouveau-né. Suivre attentivement ce qui est indiqué ci-dessous.

Retirer le siège du châssis (se reporter au paragraphe Installation du siège).

### EMPLOI DU COMPLÉMENT SIÈGE AUTO OU NACELLE (fig.48, fig.49)

**IMPORTANT:** les compléments doivent être accrochés au châssis exclusivement tournés face parent.

### NACELLE (fig.50, fig.51)

**Montage:** Aligner les crochets de la nacelle avec les adaptateurs correspondants, appuyer vers le bas, un clic vous indiquera l'enclenchement correct. Avant l'utilisation, vérifier toujours que l'accessoire est correctement accroché des deux côtés. En soulevant la nacelle, il ne doit pas se décrocher.

**Démontage :** Soulever le levier sur l'adaptateur des deux côtés et soulever la nacelle pour l'enlever de son logement.

### RÉGLAGE DE LA CAPOTE (fig.52, fig.53, fig.54)

Montage (fig.52, 53)

Appuyer sur les boutons des deux côtés, et régler la capote de la nacelle dans la position souhaitée.

### RÉGLAGE DU DOSSIER (fig.55)

Soulever vers le haut le dispositif de réglage pour incliner le dossier de la nacelle vers le haut.  
Appuyer sur le bouton et abaisser le dispositif de réglage pour incliner le dossier de la nacelle vers le bas.

Accrocher la barre de support au châssis pour empêcher le mouvement de la nacelle lors de son utilisation sur terrains accidentés. (fig.56)

### SIÈGE AUTO (fig.57, fig.58)

**Montage:** Aligner les crochets du siège auto avec les adaptateurs correspondants, appuyer vers le bas, un clic vous indiquera l'enclenchement correct. Avant l'utilisation, vérifier toujours que l'accessoire est correctement accroché des deux côtés. En soulevant le siège auto il ne doit pas

## MISES EN GARDE

se décrocher.

**Démontage:** Soulever le levier sur l'adaptateur des deux côtés et soulever le siège auto pour l'enlever de son logement.

### MISES EN GARDE

#### NACELLE

- Ce produit est adapté aux enfants de la naissance à 9 kg.
- **AVERTISSEMENT : CET ARTICLE CONVIENT POUR UN ENFANT QUI NE SAIT PAS S'ASSEOIR SEUL.**
- **AVERTISSEMENT : NE POSER QUE SUR UNE SURFACE PLANE, HORIZONTALE, FERME ET SÈCHE.**
- **AVERTISSEMENT : NE PAS LAISSER D'AUTRES ENFANTS JOUER SANS SURVEILLANCE À PROXIMITÉ DE COUFFIN.**
- **AVERTISSEMENT : NE PAS UTILISER SI L'UN DES ÉLÉMENT DU COUFFIN EST CASSÉ, DÉCHIRÉ OU MANQUANT.**
- **AVERTISSEMENT :** Ne jamais laisser votre enfant sans surveillance. Faites toujours bien attention à votre bébé quand il se trouve dans sa nacelle.
- **AVERTISSEMENT:** Ce produit est adapté uniquement pour un enfant qui ne sait pas s'asseoir tout seul, rouler sur lui même, ni se redresser en appui sur les mains et les genoux. Poids maximum de l'enfant: 9 kg.
- **AVERTISSEMENT:** Cette nacelle a été conçue pour des enfants âgés de moins de 6 mois.
- Avant de soulever ou transporter la nacelle, vérifier que la poignée de transport est en position verticale et bien accrochée des deux côtés.
- Les poignées et le fond du berceau doivent être inspectés régulièrement de façon à vérifier la présence de signes d'usure et de dégâts.
- Lorsque l'enfant se trouve dans la nacelle, sa tête ne doit jamais être plus basse que son corps.
- Ne pas ajouter de matelas en plus de celui qui est fourni avec la nacelle ou approuvé par le Fabricant.
- **RISQUE D'ÉTOUFFEMENT :** si elle se trouve sur des surfaces molles, la nacelle pourrait se retourner et étouffer l'enfant. Ne JAMAIS placer la nacelle sur des lits, des divans ou d'autres surfaces molles.
- Contrôler régulièrement que le berceau est intact. Ne pas l'utiliser si un élément est abîmé, usé ou absent.

#### POUSSETTE

- **AVERTISSEMENT: NE JAMAIS LAISSER L'ENFANT SANS SURVEILLANCE.**
- **AVERTISSEMENT: S'ASSURER QUE TOUS LES DISPOSITIFS DE VERROUILLAGE SONT ENCLENCHÉS AVANT UTILISATION.**
- **AVERTISSEMENT: POUR ÉVITER TOUTE BLESSURE, TENIR L'ENFANT ÉLOIGNÉS LORSQUE LE PRODUIT EST OUVERT OU FERME.**
- **AVERTISSEMENT: NE PAS LAISSER VOTRE ENFANT JOUER AVEC CE PRODUIT.**
- **AVERTISSEMENT: TOUJOURS UTILISER LE SYSTÈME DE RETENUE.**
- **AVERTISSEMENT: VÉRIFIER QUE LA NACELLE OU LE SIÈGE DE TRANSPORT OU LE SIÈGE AUTO SOIENT CORRECTEMENT ACCROCHÉS AVANT L'UTILISATION.**
- **AVERTISSEMENT: CE PRODUIT NE CONVIENT PAS POUR FAIRE DU JOGGING OU DES PROMENADES EN ROLLERS.**
- **AVERTISSEMENT: CE SIÈGE NE CONVIENT PAS À DES ENFANTS DE MOINS DE 6 MOIS.**
- **AVERTISSEMENT : CETTE POUSETTE CONVIENT AUX ENFANTS AVEC UN POIDS MAX. DE 15 KG.**

## MISES EN GARDE

- **AVERTISSEMENT!** Avant l'utilisation, vérifier si tous les mécanismes de fixation sont correctement enclenchés.
- **AVERTISSEMENT:** Il faut toujours être vigilant quand l'enfant est installé dans sa poussette.
- **AVERTISSEMENT:** Si la poussette est utilisée avec le complément, vérifier que l'enclenchement a été effectué correctement.
- **AVERTISSEMENT:** Utilisez toujours les ceintures de sécurité pour éviter que l'enfant puisse se faire mal en tombant ou en basculant de la poussette.
- Assurez-vous régulièrement que les ceintures sont bien accrochées, qu'elles ne sont pas endommagées ou effilochées.
- **AVERTISSEMENT:** Assurez-vous que votre enfant endosse toujours les ceintures de sécurité de façon correcte et qu'elles sont bien ajustées.
- **AVERTISSEMENT:** Avant l'utilisation, s'assurer que les mécanismes de fixation de nacelle ou de l'assise de la poussette ou du siège-auto sont correctement enclenchés.
- **AVERTISSEMENT:** La poussette est conçue pour le transport d'un seul enfant.
- **AVERTISSEMENT:** Avant l'emploi s'assurer que l'assise est accrochée correctement à la structure.
- **AVERTISSEMENT:** Une charge accrochée au guidon ou à la poignée de la poussette peut compromettre la stabilité de la poussette.
- **AVERTISSEMENT:** Enclenchez toujours le frein lorsque vous mettez ou enlevez l'enfant dans le siège.
- **AVERTISSEMENT:** Toujours utiliser le frein en cas d'arrêt, même court.
- **AVERTISSEMENT:** Lors du stationnement, vérifier que le frein est correctement engagé en déplaçant le produit vers l'avant et l'arrière.
- **AVERTISSEMENT:** Ne jamais fermer, même partiellement, la poussette lorsque l'enfant y est installé à l'intérieur.
- La poussette est dotée d'un panier pour le transport de 4 kg de marchandise qui doivent être distribués uniformément.
- Le montage doit être effectué par une personne adulte.
- Seulement une personne adulte peut régler le mécanisme de réglage du dossier.
- Ne pas utiliser la poussette si un composant ou seulement une partie du composant est cassé endommagé ou manquant.
- Ne pas permettre à l'enfant de grimper sur la poussette qui perdrait ainsi de sa stabilité.
- Ce produit exige un entretien régulier de la part du consommateur.
- N'utilisez pas de pièces de rechange ou accessoires qui n'ont pas été fournis ou approuvés par le fabricant pour ne pas compromettre la sécurité de la poussette.
- Une charge excessive, la fermeture incorrecte et l'emploi d'accessoires ou composants de rechange non approuvés pourraient endommager ou rompre la poussette et pourraient ainsi rendre le produit dangereux.
- Toute charge appliquée à la poignée et/ou au dossier et/ou de côté sur le produit peut compromettre la stabilité du produit.
- Assurez-vous que toutes les personnes qui se serviront de la poussette connaissent bien le fonctionnement du produit.
- L'ouverture et la fermeture se font facilement, elles ne demandent pas d'efforts particuliers. Dans le cas contraire, ne pas forcer le mécanisme - réfléchissez et lisez les instructions.
- Ne pas se servir de la poussette pour une utilisation différente de celle pour laquelle le produit a été conçu.
- Ne permettez pas à l'enfant d'aller s'asseoir, sans aide, dans la poussette, de jouer avec la poussette ou de se pendre à celle-ci.
- Ne lâchez pas la poussette quand vous vous trouvez à proximité de véhicules ou trains en mouvement.
- Même si le frein a été activé, le courant d'air provoqué par le véhicule en mouvement pourrait déplacer la poussette.
- Faites toujours bien attention quand vous montez ou descendez d'un trottoir .

## MISES EN GARDE

- Retirez les enfants et fermez la poussette lorsque vous montez ou descendez les escaliers ou les escaliers mécaniques.
- Assurez-vous que la poussette fermée se trouve loin de la portée des enfants car sa chute pourrait causer des blessures.
- Ne pas utiliser d'accessoires ou compléments qui n'ont pas été inclus, comme par exemple sièges pour enfants, sacs, crochets, plateaux etc, utiliser uniquement ceux qui ont approuvés par le fabricant pour ne pas compromettre la sécurité de la poussette.
- Ne pas ajouter de planches supplémentaires pour le transport d'un deuxième enfant.
- ATTENTION: Votre poussette répond aux exigences prévues par les normes de sécurité et avec un emploi correct et un entretien adéquat, elle maintiendra ses performances inaltérées pour plusieurs années.
- Le châssis est robuste mais il pourrait s'endommager si les roues postérieures continuent à être soumises à des chocs intenses en descendant les marches ou les trottoirs. Les chocs continus causeront des dommages.
- Si votre enfant porte des chaussures dures, celles-ci pourraient endommager le tissu souple de la poussette.
- Ne pas ranger la poussette encore mouillée pour éviter toute formation de moisissures.
- Si votre poussette est exposée à l'humidité ou bien mouillée, séchez-la à l'aide d'un chiffon souple, ouvrez complètement la poussette et séchez-la avant de la ranger.
- Rangez votre poussette dans un milieu sec et sûr.
- Ne laissez pas la poussette au soleil pour de longues périodes - certains tissus pourraient se décolorer.
- L'utilisation du siège auto avec châssis ne peut remplacer un berceau ou un lit. Quand l'enfant a besoin de dormir, il est préférable de le mettre dans un berceau ou dans un lit. Le siège auto n'est pas conçu pour faire dormir l'enfant pendant de longues périodes de temps.
- Il faut être conscients des dangers originés par la présence de flammes libres ou autres sources de chaleurs comme radiateurs, cheminées, poêles, etc.: ne jamais laisser le produit près de ces sources de chaleur.

### NACELLE - ENTRETIEN DE L'ARTICLE

#### AVERTISSEMENT!

Contrôler régulièrement la nacelle et vérifier qu'aucun élément n'est abîmé ou ne présente de signes d'usure. Remplacer la nacelle si certains éléments sont abîmés.

#### Housse

- Les parties en tissu peuvent être lavées en suivant les indications figurant sur l'étiquette de lavage.
- Nettoyer le tissu avec de l'eau, un produit nettoyant neutre et une éponge.
- Ne jamais utiliser de produits abrasifs ou à base d'ammoniaque, eau de javel ou térébenthine pour le nettoyage.
- Il est préférable de nettoyer le tissu avec une brosse plutôt que de le laver.
- Ne pas garder le produit s'il est encore mouillé et ne pas le laisser dans des ambiances humides car il peut se former de la moisissure.
- Garder le produit dans un endroit sec.
- Protéger le produit contre les agents atmosphériques, eau, pluie ou neige; en outre, l'exposition continue et prolongée au soleil pourrait causer des changements de couleur chez beaucoup de matériaux.
- Nous conseillons de laver le revêtement séparément des autres articles.
- Respecter les normes pour le lavage du revêtement textile indiquées sur les étiquettes appropriées.
- Sécher parfaitement le revêtement textile avant de l'utiliser ou de le garder.
- Pour prévenir l'éventuelle formation de moisissures, il est conseillé d'aérer régulièrement la nacelle.

## ENTRETIEN DE L'ARTICLE

### PROTÈGE-PLUIE

#### AVERTISSEMENT!

- A utiliser sous la surveillance d'un adulte.
- Lors de l'utilisation, veiller à ce que l'habillage pluie n'entre pas en contact avec le visage de l'enfant, car il pourrait en causer l'étouffement.
- Le protège-pluie ne doit pas être utilisé sur un produit sans capote en mesure de le recevoir.
- Ne jamais laisser le protège-pluie fixé à la poussette quand vous vous trouvez à l'intérieur d'une maison, dans une pièce chaude ou près d'une source de chaleur car l'enfant pourrait souffrir d'un excès de chaleur.
- Ne pas utiliser sur des articles autres que ceux recommandés par le Fabricant.
- Lavage à la main à 30°.

### ENTRETIEN DE L'ARTICLE

- Cette poussette a besoin d'un entretien régulier de la part de l'utilisateur
- Cette poussette a besoin d'un minimum d'entretien. La lubrification des parties mobiles augmentera la durée de vie de la poussette et facilitera le dépliage et le pliage de celle-ci.
- Si quelques parties de la poussette deviennent rigides ou le fonctionnement devient difficile, appliquer une petite quantité de lubrifiant en forme de spray comme par exemple WD 40. Ne pas utiliser d'huile ou de graisse. Le produit WD 40 ne doit pas être utilisé pour les roues amovibles. Si nécessaire les roues doivent être enlevées et nettoyées avec un chiffon doux et sec.
- Contrôlez régulièrement les dispositifs de blocage, les freins, les roues, les attaches, les leviers, les mécanismes de réglage du siège, les joints et les dispositifs de fixation en vous assurant qu'ils sont correctement enclenchés et en bon état pour un meilleur fonctionnement.
- Les roues sont sujettes à usure et doivent être remplacées si nécessaire.
- Effectuer un contrôle approfondi sur le bon fonctionnement de la poussette après 18 mois d'emploi, après une longue période de non-utilisation et avant l'emploi pour un second enfant.
- Nettoyez le tissu avec de l'eau, du détergent neutre et une éponge.
- Nettoyer les parties en textile avec de l'eau tiède, un détergent neutre et une éponge.
- Sur les parties en plastique et en métal utilisez une éponge avec de l'eau tiède et un détergent neutre.
- Ne jamais utiliser de produits abrasifs ou à base d'ammoniaque, d'eau de javel ou essence de térébenthine pour le nettoyage.

## GARANTIE CONVENTIONNELLE

Le contenu indiqué ci-dessous entrera en vigueur à partir du 01.01.2005 et substitue à tout titre et entièrement tout message antérieur concernant la garantie Foppa Pedretti S.p.A.

### GARANTIE CONVENTIONNELLE

**Foppa Pedretti S.p.A.** ayant siège à Grumello del Monte (Italie) via Volta 11, garantit directement au consommateur ce produit, neuf de fabrication et sans défauts de matériaux, de projet et de fabrication et qu'il est conforme aux caractéristiques qu'elle déclare.

La présente garantie conventionnelle est valable dans tous les pays membres de l'union européenne, elle n'exclut ni ne limite les droits du consommateur conformément aux normes impératives en vigueur en ce qui concerne le vendeur du Produit.

Pour bénéficier de cette garantie conventionnelle, le **Consommateur devra ramener le Produit défectueux au vendeur**, en lui présentant la preuve de l'achat du produit sur lequel il résulte d'une façon lisible l'adresse du vendeur, la date de l'achat du produit, tampon et signature du vendeur et l'indication du produit même ou dans l'alternative, le ticket de caisse, non modifié sur lequel résultent clairement les mêmes informations.

La garantie conventionnelle a une validité de douze (12) mois à partir de la date de l'achat du produit. Pendant cette période **Foppa Pedretti S.p.A.** réparera ou substituera, selon son jugement, le produit défectueux.

La garantie conventionnelle est accordée à l'acheteur final du produit (consommateur) et n'exclut ni ne limite les droits impératifs du consommateur même, comme prévus par la loi et/ou les droits que le consommateur peut vanter contre le vendeur/revendeur du produit.

### EXCLUSIONS DE LA GARANTIE CONVENTIONNELLE.

La garantie conventionnelle exclut les dommages apportés au produit quand les causes sont les suivantes :

usage non conforme aux dispositions contenues sur le feuillet d'instructions d'utilisation et montage, chocs et chutes, exposition du produit à l'humidité ou à des conditions thermiques ou ambients extrêmes ou changement brusque de ces conditions, corrosions, oxydation, modifications ou réparations du produit non autorisées, réparations avec l'utilisation de pièces de rechange non autorisées, usage impropre, mauvais ou manque d'entretien, entretien impropre par rapport à ce qui est indiqué sur le feuillet d'instructions d'utilisation et montage, montage incorrect, accidents, action de nourriture ou de boisson, action de produits chimiques, causes de force majeure.

**Dans tous les cas Foppa Pedretti S.p.A. décline toute responsabilité quant aux dommages aux personnes et aux choses divers au produit, quand ces dommages ont pour cause la négligence des dispositions, recommandations et avertissements contenus dans le manuel ou dans l'alternative sur le feuillet d'instructions utilisation et montage qui accompagne chaque Produit destiné au propriétaire utilisateur** (comme par exemple dans le cas des lits d'enfant: "Surveillez constamment l'enfant. Contrôler que les draps et les couvertures ne couvrent pas la tête de l'enfant...").

**Foppa Pedretti S.p.A. décline en outre toute responsabilité quant aux dommages aux personnes et aux choses quand la rupture de ses produits est causée par la détérioration des composants du Produit sujets à l'usure.** Sont considérés comme composants sujets à l'usure tous les composants en matière plastique.

## MONTAGE

**Wichtiger Hinweis:** Die in diesem Heft enthaltenen Bilder und Anweisungen beziehen sich auf eine Produktversion des Buggy. Einige hier beschriebene Komponenten, Zubehör und Funktionen können je nach der von Ihnen gekauften Version variieren.

### MONTAGE DER VORDERRÄDER (Abb.1, Abb.2, Abb.3, Abb.4, Abb.5)

Vorderradhalterung in den Schlitz des Fahrgestells einschieben, bis sie vollständig eingerastet ist.

Auf korrekte Montage achten (Abb.2).

Radzapfen in die Buchse in der Mitte der Radhalterung einsetzen.

Knopf nach unten drücken, um die Drehbewegung zu blockieren. Den Knopf nach oben ziehen, um die Drehbewegung zu ermöglichen.

Knopf an der Innenseite drücken, um die Räder zu entfernen (Abb.5).

### MONTAGE DER HINTERRÄDER (Abb.6, Abb.7, Abb.8, Abb.9, Abb.10)

Hinterräder auf die Radachsen des Hinterradrahmens bauen, in der durch den Pfeil angegebenen Richtung.

Hinterradbaugruppe in das Gestell einschieben, bis sie vollständig eingerastet ist. Prüfen, ob die Halterung an beiden Seiten des Gestells richtig eingerastet ist. Die Radhalterung ist richtig zusammengebaut, wenn die Metallstifte in die Löcher in die Löcher an den Gestellrohren einrasten (Abb.9).

Knopf in der Mitte des Rades drücken und gleichzeitig das Rad von der Achse ziehen (Abb.10).

### BUGGY AUFKLAPPEN (Abb.11, Abb.12, Abb.13)

Freigabeknopf drücken und Kinderwagen aufklappen, dazu am Griff anfassen.

Mit dem Fuß den hinteren Fußtritt betätigen und den Griff mit den Händen umfassen, um den Buggy vollständig aufzuklappen.

Sicherstellen, dass der Buggy vollständig geöffnet ist.

### HALTEBREMSE (Abb.14)

**Bremse aktivieren:** Den Bremshebel drücken, den Buggy leicht nach vorne drücken, um sicherzustellen, dass die Bremse korrekt aktiviert ist.

**Um die Bremse zu löschen:** wie in der Abbildung gezeigt den Hebel "Bremse" drücken sie.

### EINSTELLUNG DES GRIFFES (Abb.15)

Die beiden Druckknöpfe an der Seite des Griffes drücken und den Griff in die gewünschte Position.

### MONTAGE DER SCHUTZARMLEHNE (Abb.16, Abb.17, Abb.18, Abb.19, Abb.20)

**Montage:** Den Knopf auf der unteren Seite des rechten Hebels gedrückt halten und sowohl den rechten als auch den linken Hebel nach oben schieben. Den Buggy zusammenklappen.

Überprüfen, ob der Verschluss eingerastet ist.

**Demontage:** Drücken Sie den Knopf „A“ auf beiden Seiten des Sicherheitsbügels und ziehen Sie gleichzeitig den Bügel nach oben heraus, um ihn abzunehmen (Abb.18).

**Öffnung nur auf einer Seite:** Drücken Sie den Knopf "A" auf einer Seite des Sicherheitsbügels und ziehen sie den Bügel nach oben heraus, um ihn zu einer Seite aufzuklappen (Abb.20).

Die Knöpfe "A" auf beiden Seiten drücken, um die Höhe des Sicherheitsbügels einzustellen.

### INSTALLATION DES SITZES (Abb.21, Abb.22, Abb.23, Abb.24)

Kupplungen des Sitzes auf die entsprechenden Adapter ausrichten, nach unten drücken, ein Klicken zeigt das richtige Einrasten an. Vor Gebrauch stets prüfen, ob der Aufsatz an beiden Seiten richtig eingerastet ist. Beim Anheben des Sitzes darf er sich nicht lösen.

Hebel am Adapter an beiden Seiten nach oben stellen und den Sitz aus dem Kinderwagen heben.

## MONTAGE

### EINSTELLUNG DER HAUBE

Die Haube nach Ihren Notwendigkeiten einstellen, um das Kind vor Sonnenstrahlen zu schützen.

**Achtung:** Das Kind hat eine empfindliche Haut. Das Kind NIE direkt den Sonnenstrahlen aussetzen. Stellen Sie immer sicher, dass Sie die Haube korrekt reguliert haben.

Den hinteren Teil der Haube für seine Verwendung als Sonnenschutz entfernen (Abb.32).

### MONTAGE (Abb.24, Abb.25, Abb.26)

#### **AUFKLAPPEN DES VERDECKS** (Abb.27, Abb.28)

Klappen Sie das Verdeck, wie in Abbildung gezeigt, auf und drücken Sie die Hebel "A".

#### **ZUKLAPPEN DES VERDECKS** (Abb.29, Abb.30, Abb.31)

Heben Sie beide Hebel "A" an, erst jetzt können Sie das Verdeck zuklappen (Abb. 31).

Wichtig: Klappen Sie das Verdeck niemals zu, ohne vorher die Hebel "A" anzuheben, das Verdeck könnte beschädigt werden.

### EINSTELLUNG DER FUßSTÜTZEN (Abb.33)

Die Druckknöpfe "A" drücken und die Fußstützen in der gewählten Position einstellen.

### RÜCKENTEIL NEIGEN (Abb.34)

Um das Rückenteil anzuheben, mit einer Hand den Verstellgurt greifen und mit der anderen die Einstellvorrichtung "a" zum Rückenteil hin schieben.

Um das Rückenteil zu neigen, den Knopf in der Mitte der Einstellvorrichtung "b" drücken und nach unten schieben.

### DREHBARE SITZFLÄCHE (Abb.35, Abb.36, Abb.37)

Von beiden Seiten die Druckknöpfe "A" drücken und die Sitzfläche durch Anheben abnehmen.

Die Sitzfläche Richtung Straße oder Richtung Eltern ausrichten.

Die Sitzfläche wieder auf dem Rahmen des Buggy positionieren. Siehe Abschnitt "Einfügen der Sitzfläche" für eine korrekte Montage.

### SICHERHEITSGURTE (Abb.38)

Die Bremse aktivieren, bevor das Kind untergebracht wird.

**Die Schnalle aushaken:** Das Kind im Buggy unterbringen und die Gurte je nach dem Körper des Kindes einstellen.

**Die Schnalle einhaken:** und dazu den Teil "a" in den Teil "b" einführen. Ein Klick wird Ihnen das korrekte Einrasten anzeigen.

**WARNUNG:** Der Bauchgurt ist mit 2 seitlichen Ringen ausgestattet, die, in Übereinstimmung mit der Norm BS 6684, für zusätzliche Gurte zu verwenden sind.

### VERSCHLIESSEN DES BUGGY (Abb.39, Abb.40, Abb.41, Abb.42)

Vor dem Schließen des Buggy sicherstellen, dass:

- Die Sitzfläche in Richtung Straße ausgerichtet ist.
- Das Rückenteil sich in vertikaler Position befindet.
- Die Haube geschlossen ist.

Den Knopf "A" auf der unteren Seite des rechten Hebels gedrückt halten und sowohl den rechten als auch den linken Hebel nach oben schieben. Den Buggy zusammenklappen.

Überprüfen, ob der Verschluss "B" eingerastet ist (Abb.42).

**Anmerkungen:** Es ist NICHT möglich, den Buggy mit den am Rahmen befestigten Zubehörteilen, Autokindersitz und Körbchen, zu schließen.

## MONTAGE

### BUGGY AUFKLAPPEN (Abb.43, Abb.44, Abb.45)

Freigabeknopf drücken und Kinderwagen aufklappen, dazu am Griff anfassen.

Mit dem Fuß den hinteren Fußtritt betätigen und den Griff mit den Händen umfassen, um den Buggy vollständig aufzuklappen.

Sicherstellen, dass der Buggy vollständig geöffnet ist.

### MONTAGE DER BEINABDECKUNG (Abb.46)

Die Beinabdeckung am Rahmen der Sitzfläche im unteren Teil herein ziehen.

Die Beinabdeckung am Rahmen des Buggy mit den automatischen Knöpfen anbringen.

### MONTAGE DES REGENSCHUTZES FÜR DEN BUGGY (Abb.47)

Den Regenschutz auf der Haube anbringen.

Die Enden mit Klettband am Rahmen des Buggy im vorderen Teil des Regenschutzes anbringen.

## VERWENDUNG MIT DEN ZUBEHÖRTEILEN

**ACHTUNG:** Dieses Produkt ist für den Gebrauch mit Kindern im Alter ab 6 Monate ausgelegt!

Wenn Sie möchten, können Sie eins der folgenden, zum Buggy passenden Aufsätze benutzen: die Babyschale GRUPPE 0+ oder die Babytragewanne. Diese Aufsätze wurden realisiert, um das Produkt mit einem Säugling verwenden zu können. Die folgenden Hinweise bitte sorgfältig beachten.

Die Sitzfläche vom Rahmen entfernen (siehe Absatz Einfügen der Sitzfläche)

### VERWENDUNG DES ZUBEHÖRTEILES AUTOKINDERSITZ ODER KÖRBCHEN (Abb.48, Abb.49)

**WICHTIG:** Die Zubehörteile können nur in Richtung Eltern am Rahmen angebracht werden.

### BABYTRAGEWANNE (Abb.50, Abb.51)

**Montage:** Kupplungen der Babytragewanne auf die entsprechenden Adapter ausrichten, nach unten drücken, ein Klicken zeigt das richtige Einrasten an. Vor Gebrauch stets prüfen, ob der Aufsatz an beiden Seiten richtig eingerastet ist. Beim Anheben der Babytragewanne darf sie sich nicht lösen.

**Demontage:** Hebel am Adapter an beiden Seiten nach oben stellen und die Babytragewanne aus dem Wagen heben.

### EINSTELLUNG DES VERDECKS (Abb.52, Abb.53, Abb.54)

Montage (Abb.52, 53)

Knöpfe auf beiden Seiten drücken, und Verdeck der Babytragewanne in der gewünschten Position einstellen.

### EINSTELLUNG DES RÜCKENTEILS (Abb.55)

Regler nach oben stellen, um das Rückenteil der Babytragewanne nach oben zu neigen.

Knopf drücken und Regler nach unten schieben, um das Rückenteil der Babytragewanne nach unten zu neigen.

Haken Sie die Haltestange auf den Rahmen, um Schwenkbewegung der Babytragetasche, wenn Sie es auf unebenem Gelände zu verhindern. (fig.56)

### MONTAGE DER BABYSCHALE (Abb.57, Abb.58)

**Babyschale :** Kupplungen der Babyschale auf die entsprechenden Adapter ausrichten, nach unten drücken, ein Klicken zeigt das richtige Einrasten an. Vor Gebrauch stets prüfen, ob der Aufsatz an beiden Seiten richtig eingerastet ist. Beim Anheben der Babyschale darf sie sich nicht lösen.

**Demontage :** Hebel am Adapter an beiden Seiten nach oben stellen und die Babyschale aus dem Kinderwagen heben.

## WARNHINWEISE

### BABYWANNE

- Dieses Produkt ist für Kleinkinder von der Geburt bis zu einem Gewicht von 9 kg bestimmt.
- **WARNUNG: DIESES PRODUKT IST NUR FÜR EIN KIND GEEIGNET, DAS SICH NOCH NICHT SELBST AUFSETZEN KANN.**
- **WARNUNG: NUR AUF EINEM FESTEN, WAAGERECHTEN, TROCKENEM UNTERGRUND VERWENDEN.**
- **WARNUNG: LASSEN SIE ANDERE KINDER NICHT UNBEAUFSICHTIGT IN DER NÄHE DER TRAGETASCHE SPIELEN.**
- **WARNUNG: SIE DIE TRAGETASCHE NICHT, WENN TEILE GEBROCHEN ODER EINGERISSEN SIND ODER FEHLEN.**
- **WARNUNG:** Dieses produkt eignet sich nur für ein Kind geeignet, das sich noch nicht selbst aufsetzen bzw auf die Seite rollen oder sich auf Hände und Knie stützenkann. Höchstgewicht des Kindes: 9 kg.
- **WARNUNG:** Das Körbchen eignet sich für die Verwendung mit Kindern bis zu 6 Monaten oder bis sie dazu in der Lage sind, selbst zu sitzen.
- **WARNUNG:** Dieses Körbchen eignet sich für Kinder mit einem Alter von weniger als 6 Monaten.
- Vor dem Hochheben oder Transportieren des Kinderwagenaufsatzes sicherstellen, dass der Transportgriff senkrecht gestellt und an beiden Seiten korrekt eingerastet ist.
- Die Griffe und der Boden des Babybetts müssen regelmäßig auf etwaige Anzeichen von Verschleiß oder Schäden hin überprüft werden.
- Befindet sich das Baby im Kinderwagenaufsatz, darf das Köpfchen nicht tiefer liegen als der Körper.
- Außer der Matratze, die im Lieferumfang des Kinderwagenaufsatzes enthalten bzw. vom Hersteller zugelassen ist, keine weiteren Matratzen hinzufügen.
- **ERSTICKUNGSGEFAHR:** Der Kinderwagenaufsatz könnte auf weichen Oberflächen kippen und das Kind ersticken. Den Kinderwagenaufsatz NIEMALS auf Betten, Sofas oder anderen weichen Oberflächen abstellen.
- Die Unversehrtheit des Babybetts regelmäßig überprüfen und bei beschädigten, verschlissenen oder fehlenden Teilen nicht verwenden.

### BUGGY

- **WARNUNG: DAS KIND NIE UNBEAUFSICHTIGT LASSEN.**
- **WARNUNG: VOR DEM GEBRAUCH SICHERSTELLEN, DASS DAS PRODUKT KOMPLETT GEOFFNET IST UND DASS ALLE VERSCHLUSS- UND SICHERHEITSVORRICHTUNGEN KORREKT EINGESETZT SIND.**
- **WARNUNG: UM VERLETZUNGEN ZU VERMEIDEN, IMMER SICHERSTELLEN, DASS SICH KINDER**
- **WAHREND DES OFFNENS UND SCHLIESSENS DES PRODUKT IN SICHERHEITSABSTAND BEFINDEN.**
- **WARNUNG: DAS KIND NICHT MIT DIESEM PRODUKT SPIELEN LASSEN.**
- **WARNUNG: IMMER DAS KIND MIT DEM SICHERHEITSGURT ANSCHNALLEN.**
- **WARNUNG: SICHERSTELLEN, DASS DIE BABYWANNE, DER TRAGESITZ ODER DER AUTOKINDERSITZ VOR GEBRAUCH KORREKT VERANKERT WIRD.**
- **WARNUNG: DES PRODUKTS IST NICHT ZUM JOGGEN ODER ROLLSCHUHLAUFEN GEEIGNET.**
- **WARNUNG: DIESE SITZEINHEIT IST FÜR KINDER UNDER 6 MONATEN NICHT GEEIGNET.**
- **WARNUNG: DIESER BUGGY IST GEEIGNET FÜR KINDER MIT EINEM MAXIMALGEWICHT VON 15 KG.**

- **AWARNUNG!** Vergewissern Sie sich vor Gebrauch, dass alle Haltevorrichtungen korrekt befestigt sind.
- **WARNUNG:** Halten Sie das Kind immer unter Kontrolle, wenn es im Buggy sitzt.

## WARNHINWEISE

- **WARNUNG:** Wenn der Buggy mit dem Zubehörteil verwendet wird, so überprüfen Sie dessen korrektes Einrasten.
- **WARNUNG:** Verwenden Sie immer die Sicherheitsgurte, um schwere Verletzungen beim Kind zu vermeiden, wenn es aus dem Buggy herausfällt oder -rutscht.
- Kontrollieren Sie regelmässig, dass die Gurte korrekt angebracht, nicht beschädigt oder ausgefranst sind.
- **WARNUNG:** Stellen Sie sicher, dass Ihr Kind die Sicherheitsgurte immer korrekt trägt und dass diese gut eingestellt sind.
- **WARNUNG:** Der Buggy ist für den Transport von nur einem Kind geplant worden.
- **WARNUNG:** Sicherstellen, dass die Sitzfläche vor der Verwendung korrekt am Gestell angebracht ist.
- **WARNUNG:** Eine Last, die am Griff angehängt wird, kann die Stabilität des Buggy negativ beeinträchtigen.
- **WARNUNG:** Immer prüfen, dass die Bremse betätigt ist, wenn das Kind in den Sitz gesetzt wird oder es aus dem Sitz.
- **WARNUNG:** Auch bei kurzen Halten immer die Bremse ziehen.
- **WARNUNG:** Beim Abstellen immer darauf achten, dass die Bremse aktiviert wurde. Hierzu das Produkt nach vorne und hinten schieben.
- **WARNUNG:** Den Buggy nicht schliessen oder teilweise schliessen, wenn das Kind darin sitzt.
- Der Buggy besitzt einen Transportkorb für 4 kg Ware, die gleichmässig verteilt werden muss.
- Die Montage muss von einem Erwachsenen ausgeführt werden. Nur ein Erwachsener kann den Verstellmechanismus des Rückenteiles regulieren.
- Verwenden Sie den Buggy nicht, wenn eine Komponente oder ein Teil defekt oder beschädigt ist oder wenn es fehlt.
- Gestatten Sie dem Kind nicht, auf den Buggy zu steigen; dies kann ihn instabil machen.
- Dieses Produkt verlangt eine regelmässige Wartung von Seiten des Benutzers.
- Verwenden Sie keine Ersatz- oder Zubehörteile, die nicht vom Hersteller geliefert oder zugelassen sind, weil diese den Buggy weniger sicher machen könnten.
- Eine übermässige Ladung, das unrichtige Verschliessen und die Verwendung von nicht zugelassenen Zubehör- und Ersatzteilen könnten den Buggy beschädigen oder kaputt machen und könnten das Produkt gefährlich machen.
- Jegliche Belastung von Griff und/oder Rückenlehne bzw seitliche Belastungen des Produkts können die Stabilität des Produkts beeinträchtigen.
- Stellen Sie sicher, dass alle Benutzer sich gut mit den Funktionsfähigkeiten des Produktes auskennen.
- Das Öffnen und Schliessen erfolgt einfach und benötigt keinen übermässigen Kraftaufwand. Wenn dem nicht so ist, so üben Sie keine Gewalt auf den Mechanismus aus. Stoppen Sie und lesen Sie die Hinweise.
- Verwenden Sie den Buggy nicht zu anderen Zwecken, als zu dem für den er geplant worden ist.
- Gestatten Sie Ihrem Kind nicht, ohne Hilfe in den Buggy zu steigen, mit dem Buggy zu spielen oder sich daraus heraus hängen zu lassen.
- Halten Sie den Buggy immer fest, wenn Sie in der Nähe von Fahrzeugen oder Zügen in Bewegung sind. Auch wenn die Bremsen angezogen sind, könnte der Luftzug des in Bewegung befindlichen Fahrzeuges den Buggy bewegen.
- Passen Sie auf, wenn Sie den Buggy von einem Bordstein hinauf oder hinunter schieben.
- Nehmen Sie die Kinder heraus und schliessen Sie den Buggy, wenn Sie Treppen oder Rolltreppen nach oben oder unten benutzen.
- Stellen Sie sicher, dass der geschlossene Buggy von Kindern fern gehalten wird, damit er nicht umfallen kann und Verletzungen verursachen kann.
- Benützen Sie keine nicht zugehörigen Zubehörteile, wie zum Beispiel Kindersitze, Taschen, Haken, Tablett, usw., ausser denen, die vom Hersteller zugelassen sind, weil diese den Buggy weniger sicher machen könnten.
- Benützen Sie keine zusätzlichen Trittbretter für den Transport eines Kindes.
- **ACHTUNG:** Ihr Buggy erfüllt die von den Sicherheitsnormen vorgesehenen Vorschriften und bei korrekter Verwendung und geeigneter Wartung wird er jahrelang seine Leistungen unverändert beibehalten.

## WARNHINWEISE

- Der Rahmen ist robust, kann aber beschädigt werden, wenn die Hinterräder ständig starken Schlägen durch das Benützen von Stufen und Bordsteinen ausgesetzt sind. Diese ständigen Schläge werden Schäden verursachen.
- Wenn Ihr Kind harte Schuhe trägt, könnten diese den weichen Stoff beschädigen.
- Wenn der Buggy feucht weggestellt wird, kann das die Bildung von Schimmel verursachen.
- Wenn der Buggy Feuchtigkeit ausgesetzt ist oder feucht ist, so trocknen Sie ihn mit einem weichen Tuch, öffnen Sie den Buggy vollständig und lassen Sie ihn trocknen, bevor Sie ihn wegstellen.
- Bewahren Sie Ihren Buggy an einem trockenen und sicheren Ort auf.
- Lassen Sie den Buggy nicht längere Zeit in der Sonne - einige Stoffe könnten ausfärben.
- Die Verwendung des Auokindersitzes mit Rahmen ersetzt keine Wiege oder Bett. Wenn das Kind schlafen möchte, ist die Verwendung einer Wiege oder eines Betts vorzuziehen. Der Autokindersitz wurde nicht für lange Schlafzeiten entwickelt.
- Seien Sie sich der Gefahren durch offenes Feuer oder anderen Wärmequellen wie Heizkörper, Kamine, elektrische und Gasöfen usw. bewusst: Das Produkt nie in der Nahe solcher Wärmequellen stehen lassen.

## ZUSATZAUSSTATTUNG KINDERWAGENAUFSATZ - WARTUNG DES PRODUKTES

### ACHTUNG:

Den Kinderwagenaufsatz regelmäßig überprüfen und sicherstellen, dass keine Schäden oder Anzeichen von Verschleiß vorhanden sind. Bei beschädigten Teilen muss der Kinderwagenaufsatz ausgewechselt werden.

### Bezug

- Die Stoffteile können nach den Angaben auf dem Waschetikett gewaschen werden.
- Den Stoff mit Wasser, Neutralreiniger und einem Schwamm reinigen.
- Niemals scheuernde Reinigungsmittel oder Reiniger verwenden, die Ammoniak, Bleichmittel oder Terpentin enthalten.
- Den Stoff besser abbürsten als waschen.
- Das Produkt nur trocken lagern und nicht in feuchten Umgebungen abstellen, da sich sonst Schimmel bilden kann.
- Das Produkt an einem trockenen Ort aufbewahren.
- Das Produkt vor Witterung, Wasser, Regen oder Schnee schützen. Eine dauerhafte und lange Sonnenaussetzung kann Farbveränderungen bei vielen Stoffen verursachen.
- Es wird empfohlen, den Bezug getrennt von anderen Artikeln zu waschen.
- Die auf den entsprechenden Etiketten angegebenen Anweisungen zur Reinigung des Textilüberzugs beachten.
- Vor dem Gebrauch oder der Lagerung, den Textilüberzug vollkommen trocknen lassen.
- Zur Vermeidung von Schimmelbildung die Babywanne regelmäßig lüften.

### REGENSCHUTZ - ACHTUNG:

- Benutzung unter unmittelbarer Aufsicht von Erwachsenen.
- Bei der Benutzung des Regenschutzes immer darauf achten, dass kein Kontakt mit dem Gesicht des Kindes entsteht, um Erstickungsgefahr zu vermeiden.
- Den Regenschutz nicht ohne abstützen des Klappverdeck
- Regenschutz am Buggy, dadurch kann das Kind übermäßiger Wärme ausgesetzt werden.
- Nur für Produkte benutzen, die vom Hersteller als kompatibel freigegeben sind.
- Von Hand bei 30°C waschbar.

## WARTUNG DES PRODUKTES

### WARTUNG DES PRODUKTES

- Dieser Buggy verlangt eine regelmäßige Wartung von Seiten des Benutzers.
- Das Produkt verlangt ein Minimum an Wartung. Die Schmierung der in Bewegung befindlichen Teile wird die Haltbarkeit des Buggy erhöhen und erleichtert das Öffnen und Schließen des Buggy.
- Wenn einige Teile des Buggy steif werden sollten oder schwer funktionieren, so tragen Sie eine kleine Menge Schmiermittel in Form eines Sprays, wie z. B. WD 40 auf. Verwenden Sie kein Öl oder Fett. Das Produkt WD 40 darf nicht für die Schmierung der abnehmbaren Räder verwendet werden.
- Wenn nötig, müssen die Räder entfernt und mit einem weichen und trockenen Tuch gereinigt werden.
- Kontrollieren Sie regelmäßig die Befestigungsvorrichtungen, die Bremsen, die Räder, die Riemen, die Hebelchen, die Verstellvorrichtungen der Sitzfläche, die Gelenke und die Fixierungsvorrichtungen und stellen Sie immer sicher, dass sie korrekt angebracht und in guten Betriebsbedingungen sind.
- Die Räder werden vom Verschleiß betroffen und müssen im Bedarfsfall ausgetauscht werden.
- Führen Sie eine genaue Kontrolle über ein korrektes Funktionieren des Buggy nach 18 Monaten, nach langer Nichtverwendung und bevor Sie ihn für ein zweites Kind verwenden, durch.
- Das Gewebe nassreinigen mit einem Schwamm und Neutralseife.
- Reinigen Sie den Stoff mit lauwarmem Wasser, einem neutralen Reinigungsmittel und einem Schwamm.
- Die Teile aus Plastik und aus Metall können mit lauwarmem Wasser, einem neutralen Reinigungsmittel und einem Schwamm gereinigt werden.
- Verwenden Sie nie Scheuermittel oder Reinigungsprodukte auf Basis von Ammoniak, Bleichmittel oder Terpentin.

## VERTRAGSMÄSSIGE GARANTIE

Der unten angegebene Wortlaut tritt am 01.01.2005 in Kraft und ersetzt in jeder Weise und vollständig alle vorhergehenden Garantie-Mitteilungen der Foppa Pedretti S.p.A.

### VERTRAGSMÄSSIGE GARANTIE

**Foppa Pedretti S.p.A.** mit Sitz in Grumello del Monte (Italien) Via Volta 11, gewährleistet dem Verbraucher direkt, dass dieser fabrikneue Artikel keine Materialmängel in der Entwicklung und Herstellung aufweist und mit den vom Hersteller angegebenen Eigenschaften übereinstimmt.

Die vorliegende Garantie ist in allen Mitgliedstaaten der Europäischen Gemeinschaft gültig und schließt die gemäß den zwingenden Gesetzesnormen gültigen Verbraucherrechte weder aus noch werden diese dadurch eingeschränkt.

Um die vorliegende Garantie in Anspruch nehmen zu können, muss der Verbraucher den fehlerhaften Artikel an den Verkäufer zurücksenden und dabei einen Kaufbeleg vorlegen auf dem die Adresse des Verkäufers, das Kaufdatum mit Stempel und Unterschrift des Verkäufers zu erkennen ist, sowie die eigentliche Artikelbezeichnung, alternativ gilt auch der unveränderte Kassenbon auf dem die genannten Angaben klar zu erkennen sind.

Die vertragsmäßige Garantie hat eine Gültigkeit von zwölf (12) Monaten ab Kaufdatum. Während dieser Zeit repariert oder ersetzt Foppa Pedretti S.p.A. das fehlerhafte Teil nach eigenem Ermessen. Die vertragsmäßige Garantie wird dem Endabnehmer des Produktes (Verbraucher) gewährleistet und schließt die gemäß den zwingenden Gesetzesnormen gültigen Verbraucherrechte weder aus noch werden diese dadurch eingeschränkt, gleiches gilt für Rechte, die der Verbraucher gegenüber dem Verkäufer des Produktes geltend machen kann.

### AUSSCHLIESSUNGEN VON DER VERTRAGSMÄSSIGEN GARANTIE.

Die vertragsmäßige Garantie gilt nicht für Schäden am Produkt, die durch folgendes hervorgerufen werden: Nicht in den Gebrauchsanweisungen vorgesehener Gebrauch und Montage, Stöße und Stürze, Aussetzung extremer Raum- und Witterungsverhältnisse oder Feuchtigkeit oder plötzliche Veränderungen der Bedingungen, Korrosion, Oxidation, unerlaubte Veränderungen oder Reparaturen, Reparaturen mit unzulässigen Ersatzteilen, unsachgemäßer Gebrauch, schlechte oder fehlende Instandhaltung, unsachgemäße Instandhaltung oder nicht den Anweisungen entsprechend, unsachgemäße Montage, Unfälle, Auswirkungen von Lebensmitteln und Getränken, Auswirkungen von chemischen Produkten, höhere Gewalt.

In jedem Fall übernimmt Foppa Pedretti S.p.A keine Verantwortung für Schäden an Personen oder Sachen, die nicht vom Produkt hervorgerufen werden, sondern durch Nachlässigkeit gegenüber den Vorschriften, Empfehlungen, Anweisungen, die im Handbuch enthaltenen sind oder alternativ in der „Anleitung zum Gebrauch und zur Montage“, welche jedem Produkt anliegen und für den Besitzer/Benutzer bestimmt sind. (beispielsweise im Fall des Kinderbettchens: “Lassen Sie das Kind nicht unbeaufsichtigt. Achten Sie darauf, dass keine Laken oder Decken den Kopf des Kindes bedecken...”).

Foppa Pedretti S.p.A. übernimmt keine Verantwortung für Schäden an Personen oder Sachen, wenn die Beschädigung der Produkte durch eine Abnutzung der verschleißenden Produktbestandteile hervorgerufen wird. Als Verschleißteile gelten alle Bestandteile aus Plastik.

## MONTAJE

**Nota importante:** las imágenes e instrucciones contenidas en este manual se refieren a una versión de la silla de paseo, algunos componentes y algunas de las características descritas en este documento pueden variar dependiendo de la versión que haya adquirido.

### MONTAJE DE LAS RUEDAS DELANTERAS (fig.1, fig.2, fig.3, fig.4, fig.5)

Introduzca el soporte de las ruedas delanteras dentro de la abertura del chasis de manera que quede bien sujeto. Compruebe que quede bien montado (fig.2).

Introduzca el perno de la rueda en el casquillo en el centro del soporte de las ruedas.

Presione el pulsador hacia abajo para bloquear el movimiento pivotante. Levante el pulsador hacia arriba para activar el movimiento pivotante.

Presione el pulsador, en el lado interno, para quitar las ruedas (fig.5).

### MONTAJE DE LAS RUEDAS TRASERAS (fig.6, fig.7, fig.8, fig.9, fig.10)

Acople las ruedas traseras en el eje portaruedas del chasis de soporte de las ruedas traseras, en la dirección indicada por la flecha.

Introduzca el grupo ruedas trasero en la estructura presionándolo hasta que quede bien enganchado. Compruebe que el soporte haya quedado correctamente enganchado en ambos lados del chasis. El soporte de las ruedas está montado correctamente cuando los pasadores metálicos se bloquean en los orificios presentes en los tubos de la estructura (fig.9).

Presione el pulsador en el centro de la rueda y, al mismo tiempo, tire de la rueda para extraerla del eje (fig.10).

### ENO DE ESTACIONAMIENTO (fig.14)

**Accionar el freno:** Presionar la palanca del freno, empujar levemente el cochecito hacia adelante para verificar que el freno esté correctamente accionado.

**Para desactivar el freno:** haga levantar en la palanca “freno” como indicado en la figura.

### REGULACIÓN DEL MANUBRIO (fig.15)

Presionar ambos pulsadores a los costados del manubrio y girar el mismo en la posición deseada.

### MONTAJE DEL BRAZO APOYABRAZOS DE PROTECCIÓN (fig.16, fig.17, fig.18, fig.19, fig.20)

**Montaje:** Alinee el apoyabrazos e introdúzcalo en su alojamiento en ambos lados, un clic indicará que se ha enganchado correctamente.

**Desmontaje:** presione el pulsador “A” en ambos lados del apoyabrazos y al mismo tiempo empuje hacia arriba el apoyabrazos para extraerlo (fig.18).

**Apertura desde un solo lado:** presione el pulsador “A” en un lado del apoyabrazos y empuje el mismo hacia arriba para abrirlo por delante. Premere i pulsanti “A” da entrambi i lati, per regolare l’altezza del bracciolo (fig.20).

### INSTALACIÓN DEL ASIENTO (fig.21, fig.22, fig.23, fig.24)

Alinee los enganches del asiento con los correspondientes adaptadores y haga presión hacia abajo: un clic indica que el enganche se ha producido correctamente. Antes de usarlo, compruebe siempre que el complemento esté correctamente enganchado por ambos lados. Si se tira del asiento hacia arriba, no debe desengancharse.

Levante la palanca del adaptador por ambos lados y levante el asiento para quitarlo de su alojamiento.

## MONTAJE

### REGULACIÓN DE LA CAPOTA

Abrir la capota en base a vuestras necesidades para proteger al niño de los rayos solares.

**Atención:** el niño tiene una piel sensible, NO dejarlo nunca con exposición directa a los rayos solares, asegurarse siempre de haber regulado correctamente la capota.

Quitar la parte posterior de la capota, para el uso de la misma como sombrilla (fig.32).

### MONTAJE (fig.24, fig.25, fig.26)

#### **APERTURA DE LA CAPOTA** (fig.27, fig.28)

Como se muestra en la figura, despliegue la capota y presione las palancas “A”.

#### **CIERRE DE LA CAPOTA** (fig.29, fig.30, fig.31)

Levante las dos palancas “A” y, solo entonces, cierre la capota (fig.31).

**Importante:** no cierre nunca la capota sin haber levantado las palancas “A” porque se puede dañar la capota.

### REGULACIÓN DEL APOYA PIES (fig.33)

Presionar los pulsadores “A” y regular el apoya pies en la posición elegida.

### RECLINACIÓN DEL RESPALDO (fig.34)

Para levantar el respaldo, sujete con una mano la correa de regulación y con la otra deslice el dispositivo de regulación “a” hacia el respaldo.

Para reclinar el respaldo, presione el pulsador en el centro del dispositivo de regulación “b” y deslícelo hacia abajo.

### SILLA REVERSIBLE (fig.35, fig.36, fig.37)

Levantar, de ambos lados, los pulsadores “A” y quitar el asiento levantándolo.

Orientar el asiento con el frente hacia la calle o hacia el padre.

Colocar nuevamente el asiento en el chasis del cochecito, véase el párrafo “introducción del asiento” para efectuar un montaje correcto.

### EMBRAGADURA DE SEGURIDAD (fig.38)

Accionar el freno antes de colocar el niño.

**Desenganchar la hebilla:** presionar el pulsador “A” y extraer los componentes.

**Enganchar la hebilla:** introduciendo la parte “a” en la parte “b”, un click indicará el enganche correcto.

**ADVERTENCIA:** El cinturón abdominal está dotado de 2 anillos laterales para utilizarlo con cinturones adicionales conformes a la norma BS 6684.

### CIERRE DEL COHECITO (fig.39, fig.40, fig.41, fig.42)

Antes de cerrar el cochecito asegurarse que:

- El asiento esté orientado con frente hacia la calle
- El respaldo esté regulado en la posición vertical
- La capota esté cerrada

Presione el pulsador “A”, en el lado inferior de la palanca derecha y, manteniéndolo presionado, deslice ambas palancas, derecha e izquierda, hacia arriba. Cierre la silla de paseo.

Controle que el dispositivo de cierre “B” esté enganchado (fig.42).

Nota: NO es posible cerrar el cochecito con los complementos, silla para auto y navecilla enganchados al chasis.

## MONTAJE

### APERTURA DE LA SILLA DE PASEO (fig.43, fig.44, fig.45)

Presione el pulsador de desbloqueo y despliegue la silla de paseo sujetándola por el manillar. Abra completamente la silla de paseo apoyando el pie en la plataforma trasera y sujetando el manillar. Compruebe que la silla de paseo esté correctamente abierta.

### MONTAJE DEL CUBRE PIERNAS (fig.46)

Introducir el cubre piernas en el chasis del asiento, en la parte inferior. Fijar el cubre piernas a la estructura del cochecito.

### MONTAJE DE LA CAPOTA PARA LLUVIA DEL COCHECITO (fig.47)

Calzar la capota para lluvia sobre la capota.

Enganchar los bordes con velcro en la parte posterior de la capota para lluvia.

Enganchar los bordes con velcro, a la estructura del cochecito, en la parte anterior de la capota para lluvia.

## USO CON LOS COMPLEMENTOS

**ATENCIÓN:** ¡Este producto se ha diseñado para usarse con niños de edad superior a 6 meses!

Si lo desea, puede utilizar uno de los siguientes complementos adecuados para la silla de paseo: la sillita para coche GRUPO 0+ o el capazo. Estos complementos han sido concebidos para poder utilizar la silla de paseo con un recién nacido. Respete escrupulosamente las siguientes instrucciones.

Quitar el asiento del chasis (véase el párrafo Introducción del asiento).

### USO DEL COMPLEMENTO SILLITA PARA AUTO O NAVECILLA (fig.48 fig.49)

**IMPORTANTE:** los componentes deben ser enganchedos al chasis sólo orientados de frente al padre.

### CAPAZO (fig.50, Fig.51)

**Montaje** :Alinee los enganches del capazo con los correspondientes adaptadores y haga presión hacia abajo: un clic indica que el enganche se ha producido correctamente. Antes de usarlo, compruebe siempre que el complemento esté correctamente enganchado por ambos lados. Cuando se tira del capazo hacia arriba, no debe desengancharse.

**Desmontaje** : Levante la palanca del adaptador por ambos lados y levante el capazo para quitarlo de su alojamiento.

### REGULACIÓN DE LA CAPOTA (fig.52, fig.53, fig.54)

Montaje (fig.52, 53)

Presione los pulsadores por ambos lados, y ponga la capota del capazo en la posición deseada.

### REGULACIÓN DEL RESPALDO (fig.55)

Mueva el dispositivo de regulación hacia arriba para subir el respaldo del capazo.

Presione el pulsador y mueva el dispositivo de regulación hacia abajo para bajar el respaldo del capazo.

Enganche la barra de soporte a la estructura para evitar el movimiento de balanceo de la cuna portátil cuando la utilice en terrenos irregulares. (fig.56)

### MONTAJE DE LA SILLITA PARA COCHE (fig.57, fig.58)

**Sillita para coche** : Alinee los enganches de la sillita para coche con los correspondientes adaptadores y haga presión hacia abajo: un clic le indicará que el enganche se ha producido correctamente.

## ADVERTENCIAS

Antes de usarlo, compruebe siempre que el complemento esté correctamente enganchado por ambos lados. Cuando tira de la sillita para coche hacia arriba, no debe desengancharse.

**Desmontaje** : Levante la palanca del adaptador por ambos lados y levante la sillita para coche para quitarla de su alojamiento.

### ADVERTENCIAS

#### CAPAZO

- Este producto es apto para niños desde que nacen hasta que pesan 9 kg.
- **ADVERTENCIA: ESTE PRODUCTO SOLAMENTE ES APROPIADO PARA NIÑO QUE NO PUEDEN SENTARSE POR SÍ SOLOS.**
- **ADVERTENCIA: UTILIZAR SOLAMENTE SOBRE UN SUPERFICIE FIRME, HORIZONTAL, NIVELADA Y SECA.**
- **ADVERTENCIA: NO DEJAR A OTROS NIÑOS JUGAR DESTANDIDOS CERCA DEL CAPAZO.**
- **ADVERTENCIA: NO UTILIZAR SI FALTA CUALQUIER PARTE O ESTÁ DESGARRADA.**
- **ADVERTENCIA:** No dejar nunca al niño sin vigilancia. Tener siempre el niño bajo control cuando está colocado en la navecilla.
- **ADVERTENCIA:** Este producto es apto únicamente niños que no son capaces de sentarse solos, de darse la vuelta o de levantarse apoyándose con las manos y con las rodillas. Peso máximo del bebé: 9 Kg.
- **ADVERTENCIA:** Esta navecilla es adecuada para niños con edad inferior a 6 meses.
- Antes de levantar o transportar el capazo, compruebe que el manillar de transporte esté en posición vertical y correctamente enganchado por ambos lados.
- Las asas y el fondo de la cuna se deberán inspeccionar regularmente para comprobar la presencia de signos de desgaste o daños.
- Cuando el niño esté en el capazo, la cabeza no deberá estar nunca más baja que el cuerpo.
- No añada colchones adicionales al suministrado con el capazo o aprobado por el fabricante.
- **PELIGRO DE ASFIXIA:** el capazo se podría volcar sobre superficies blandas y provocar asfixia. No posicione NUNCA el capazo sobre camas, sofás u otras superficies blandas.
- Controle regularmente la integridad de la cuna, no la utilice si una de sus partes faltase o si estuviese dañada o desgastada.

#### COCHECITO

- **ADVERTENCIA: NUNCA DEJAR EL NIÑO SIN SUPERVISIÓN.**
- **ADVERTENCIA: ANTES DEL USO, CERCORARSE DE QUE EL COCHECITO ESTE COMPLETAMENTE ABIERTO, CON TODOS LOS DISPOSITIVOS DE BLOQUEO Y SEGURIDAD CORRECTAMENTE ACCIONADOS.**
- **ADVERTENCIA: PARA EVITAR LESIONES, ASEGURARSE DE QUE LOS NIÑOS ESTEN ALEJADOS AL ABRIR Y CERRAR ESTE PRODUCTO.**
- **ADVERTENCIA: NO PERMITIR QUE EL NIÑO JUEGUE CON EL PRODUCTO.**
- **ADVERTENCIA: SUJETAR AL NIÑO CON LOS ARNESES DE SEGURIDAD.**
- **ADVERTENCIA: ASEGURARSE DE QUE EL CAPAZO, LA SILLITA DE PASEO O LA SILLITA PARA COCHE ESTEN CORRECTAMENTE ENGANCHADOS ANTES DEL USO.**
- **ADVERTENCIA: ESTE PRODUCTO NO ES ADECUADO PARA CORRER O PATINAR.**
- **ADVERTENCIA: ESTE ASIENTO NO ES ADECUADO PARA NIÑOS MENORES DE 6 MESES.**
- **ADVERTENCIA: ESTA SILLA DE PASEO ES ADECUADA PARA NIÑOS DE PESO MÁXIMO DE 15 KG.**

## ADVERTENCIAS

- **ADVERTENCIA!** Antes del uso, cerciorarse de que todos los mecanismos de enganche estén enganchados correctamente.
- **ADVERTENCIA:** Tengan siempre bajo control el niño cuando se lo coloca en la silla de paseo.
- **ADVERTENCIA:** Si el cochecito se utiliza con el complemento, verificar que el enganche sea correcto.
- **ADVERTENCIA:** Usar siempre los cinturones de seguridad, para evitar que el niño pueda herirse de manera grave cayendo o resbalando de la silla de paseo.
- Controlar periódicamente que los cinturones estén correctamente enganchados, no dañados o deshilachados.
- **ADVERTENCIA:** Asegurarse que su niño use siempre los cinturones de seguridad de manera correcta y que los mismos estén bien regulados.
- **ADVERTENCIA:** La silla de paseo está proyectada para el transporte de un solo niño.
- **ADVERTENCIA:** Asegurarse que el asiento esté correctamente enganchado a la estructura antes del uso.
- **ADVERTENCIA:** Una carga colgada de la manija puede perjudicar la estabilidad de la silla de paseo.
- **ADVERTENCIA:** Accionar el freno cada vez que se ponga o se saque al niño de la silla de paseo.
- **ADVERTENCIA:** Accionar siempre el freno, aunque se detenga unos instantes.
- **ADVERTENCIA:** Al estacionar, compruebe que el freno está correctamente accionado moviendo hacia adelante/atrás el producto.
- **ADVERTENCIA:** No cerrar completamente o parcialmente la silla de paseo con el niño en el interior.
- La silla de paseo está dotada de una cesta para el transporte de 4 kg de mercaderías que debe ser distribuida de manera uniforme.
- El montaje debe ser efectuado por una persona adulta.
- Solo una persona adulta puede regular el mecanismo de regulación del respaldo.
- No utilizar la silla de paseo si un componente o una parte está rota, dañada o si falta.
- No permitir al niño de treparse sobre la silla de paseo, puede llevarla a una posición inestable..
- Este producto requiere un mantenimiento periódico de parte del usuario.
- No utilizar piezas de repuesto o accesorios no aprobados por el fabricante, dado que podrían convertir la silla de paseo en una silla poco segura.
- Cualquier carga aplicada al mango, a la parte posterior o al lateral del producto puede perjudicar la estabilidad del mismo.
- No sobrecargar la silla de paseo con otros niños, mercaderías o accesorios. Las bolsas y otros objetos no deben ser colgados de la manija.
- Asegurarse que todos los usuarios tengan familiaridad con el funcionamiento del producto.
- La abertura y el cierre se produce fácilmente, no requiere esfuerzos excesivos. Si no es así, no forzar el mecanismo - detenerse y leer las instrucciones.
- No usar la silla de paseo para un uso diferente de aquel para el cual ha sido proyectada.
- No permitir al niño de subir, sin ayuda, en la silla de paseo, de jugar con la silla de paseo o de colgarse de la misma.
- Sujetar siempre la silla de paseo cuando se está cerca de vehículos o trenes en movimiento.
- Aunque esté con los frenos accionados, la corriente de aire causada por el vehículo en movimiento podría desplazar la silla de paseo.
- Prestar atención cuando se sube o baja un cordón de acera.
- Quitar el niño y cerrar la silla de paseo cuando se suben o bajan escaleras o en las escaleras mecánicas.
- Asegurarse que la silla de paseo cerrada sea mantenida lejos del alcance de los niños de manera que no pueda caer y causar heridas.
- No utilizar accesorios o complementos no incluidos, como por ejemplo sillitas para niños, bolsas, ganchos, bandejas, etc. además de aquellos aprobados por el fabricante dado que podrían hacer poco segura la silla de paseo.
- No utilizar tarimas adicionales para el transporte de un niño.
- **ATENCIÓN:** Su silla de paseo cumple con los requisitos previstos por las normas de seguridad y con uso

## ADVERTENCIAS

correcto y un adecuado mantenimiento mantendrá sus prestaciones inalteradas por diversos años.

- El chasis es fuerte pero puede dañarse si las ruedas posteriores continúan a ser sometidas a fuertes impactos bajando escalones o cordones. Los impactos continuos causarán daños.
- Si su niño usa zapatos duros, éstos podrían dañar la tela suave.
- Guardar la silla de paseo mojada, puede causar la formación de mufa.
- Si la silla de paseo está expuesta a la humedad, o está mojada, secarla con un paño suave, abrir completamente la silla de paseo y dejarla secar antes de guardarla.
- Guardar la silla de paseo en un lugar seco y seguro.
- No dejar la silla de paseo al sol durante períodos prolongados - algunos tejidos podrían descolorarse.
- La sillita para coche en el chasis no puede usarse como cuna o cama. Cuando el niño necesita dormir es mejor servirse de una cuna o una cama. La sillita para coche no está diseñada para dormir durante mucho tiempo.
- Hay que ser conscientes de los peligros originados por llamas libres y por otras fuentes de calor como radiadores, chimeneas, estufas eléctricas o de gas, etc.: nunca dejar el producto cerca de estas fuentes de calor.

### CAPAZO - MANTENIMIENTO DEL PRODUCTO

#### !ADVERTENCIAS!

Inspeccione regularmente el capazo y asegúrese de que no haya partes dañadas o con signos de desgaste. Sustituya el capazo en caso de que alguna parte esté dañada.

#### Revestimiento

- Las partes de tejido pueden lavarse siguiendo las instrucciones indicadas en la etiqueta de lavado.
- Limpie el tejido con agua, detergente neutro y una esponja.
- No utilice nunca productos de limpieza abrasivos o a base de amoníaco, lejía o aguarrás.
- Limpie el tejido con un cepillo en vez de lavararlo.
- No guardar el producto si está mojado ni dejarlo en ambientes húmedos porque se podrían formar moho.
- Guardar el producto en un lugar seco.
- Proteger el producto de los agentes atmosféricos (agua, lluvia, nieve); además, la exposición continua y prolongada al sol podría causar cambios de color en muchos materiales.
- Aconsejamos lavar el revestimiento textil separadamente de otros artículos.
- Respetar las normas de lavado del revestimiento textil indicadas en las etiquetas correspondientes.
- Secar perfectamente el revestimiento textil antes de utilizarlo o guardarlo.
- Para prevenir la eventual formación de moho, se aconseja ventilar periódicamente el capazo.

### CAPOTA PARA LLUVIA

#### !ADVERTENCIAS!

- Utilizar bajo la supervisión de un adulto.
- Durante el uso, asegurarse de que la capota para lluvia no entre en contacto con la cara del bebé, ya que podría asfixiarse.
- No utilizar la capota para lluvia sin colocar la capota en el producto para que lo sostenga.
- No dejar nunca la capota para lluvia fijada a la silla de paseo en casa, en un ambiente caliente o cerca de una fuente de calor dado que el niño podría sufrir un calor excesivo.
- Lavar a mano a 30° C.

## MANTENIMIENTO DEL PRODUCTO

### MANTENIMIENTO DEL PRODUCTO

- Este cochecito requiere un mantenimiento periódico de parte del usuario.
- El producto requiere un mínimo de mantenimiento. La lubricación de las partes en movimiento aumentará la duración del cochecito y hará más fácil la abertura y cierre del mismo.
- Si algunas partes del cochecito se pusieran rígidas o difíciles de hacer funcionar, aplicar una pequeña cantidad de lubricante en spray, por ejemplo WD 40. No utilizar aceite o grasa. El producto WD 40 no debe ser utilizado para lubricar las ruedas extraíbles. Si fuera necesario, las ruedas deben ser quitadas y limpiadas con un paño suave y seco.
- Controlar periódicamente los dispositivos de bloqueo, los frenos, las ruedas, las correas, las palancas, los reguladores del asiento, las juntas y los dispositivos de fijación, asegurándose siempre que estén correctamente enganchados y en buenas condiciones de funcionamiento.
- Las ruedas están sujetas a desgaste y en caso de necesidad deben ser sustituidas.
- Efectuar un cuidadoso control, sobre el funcionamiento correcto del cochecito, después de 18 meses de uso, después de un largo período sin uso y antes de usarlo para un segundo niño.
- Las ruedas están sujetas a desgaste y hay que sustituirlas siempre que sea necesario.
- Controle atentamente que la silla de paseo funcione correctamente después de 18 meses de uso, después de un largo período sin usarla y antes de emplearla para un segundo niño.
- Limpiar la tela con agua tibia, un detergente neutro y una esponja.
- Las partes de plástico y de metal se pueden limpiar con agua tibia, un detergente neutro y una esponja.
- No utilizar nunca productos para la limpieza abrasivos o a base de amoníaco, lejía o aguarrás.

## GARANTÍA CONVENCIONAL

El contenido indicado a continuación entra en vigencia a partir del 01.01.2005 y substituye bajo cualquier concepto y totalmente cualquier mensaje anterior con referencia a la garantía prestada por Foppa Pedretti S.p.A.

### GARANTÍA CONVENCIONAL

**Foppa Pedretti S.p.A.** con sede en Grumello del Monte (Italia) Via Volta 11, garantiza directamente al Consumidor que este Producto, nuevo de fábrica, está exento de defectos en los materiales, en el proyecto y en la fabricación y que está fabricado conforme a las características declaradas por la misma.

La presente garantía convencional tiene validez en todos los Países Estados Miembros de la Unión Europea y no excluye ni limita los derechos del Consumidor según los efectos de las normas imperativas de ley con respecto al Vendedor del Producto.

Para hacer uso de la presente garantía convencional el Consumidor deberá entregar el producto defectuoso al Vendedor, presentándole la prueba de compra del Producto de la cual resulten de manera legible la dirección del Vendedor, la fecha de compra del Producto con el sello del Vendedor y la indicación del Producto mismo o, como alternativa, el recibo fiscal, no modificado, del cual resulten claramente las mismas informaciones.

La garantía convencional tiene validez por Doce (12) meses a partir de la fecha de compra del Producto. Durante este período Foppa Pedretti S.p.A. reparará o reemplazará, a su discreción, el Producto defectuoso.

La garantía convencional se concede al comprador final del Producto (Consumidor) y no excluye ni limita los derechos imperativos del Consumidor mismo, como resultan previstos por la ley y/o los derechos que el Consumidor puede exhibir contra el Vendedor/Revendedor del Producto.

### EXCLUSIONES DE LA GARANTÍA CONVENCIONAL.

La garantía convencional queda excluida por daños ocasionados al Producto debidos a las siguientes causas: uso no conforme a las disposiciones contenidas en la ficha de instrucciones para el uso y el montaje, choques y caídas, exposición del Producto a humedad o condiciones térmicas o ambientales extremas o a cambios repentinos de tales condiciones, corrosión, oxidación, modificaciones o reparaciones no autorizadas del Producto, reparaciones con uso de partes de repuesto no autorizadas, uso impropio, mal o inexistente mantenimiento, mantenimiento impropio con respecto a cuanto indicado en la ficha de instrucciones para el uso y el montaje, montaje incorrecto, accidentes, acciones de comidas o bebidas, acción de productos químicos, causas de fuerza mayor.

En cualquier caso Foppa Pedretti S.p.A. declina toda responsabilidad por daños a personas o a cosas, diversas del Producto, cuando tales daños sean causado por negligencia respecto a las disposiciones/recomendaciones/advertencias contenidas en el manual o, como alternativa, en la "Ficha de instrucciones para el uso y el Montaje" que acompaña cada Producto destinado al propietario/usuario. (meramente como ejemplo, en el caso del Producto Camita: "Vigilar constantemente al bebé. Controlar que la sábana y la manta no cubran la cabeza del bebé...").

Foppa Pedretti S.p.A. declina, además, toda responsabilidad por daños a persone o a cosas cuando la rotura de sus productos sea causada por el deterioro de los componentes del Producto, sujetos a desgaste. Se consideran componentes del Producto sujetos a desgaste todos los componentes de material plástico.

## ΣΥΝΑΡΜΟΛΟΓΗΣΗ

**ΣΗΜΑΝΤΙΚΟ:** Οι εικόνες και οι οδηγίες που περιέχει αυτό το βιβλίο αναφέρονται σε μία παραλλαγή καρτοσιού, ορισμένα στοιχεία και ορισμένες λειτουργίες που εδώ περιγράφονται μπορούν να ποικίλλουν ανάλογα με την παραλλαγή που εσείς αγοράσατε.

### ΣΥΝΑΡΜΟΛΟΓΗΣΗ ΜΠΡΟΣΤΙΝΩΝ ΤΡΟΧΩΝ (σχήμα.1, σχήμα.2, σχήμα.3, σχήμα.4, σχήμα.5)

Τοποθετήστε το στήριγμα των μπροστινών τροχών στην υποδοχή του πλαισίου μέχρι να στερεωθεί πλήρως.

Βεβαιωθείτε για τη σωστή συναρμολόγηση (σχήμα.2).

Τοποθετήστε τον άξονα του τροχού στο δακτύλιο στο κέντρο του στηρίγματος τροχών.

Πατήστε το κουμπί προς τα κάτω για να μπλοκάρετε την περιστροφική κίνηση. Σηκώστε το κουμπί προς τα πάνω για να ενεργοποιήσετε την περιστροφική κίνηση.

Πατήστε το κουμπί, εσωτερική πλευρά, για να αφαιρέσετε τους τροχούς (σχήμα.5).

### ΣΥΝΑΡΜΟΛΟΓΗΣΗ ΠΙΣΩ ΤΡΟΧΩΝ (σχήμα.6, σχήμα.7, σχήμα.8, σχήμα.9, σχήμα.10)

Συναρμολογήστε τους πίσω τροχούς στον άξονα μεταφοράς τροχών του πλαισίου στήριξης πίσω τροχών, στην κατεύθυνση που υποδεικνύεται από το βέλος.

Τοποθετήστε το σύστημα πίσω τροχών στη δομή, μέχρι την πλήρη σύνδεσή του. Βεβαιωθείτε ότι και στις δύο πλευρές του πλαισίου, το στήριγμα έχει συνδεθεί σωστά. Το υποστήριγμα τροχών είναι συναρμολογημένο σωστά όταν οι μεταλλικές ακίδες μπλοκάρουν στις οπές που βρίσκονται στους σωλήνες της κατασκευής (σχήμα.9).

Πατήστε το κουμπί στο κέντρο του τροχού και ταυτόχρονα τραβήξτε τον τροχό για να τον αφαιρέσετε από τον άξονα (σχήμα.10).

### ΑΝΟΙΞΤΕ ΤΟ ΠΑΙΔΙΚΟ ΚΑΡΟΤΣΑΚΙ (σχήμα.11, σχήμα.12, σχήμα.13)

Πατήστε το κουμπί ξεμπλοκαρίσματος και ξεδιπλώστε το παιδικό καροτσάκι, κρατώντας τη λαβή για να το ανοίξετε.

Ενεργώντας με το πόδι στο πίσω υποπόδιο και πιάνοντας τη λαβή, ξεδιπλώστε το παιδικό καροτσάκι μέχρι να το ανοίξετε πλήρως. Βεβαιωθείτε ότι το παιδικό καροτσάκι έχει ανοίξει σωστά.

### ΦΡΕΝΟ ΣΤΑΘΜΕΥΣΗΣ (σχήμα.14)

Για να ενεργοποιήσετε το φρένο: πιέστε τον μοχλό του φρένου και σπρώξτε ελαφρώς μπροστά το καρότσι για να βεβαιωθείτε ότι το φρένο έχει ενεργοποιηθεί σωστά.

Για να απενεργοποιήσετε το φρένο, πατήστε το μοχλό “φρένο” όπως υποδεικνύεται στην εικόνα.

### ΡΥΘΜΙΣΗ ΤΟΥ ΤΙΜΟΝΙΟΥ (σχήμα.15)

Πιέστε και τα δύο πλάγια πλήκτρα του τιμονιού και περιστρέψτε το τιμόνι στην επιθυμητή θέση.

### ΣΥΝΑΡΜΟΛΟΓΗΣΗ ΤΟΥ ΒΡΑΧΙΟΝΑ ΠΡΟΣΤΑΣΙΑΣ (σχήμα.16, σχήμα.17, σχήμα.8, σχήμα.19, σχήμα.20)

**Συναρμολόγηση:** Πατήστε τα κουμπιά “Α” και στις δύο πλευρές για να ρυθμίσετε το ύψος του βραχίονα.

**Αποσυναρμολόγηση:** πατήστε το κουμπί “Α” και στις δύο πλευρές του βραχίονα και ανασηκώστε τον ταυτόχρονα προς τα πάνω για να τον βγάλετε (σχήμα.18).

**Άνοιγμα μόνο από τη μία πλευρά:** πατήστε το κουμπί Α από τη μία πλευρά του βραχίονα και ανασηκώστε τον προς τα πάνω για να τον ανοίξετε στο κιγκλίδωμα.

Πατήστε τα κουμπιά “Α” και στις δύο πλευρές για να ρυθμίσετε το ύψος του βραχίονα (σχήμα.20).

### ΕΓΚΑΤΑΣΤΑΣΗ ΚΑΘΪΣΜΑΤΟΣ (σχήμα.21, σχήμα.22, σχήμα.23, σχήμα.24)

Ευθυγραμμίστε τις συνδέσεις του καθίσματος με τους αντίστοιχους προσαρμογείς, πατήστε προς τα

## ΣΥΝΑΡΜΟΛΟΓΗΣΗ

κάτω, ένα κλικ θα σας υποδείξει τη σωστή σύνδεση. Πριν από τη χρήση να βεβαιώνετε πάντα ότι το συμπλήρωμα έχει συνδεθεί σωστά και στις δύο πλευρές. Ανασηκώνοντας το κάθισμα δεν πρέπει να αποσυνδεθεί.

Ανασηκώστε το μοχλό επί του προσαρμογέα και στις δύο πλευρές και ανασηκώστε το κάθισμα για να το αφαιρέσετε από τη θέση του.

### ΡΥΘΜΙΣΗ ΤΗΣ ΚΟΥΚΟΥΛΑΣ

Ξεδιπλώστε τη κουκούλα βάσει των αναγκών σας, για να προστατέψετε το μωρό από τις ακτίνες του ήλιου.

**Προσοχή:** το μωρό έχει πολύ ευαίσθητο δέρμα. ΜΗΝ αφήνετε ποτέ το μωρό άμεσα εκτεθειμένο στις ηλιακές

ακτίνες, βεβαιωθείτε πάντα ότι έχετε ρυθμίσει σωστά τη κουκούλα.

Αφαιρέστε το πίσω τμήμα της κουκούλας, για τη χρήση του ίδιου ως καλοκαιρινή τέντα (σχήμα.32).

### ΣΥΝΑΡΜΟΛΟΓΗΣΗ (σχήμα. 24, σχήμα.25, σχήμα.26)

#### **ΑΝΟΙΓΜΑ ΚΟΥΚΟΥΛΑΣ** (σχήμα. 27, σχήμα.28)

Όπως απεικονίζεται στο σχήμα, ξεδιπλώστε την κουκούλα και πατήστε τους μοχλούς “Α”.

#### **ΚΛΕΙΣΙΜΟ ΚΟΥΚΟΥΛΑΣ** (σχήμα .29, σχήμα. 30, σχήμα.31)

Ανασηκώστε και τους δύο μοχλούς “Α” και μόνο στο σημείο αυτό μπορείτε να ξανακλείσετε την κουκούλα (σχήμα 31).

**Σημαντικό:** μην κλείνετε ποτέ την κουκούλα, χωρίς προηγουμένως να έχετε ανασηκώσει τους μοχλούς “Α”, υπάρχει κίνδυνος να υποστεί ζημιά η κουκούλα.

### ΡΥΘΜΙΣΗ ΤΟΥ ΣΤΗΡΗΓΜΑΤΟΣ ΠΟΔΙΩΝ (σχήμα.33)

Πιέστε τα πλήκτρα “Α” και ρυθμίστε το στήριγμα ποδιών στην θέση επιλογής σας.

### ΓΕΡΣΙΜΟ ΤΗΣ ΠΛΑΤΗΣ (σχήμα.34)

Για να ανασηκώσετε την πλάτη, πιάστε με το ένα χέρι τον μίαντα ρύθμισης και με το άλλο σύρετε τη συσκευή ρύθμισης “a” προς την πλάτη.

Για να γείρετε την πλάτη, πατήστε το κουμπί στο κέντρο της συσκευής ρύθμισης “b” και σύρετέ το προς τα κάτω.

### ΑΝΑΣΤΡΕΦΟΜΕΝΟ ΚΑΘΙΣΜΑ (σχήμα.35, σχήμα.36, σχήμα.37)

Πιέστε και από τις δύο πλευρές τα πλήκτρα “Α”, μετά σηκώστε και αφαιρέστε το κάθισμα.

Γυρίστε το κάθισμα προς το δρόμο ή προς τον γονέα.

Επανατοποθετήστε το κάθισμα στο πλαίσιο του καροτσιού και δείτε την παράγραφο “εισαγωγή καθίσματος” για τη σωστή συναρμολόγηση.

### ΖΩΝΕΣ ΑΣΦΑΛΕΙΑΣ (σχήμα.38)

Ενεργοποιήστε το φρένο πριν τοποθετήσετε το παιδί.

**Αποσυνδέστε τη πόρπη:** πιέστε το πλήκτρο “Α” και βγάλτε τα εξαρτήματα.

**Συνδέστε τη πόρπη:** ,εισάγοντας το τμήμα “a” στο τμήμα “b”, ένα κλικ θα επιβεβαιώσει τη σωστή σύνδεση.

**ΠΡΟΕΙΔΟΠΟΙΗΣΗ:** η κοιλιακή ζώνη διαθέτει 2 πλάγιους κρίκους που πρέπει να χρησιμοποιούνται για πρόσθετες ζώνες σύμφωνα με τον κανονισμό BS 6684.

## ΣΥΝΑΡΜΟΛΟΓΗΣΗ

### ΚΛΕΙΣΙΜΟ ΤΟΥ ΚΑΡΟΤΣΙΟΥ (σχήμα.39, σχήμα.40, σχήμα.41, σχήμα.42)

Πριν κλείσετε το καρότσι βεβαιωθείτε ότι:

- Το κάθισμα είναι στραμμένο προς το δρόμο.
- Η πλάτη είναι ρυθμισμένη στην κάθετη θέση.
- Η κουκούλα είναι κλειστή.

Πατήστε το κουμπί “Α” στην κάτω πλευρά του δεξιού μοχλού και κρατώντας το πατημένο αφήστε και τους δύο μοχλούς να γλιστρήσουν δεξιά και αριστερά προς τα πάνω. Κλείστε και πάλι το παιδικό καροτσάκι.

Βεβαιωθείτε ότι έχει συνδεθεί η διάταξη του κλεισίματος “Β” (σχήμα.42).

**Σημείωση:** ΔΕΝ είναι δυνατό να κλείσει το καρότσι με τις προσθήκες, παιδικό κάθισμα αυτοκινήτου και πορτ-μπεμπέ συνδεδεμένες με το πλαίσιο.

### ΑΝΟΪΞΕΤΕ ΤΟ ΠΑΙΔΙΚΟ ΚΑΡΟΤΣΑΚΙ (σχήμα.43, σχήμα.44, σχήμα.45)

Πατήστε το κουμπί ξεμπλοκαρίσματος και ξεδιπλώστε το παιδικό καροτσάκι, κρατώντας τη λαβή για να το ανοίξετε.

Ενεργώντας με το πόδι στο πίσω υποπόδιο και πιάνοντας τη λαβή, ξεδιπλώστε το παιδικό καροτσάκι μέχρι να το ανοίξετε πλήρως. Βεβαιωθείτε ότι το παιδικό καροτσάκι έχει ανοίξει σωστά.

### ΣΥΝΑΡΜΟΛΟΓΗΣΗ ΤΟΥ ΠΟΔΟΣΑΚΟΥ (σχήμα.46)

Εισάγετε τον ποδόσασκο στο πλαίσιο του καθίσματος, στο κάτω μέρος.

Στερεώστε τον ποδόσασκο στο πλαίσιο του καροτσιού.

### ΣΥΝΑΡΜΟΛΟΓΗΣΗ ΤΟΥ ΑΔΙΑΒΡΟΧΟΥ ΤΟΥ ΚΑΡΟΤΣΙΟΥ (σχήμα.47)

Εφαρμόστε το αδιάβροχο στη κουκούλα.

Συνδέστε τα άκρα με velcro στο πλαίσιο του καροτσιού, στο μπροστινό μέρος του αδιάβροχου.

## ΧΡΗΣΗ ΜΕ ΤΙΣ ΠΡΟΣΘΗΚΕΣ

**Προσοχή:** Αυτό το προϊόν έχει σχεδιαστεί για χρήση με παιδιά ηλικίας άνω των 6 μηνών! Αν θέλετε μπορείτε να χρησιμοποιήσετε ένα από τα ακόλουθα συμπληρώματα που συνδυάζονται με το παιδικό καροτσάκι, το κάθισμα αυτοκινήτου για παιδιά ΚΑΤΗΓΟΡΙΑΣ 0+ ή το καλάθι. Αυτά τα συμπληρώματα έχουν γίνει για να μπορείτε να χρησιμοποιήσετε το προϊόν με ένα μωρό. Ακολουθήστε με προσοχή τα όσα αναφέρονται στη συνέχεια.

Αφαιρέστε το κάθισμα από το πλαίσιο (δείτε την παράγραφο Εισαγωγή καθίσματος)

### ΧΡΗΣΗ ΤΗΣ ΠΡΟΣΘΗΚΗΣ ΠΑΙΔΙΚΟ ΚΑΘΙΣΜΑ ΑΥΤΟΚΙΝΗΤΟΥ Ή ΠΟΡΤ-ΜΠΕΜΠΕ ΣΗΜΑΝΤΙΚΟ

(σχήμα.48, σχήμα.49)

οι προσθήκες πρέπει να συνδέονται με το πλαίσιο μόνο στραμμένες προς τον γονέα.

### ΚΑΛΑΘΙ (σχήμα.50 σχήμα.51)

**Συναρμολόγηση:** Ευθυγραμμίστε τις συνδέσεις του καθίσματος με τους αντίστοιχους προσαρμογείς, πατήστε προς τα κάτω, ένα κλικ θα σας υποδείξει τη σωστή σύνδεση. Πριν από τη χρήση να βεβαιώνετε πάντα ότι το συμπλήρωμα έχει συνδεθεί σωστά και στις δύο πλευρές. Ανασηκώνοντας το κάθισμα δεν πρέπει να αποσυνδεθεί.

**Αποσυναρμολόγηση:** Ανασηκώστε το μοχλό επί του προσαρμογέα και στις δύο πλευρές και ανασηκώστε το καλάθι για να το αφαιρέσετε από τη θέση του.

## ΧΡΗΣΗ ΜΕ ΤΙΣ ΠΡΟΣΘΗΚΕΣ

**ΡΥΘΜΙΣΗ ΚΟΥΚΟΥΛΑΣ** (σχήμα.52, σχήμα.53, σχήμα.54)

**Συναρμολόγηση** (σχήμα .52, 53): Πατήστε τα κουμπιά και στις , δύο πλευρές και ρυθμίστε την κουκούλα, το καλάθι στη θέση που επιθυμείτε.

**ΡΥΘΜΙΣΗ ΠΛΑΤΗΣ** (σχήμα.55)

Ανασηκώστε προς τα πάνω το ρυθμιστή για να γείρετε προς τα πάνω την πλάτη του καλαθιού. Πατήστε το κουμπί και χαμηλώστε το ρυθμιστή για να γείρετε προς τα κάτω την πλάτη του καλαθιού.

Στερεώστε τη ράβδο στήριξης στο πλαίσιο για την πρόληψη περιστροφική κίνηση του καλαθιού, όταν το χρησιμοποιείτε σε ανώμαλο εδάφη. (σχήμα.56).

**ΣΥΝΑΡΜΟΛΟΓΗΣΗ ΚΑΘΙΣΜΑΤΟΣ ΑΥΤΟΚΙΝΗΤΟΥ ΓΙΑ ΠΑΙΔΙΑ** (σχήμα.57, σχήμα.58)

**Κάθισμα αυτοκινήτου για παιδιά** : Ευθυγραμμίστε τις συνδέσεις του καθίσματος αυτοκινήτου για παιδιά με τους αντίστοιχους προσαρμογείς, πατήστε προς τα κάτω, ένα κλικ θα σας υποδείξει τη σωστή σύνδεση. Πριν από τη χρήση να βεβαιώνετε πάντα ότι το συμπλήρωμα έχει συνδεθεί σωστά και στις δύο πλευρές. Ανασηκώνοντας το κάθισμα αυτοκινήτου για παιδιά δεν θα πρέπει να αποσυνδέεται.

**Αποσυναρμολόγηση**\_: Ανασηκώστε το μοχλό επί του προσαρμογέα και στις δύο πλευρές και ανασηκώστε το κάθισμα αυτοκινήτου για παιδιά για να το αφαιρέσετε από τη θέση του.

## ΡΟΕΙΔΟΠΟΙΗΣΙΣ

### ΠΟΡΤ ΜΠΕΜΠΕ

- Αυτό το προϊόν είναι κατάλληλο για νεογέννητα και μωρά έως 9 κιλά.
- **ΠΡΟΕΙΔΟΠΟΙΗΣΗ: ΑΥΤΟ ΤΟ ΠΡΟΙΟΝ ΕΙΝΑΙ ΚΑΤΑΛΛΗΛΟ ΓΙΑ ΕΝΑ ΠΑΙΔΙ ΠΟΥ ΔΕΝ ΕΙΝΑΙ ΣΕ ΘΕΣΗ ΝΑ ΜΕΙΝΕΙ ΚΑΘΙΣΤΟ ΑΠΟ ΜΟΝΟ ΤΟΥ.**
- **ΠΡΟΕΙΔΟΠΟΙΗΣΗ: ΧΡΗΣΙΜΟΠΟΙΕΙΤΑΙ ΜΟΝΟ ΣΕ ΣΤΑΘΕΡΗ, ΟΡΙΖΟΝΤΙΑ, ΣΤΕΓΝΗ ΚΑΙ ΕΠΙΠΕΔΗ ΕΠΙΦΑΝΕΙΑ.**
- **ΠΡΟΕΙΔΟΠΟΙΗΣΗ: ΜΗΝ ΑΦΗΝΕΤΕ ΤΑ ΑΛΛΑ ΠΑΙΔΙΑ ΝΑ ΠΑΙΖΟΥΝ ΧΩΡΙΣ ΕΠΙΤΗΡΗΣΗ ΚΟΝΤΑ ΣΤΟ ΠΟΡΤ- ΜΠΕΜΠΕ.**
- **ΠΡΟΕΙΔΟΠΟΙΗΣΗ: ΜΗΝ ΧΡΗΣΙΜΟΠΟΙΕΙΤΕ ΤΟ ΠΟΡΤ-ΜΠΕΜΠΕ ΕΑΝ ΟΠΟΙΟΔΗΠΟΤΕ ΜΕΡΟΣ ΤΟΥ ΕΧΕΙ ΣΠΑΣΕΙ, ΚΑΤΑΣΤΡΑΦΕΙ Η ΛΕΙΠΕΙ.**
- **ΠΡΟΕΙΔΟΠΟΙΗΣΗ:** Μην αφήνετε ποτέ το παιδί χωρίς επίβλεψη. Παρακολουθείτε πάντα το παιδί όταν βρίσκεται στο πορτ-μπεμπέ.
- **ΠΡΟΕΙΔΟΠΟΙΗΣΗ:** Αυτό το προϊόν είναι κατάλληλο μόνο για ένα παιδί που δεν μπορεί ακόμη να καθίσει μόνο του, να γυρίσει ή να σηκωθεί στηριζόμενο στα χέρια και τα γόνατα. Μέγιστο βάρος παιδιού: 9Kg.
- **ΠΡΟΕΙΔΟΠΟΙΗΣΗ:** Αυτό το πορτ-μπεμπέ είναι κατάλληλο για μωρά ηλικίας κάτω των 6 μηνών.
- Οι χειρολαβές και το κάτω μέρος της κούνιας πρέπει να επιθεωρούνται τακτικά για να ελέγχετε τυχόν σημάδια φθοράς και ζημιές.
- Όταν το παιδί βρίσκεται στο πορτ-μπεμπέ, το κεφάλι του δεν πρέπει ποτέ να είναι σε χαμηλότερο επίπεδο από το σώμα του.
- Μην προσθέτετε άλλο στρώμα πέρα από αυτό που προβλέπεται με το πορτ-μπεμπέ ή έχει εγκριθεί από τον κατασκευαστή.
- **ΚΙΝΔΥΝΟΣ ΠΝΙΓΜΟΥ:** το πορτ-μπεμπέ μπορεί να τοποθετηθεί πάνω σε μαλακές επιφάνειες και να προκαλέσει πνιγμό στο παιδί. ΠΟΤΕ μην τοποθετείτε το πορτ-μπεμπέ σε κρεβάτι, καναπέ ή άλλες μαλακές επιφάνειες.
- Ελέγχετε τακτικά την ακεραιότητα της κούνιας, μην τη χρησιμοποιήσετε αν ένα μέρος της έχει καταστραφεί, φθαρεί ή λείπει.

## ΠΡΟΕΙΔΟΠΟΙΗΣΕΙΣ

### ΚΑΡΟΤΣΑΚΙ

- **ΠΡΟΕΙΔΟΠΟΙΗΣΗ: ΜΗΝ ΑΦΗΝΕΤΕ ΠΟΤΕ ΤΟ ΠΑΙΔΙ ΧΩΡΙΣ ΕΠΙΤΗΡΗΣΗ.**
  - **ΠΡΟΕΙΔΟΠΟΙΗΣΗ: ΠΡΙΝ ΑΠΟ ΤΗ ΧΡΗΣΗ, ΒΕΒΑΙΩΘΕΙΤΕ ΌΤΙ ΤΟ ΠΡΟΪΟΝ ΕΊΝΑΙ ΕΝΤΕΛΩΣ ΑΝΟΙΧΤΟ ΚΑΙ ΌΤΙ ΌΛΑ ΤΑ ΕΞΑΡΤΗΜΑΤΑ ΑΓΚΊΣΤΡΩΣΗΣ ΚΑΙ ΑΣΦΑΛΕΙΑΣ ΈΧΟΥΝ ΤΟΠΟΘΕΤΗΘΕΊ ΣΩΣΤΑ.**
  - **ΠΡΟΕΙΔΟΠΟΙΗΣΗ: ΓΙΑ ΝΑ ΑΠΟΦΥΓΕΤΕ ΤΡΑΥΜΑΤΙΣΜΟΥΣ, ΒΕΒΑΙΩΘΕΙΤΕ ΟΤΙ ΤΑ ΠΑΙΔΙΑ ΒΡΙΣΚΟΝΤΑΙ ΜΑΚΡΙΑ ΟΤΑΝ ΑΝΟΙΓΕΙ ΚΑΙ ΚΛΕΙΝΕΙ ΑΥΤΟ ΤΟ ΠΡΟΪΟΝ.**
  - **ΠΡΟΕΙΔΟΠΟΙΗΣΗ: ΜΗΝ ΑΦΉΝΕΤΕ ΤΟ ΠΑΙΔΊ ΝΑ ΠΑΊΞΕΙ ΜΕ ΤΟ ΠΑΡΟΝ ΠΡΟΪΟΝ.**
  - **ΠΡΟΕΙΔΟΠΟΙΗΣΗ: ΧΡΗΣΙΜΟΠΟΙΕΊΤΕ ΠΆΝΤΑ ΤΙΣ ΖΩΝΕΣ ΑΣΦΑΛΕΙΑΣ.**
  - **ΠΡΟΕΙΔΟΠΟΙΗΣΗ: ΤΟ ΠΑΡΟΝ ΚΑΡΟΤΣΑΚΙ ΔΕΝ ΕΊΝΑΙ ΚΑΤΆΛΛΗΛΟ ΓΙΑ ΝΑ ΤΡΕΧΕΤΕ Ή ΝΑ ΠΑΤΙΝΆΡΕΤΕ.**
  - **ΠΡΟΕΙΔΟΠΟΙΗΣΗ: ΠΕΡΙΠΑΤΟΥ Ή ΤΟ ΠΑΙΔΙΚΟ ΚΑΘΊΣΜΑ ΑΥΤΟΚΙΝΗΤΟΥ ΕΧΟΥΝ ΣΤΕΡΕΩΘΕΊ ΣΩΣΤΑ ΠΡΙΝ ΑΠΟ ΤΗ ΧΡΗΣΗ.**
  - **ΠΡΟΕΙΔΟΠΟΙΗΣΗ: ΕΛΕΓΊΤΕ ΑΝ ΤΟ ΠΟΡΤ-ΜΠΕΜΠΕ Ή ΤΟ ΚΑΘΊΣΜΑ.**
  - **ΠΡΟΕΙΔΟΠΟΙΗΣΗ: ΑΥΤΟ ΤΟ ΚΑΘΊΣΜΑ ΔΕΝ ΕΊΝΑΙ ΚΑΤΆΛΛΗΛΟ ΓΙΑ ΠΑΙΔΊΑ ΗΛΊΚΊΑΣ ΚΑΤΉΥΨΤΕΡΗΣ ΤΩΝ 6 ΜΗΝΨΩΝ.**
  - **ΠΡΟΕΙΔΟΠΟΙΗΣΗ: ΑΥΤΟ ΤΟ ΚΑΡΟΤΣΙ ΕΊΝΑΙ ΚΑΤΆΛΛΗΛΟ ΓΙΑ ΠΑΙΔΊΑ ΜΕ ΒΑΡΟΣ ΤΟ ΜΕΓΊΣΤΟ 15 ΚG.**
- 
- **ΠΡΟΕΙΔΟΠΟΙΗΣΗ!** Πριν από τη χρήση βεβαιωθείτε ότι όλοι οι μηχανισμοί σύνδεσης είναι συνδεδεμένοι σωστά.
  - **ΠΡΟΕΙΔΟΠΟΙΗΣΗ:** Κρατάτε πάντα υπό έλεγχο το παιδί όταν βρίσκεται στο καρότσι.
  - **ΠΡΟΕΙΔΟΠΟΙΗΣΗ:** Αν το καρότσι χρησιμοποιείται με τη προσθήκη, βεβαιωθείτε για τη σωστή σύνδεση.
  - **ΠΡΟΕΙΔΟΠΟΙΗΣΗ:** χρησιμοποιείτε πάντα τις ζώνες ασφαλείας, έτσι ώστε το παιδί να μην τραυματιστεί σοβαρά πέφτοντας ή γλιστρώντας από το καρότσι.
  - **Ελέγχετε** τακτικά ότι οι ζώνες είναι σωστά συνδεδεμένες και ότι δεν έχουν υποστεί ζημιά ή φθορά.
  - **ΠΡΟΕΙΔΟΠΟΙΗΣΗ:** Βεβαιωθείτε ότι το παιδί σας φοράει πάντα σωστά τις ζώνες ασφαλείας και ότι αυτές είναι καλά ρυθμισμένες.
  - **ΠΡΟΕΙΔΟΠΟΙΗΣΗ:** το καρότσι προορίζεται για τη μεταφορά ενός μόνο παιδιού.
  - **ΠΡΟΕΙΔΟΠΟΙΗΣΗ:** πριν τη χρήση, βεβαιωθείτε ότι το κάθισμα είναι σωστά συνδεδεμένο με το πλαίσιο.
  - **ΠΡΟΕΙΔΟΠΟΙΗΣΗ:** ένα φορτίο κρεμασμένο στη λαβή μπορεί να επηρεάσει τη σταθερότητα του καροτσιού.
  - **ΠΡΟΕΙΔΟΠΟΙΗΣΗ:** Βεβαιωθείτε ότι το φρένο είναι πάντα ενεργοποιημένο όταν βάζετε ή σηκώνετε το παιδί από το κάθισμα, όταν σταματάτε.
  - **ΠΡΟΕΙΔΟΠΟΙΗΣΗ:** Χρησιμοποιείτε πάντα το φρένο ακόμα και όταν σταματάτε για μικρό χρονικό διάστημα.
  - **ΠΡΟΕΙΔΟΠΟΙΗΣΗ:** Όταν το σταθμεύσετε, ελέγξτε αν το φρένο έχει ενεργοποιηθεί σωστά, μετακινώντας το προϊόν εμπρός και πίσω.
  - **ΠΡΟΕΙΔΟΠΟΙΗΣΗ:** μην κλείνετε ή μισοκλείνετε το καρότσι με το παιδί μέσα.
  - Το καρότσι έχει ένα καλάθι για τη μεταφορά 4 kg εμπορεύματος που πρέπει να διανεμηθεί ομοιόμορφα.
  - Η συναρμολόγηση πρέπει να πραγματοποιηθεί από έναν ενήλικα.
  - Μόνο ένα ενήλικο άτομο μπορεί να ρυθμίσει τον μηχανισμό ρύθμισης της πλάτης.
  - Μην χρησιμοποιείτε το καρότσι αν ένα εξάρτημα ή ένα μέρος είναι σπασμένο, κατεστραμμένο ή απουσιάζει.
  - Μην επιτρέπετε στο παιδί να σκαρφαλώνει στο καρότσι, μπορεί να το καταστήσει ασταθές.
  - Αυτό το προϊόν απαιτεί τακτική συντήρηση από τη πλευρά του χρήστη.
  - Μην χρησιμοποιείτε ανταλλακτικά ή εξαρτήματα που δεν παρέχονται ή εγκρίνονται από τον κατασκευαστή, καθώς μπορούν να καταστήσουν το καρότσι ανασφαλές.
  - Ένα υπερβολικό φορτίο, το εσφαλμένο κλείσιμο και η χρήση αξεσουάρ ή μη εγκεκριμένων ανταλλακτικών,

## ΠΡΟΕΙΔΟΠΟΙΗΣΕΙΣ

μπορούν να καταστρέψουν ή σπάσουν το καρότσι και να καταστήσουν το προϊόν επικίνδυνο.

- Οποιοδήποτε φορτίο εφαρμοστεί στη χειρολαβή ή/και στην πλάτη ή/και πλαγίως του προϊόντος μπορεί να θέσει σε κίνδυνο τη σταθερότητα του προϊόντος.
- Βεβαιωθείτε ότι όλοι οι χρήστες γνωρίζουν καλά τη λειτουργία του προϊόντος.
- Το άνοιγμα και το κλείσιμο γίνονται εύκολα και δεν απαιτούν μεγάλη προσπάθεια. Αν δεν είναι έτσι, μην ζορίζετε τον μηχανισμό - σταματήστε και διαβάστε τις οδηγίες.
- Μην χρησιμοποιείτε το καρότσι για μια χρήση διαφορετική από αυτή για την οποία προορίζεται.
- Μην επιτρέπετε στο παιδί σας να ανεβαίνει χωρίς βοήθεια στο καρότσι, να παίζει με το καρότσι ή να κρεμιέται σ' αυτό.
- Κρατάτε πάντα το καρότσι όταν είστε κοντά σε οχήματα ή τρένα που βρίσκονται σε κίνηση. Ακόμα και με τα φρένα ενεργοποιημένα, το ρεύμα του αέρα που προκαλεί το όχημα που κινείται, μπορεί να μετακινήσει το καρότσι.
- Προσέχετε όταν ανεβαίνετε ή κατεβαίνετε από ένα κράσπεδο.
- Βγάζετε το παιδί και κλείνετε το καρότσι όταν ανεβαίνετε ή κατεβαίνετε τις σκάλες ή τις κυλιόμενες σκάλες.
- Βεβαιωθείτε ότι το κλειστό καρότσι φυλάσσεται μακριά από τα παιδιά, έτσι ώστε να μην μπορεί να πέσει και να προκαλέσει τραυματισμούς.
- Μην χρησιμοποιείτε αξεσουάρ ή προσθήκες που δεν περιλαμβάνονται, όπως για παράδειγμα παιδικά καθισματάκια, τσάντες, γάντζους, δίσκους, κλπ.. εκτός από εκείνες που εγκρίνει ο κατασκευαστής, διότι μπορούν να καταστήσουν το καρότσι ανασφαλές.
- Μην χρησιμοποιείτε πρόσθετες βάσεις, για τη μεταφορά ενός παιδιού.
- ΠΡΟΣΟΧΗ: το καροτσάκι σας πληροί τις προβλεπόμενες από τους κανονισμούς ασφαλείας απαιτήσεις και με μια σωστή χρήση και κατάλληλη συντήρηση θα διατηρήσει αμετάβλητες τις αποδόσεις του για πολλά χρόνια.
- Το πλαίσιο είναι γερό, μπορεί όμως να καταστραφεί αν οι πίσω τροχοί συνεχίσουν να υποβάλλονται σε ισχυρές προσκρούσεις, κατεβαίνοντας σκαλοπάτια ή κράσπεδα. Οι συνεχείς προσκρούσεις θα προκαλέσουν ζημιές.
- Αν το παιδί σας φοράει σκληρά παπούτσια, αυτά μπορούν να καταστρέψουν το μαλακό ύφασμα.
- Η αποθήκευση του βρεγμένου καροτσιού, μπορεί να προκαλέσει τη δημιουργία μούχλας.
- Αν το καρότσι είναι εκτεθειμένο στην υγρασία ή βρεγμένο, σκουπίστε το με ένα μαλακό πανάκι, ανοίξτε τελείως το καρότσι και αφήστε το να στεγνώσει πριν το αποθηκεύσετε.
- Κρατήστε το καρότσι σας σε ένα στεγνό και ασφαλή χώρο.
- Μην αφήνετε το καρότσι στον ήλιο για μεγάλο χρονικό διάστημα - ορισμένα υφάσματα μπορεί να ξεθωριάσουν.
- Χρησιμοποιώντας το βρεφικό κάθισμα αυτοκινήτου με το πλαίσιο δεν αντικαθιστά το πορτ μπεμπέ ή το κρεβάτι. Όταν το παιδί χρειάζεται να κοιμηθεί, είναι προτιμότερο να χρησιμοποιήσετε ένα πορτ μπεμπέ ή το κρεβάτι. Το κάθισμα αυτοκινήτου βρέφος δεν είναι σχεδιασμένο για μεγάλες περιόδους ύπνου.
- Να λαμβάνετε υπόψη τους κινδύνους που προκύπτουν από την παρουσία γυμνών φλογών ή άλλων πηγών θερμότητας όπως καλοριφέρ, τζάκια, ηλεκτρικές κουζίνες ή φωταερίου κ.τ.λ.: μην αφήνετε το προϊόν κοντά σε αυτές τις πηγές θερμότητας.

### ΒΟΗΘΗΤΙΚΟ ΕΞΑΡΤΗΜΑ ΠΟΡΤ-ΜΠΕΜΠΕ - ΣΥΝΤΗΡΗΣΗ ΤΟΥ ΠΡΟΪΟΝΤΟΣ ΠΡΟΕΙΔΟΠΟΙΗΣΗ

Ελέγξτε το πορτ-μπεμπέ τακτικά και βεβαιωθείτε ότι δεν υπάρχουν σπασμένα μέρη ή σημάδια φθοράς. Αντικαταστήστε το πορτ-μπεμπέ εφόσον υπάρχουν φθαρμένα μέρη.

#### Επένδυση

- Τα τμήματα από ύφασμα πλένονται ακολουθώντας τις οδηγίες πλυσίματος στην ετικέτα.
- Καθαρίστε το ύφασμα με νερό, με ουδέτερο απορρυπαντικό και με σφουγγάρι.
- Ποτέ μην χρησιμοποιείτε λειαντικά καθαριστικά ή προϊόντα που περιέχουν αμμωνία, χλωρίνη ή νέφτι.

## ΣΥΝΤΗΡΗΣΗ ΤΟΥ ΠΡΟΪΟΝΤΟΣ

- Καθαρίστε το ύφασμα με μια βούρτσα αντί να το πλύνετε.
- Μη βάζετε στην αποθήκη το προϊόν αν είναι ακόμη βρεγμένο και μην το αφήνετε σε υγρό περιβάλλον γιατί μπορεί να δημιουργηθεί μούχλα.
- Φυλάσσετε το προϊόν σε στεγνό μέρος.
- Προστατεύστε το προϊόν από τους ατμοσφαιρικούς παράγοντες, νερό, βροχή ή χιόνι. Επίσης, η παρατεταμένη έκθεση στον ήλιο μπορεί να προκαλέσει αλλαγή χρώματος σε πολλά υλικά.
- Σας συνιστούμε να πλένετε την επένδυση χωριστά από τα άλλα υφάσματα.
- Ακολουθήστε τις οδηγίες πλυσίματος της υφασμάτινης επένδυσης που αναγράφονται στις κατάλληλες ετικέτες.
- Στεγνώστε εντελώς την υφασμάτινη επένδυση πριν τη χρησιμοποιήσετε ή την επανατοποθετήσετε.
- Για την αποφυγή τυχόν σχηματισμού μούχλας, σας συνιστούμε να αερίζετε περιοδικά το πορτ μπεμπέ.

### ΚΑΛΥΜΜΑ ΓΙΑ ΤΗ ΒΡΟΧΗ

#### ΠΡΟΕΙΔΟΠΟΙΗΣΗ

- Χρησιμοποιήστε υπό την επίβλεψη ενός ενήλικα.
- Όταν βρίσκεται σε χρήση, βεβαιωθείτε ότι το κάλυμμα για τη βροχή δεν έρχεται σε επαφή με το πρόσωπο του μωρού καθώς θα μπορούσε να προκαλέσει ασφυξία.
- Μην χρησιμοποιείτε το κάλυμμα για τη βροχή επάνω στο προϊόν χωρίς την κουκούλα που το υποστηρίζει.
- Μην αφήνετε ποτέ το αδιάβροχο στερεωμένο στο καρότσι, στο σπίτι, σε ένα ζεστό χώρο ή κοντά σε μια πηγή θερμότητας, διότι το παιδί μπορεί να υποφέρει από την υπερβολική ζέστη.
- Μην το χρησιμοποιείτε σε άλλα προϊόντα από εκείνα που συνιστώνται από τον κατασκευαστή.
- Πλένεται στο χέρι στους 30° C.

## ΣΥΝΤΗΡΗΣΗ ΤΟΥ ΠΡΟΪΟΝΤΟΣ

- Αυτό το καρότσι απαιτεί τακτική συντήρηση από τη πλευρά του χρήστη.
- Το προϊόν απαιτεί λίγη συντήρηση. Η λίπανση των κινουμένων μερών θα αυξήσει τη διάρκεια του καροτσιού και θα καταστήσει πιο εύκολες τις ενέργειες ανοίγματος και κλεισίματος του ίδιου.
- Αν ορισμένα τμήματα του καροτσιού γίνουν άκαμπτα ή δύσκολα στη λειτουργία, απλώστε μια μικρή ποσότητα λιπαντικού σε μορφή σπρέι, για παράδειγμα WD 40. Μην χρησιμοποιείτε λάδι ή γράσο.
- Το προϊόν WD 40 δεν πρέπει να χρησιμοποιείται για τη λίπανση των αποσπώμενων τροχών. Αν είναι απαραίτητο, οι τροχοί πρέπει να αφαιρεθούν και καθαριστούν με ένα μαλακό και στεγνό πανάκι.
- Ελέγχετε τακτικά τους μηχανισμούς ασφάλισης, τα φρένα, τους τροχούς, τους ιμάντες, τους μικρούς μοχλούς, τους ρυθμιστές του καθίσματος, τους συνδέσμους και τους μηχανισμούς στερέωσης και βεβαιωθείτε πάντα ότι έχουν συνδεθεί σωστά και βρίσκονται σε καλή κατάσταση λειτουργίας.
- Οι τροχοί υπόκεινται σε φθορά και πρέπει να αντικατασταθούν, εάν χρειάζεται.
- Πραγματοποιείτε ένα προσεκτικό έλεγχο, επί της σωστής λειτουργίας του καροτσιού, μετά από 18 μήνες χρήσης, μετά από ένα μεγάλο χρονικό διάστημα μη χρήσης και πριν το χρησιμοποιήσετε για ένα δεύτερο παιδί.
- Καθαρίστε ύφασμα με νερό, το ήπιο απορρυπαντικό και ένα σφουγγάρι.
- Καθαρίζετε το ύφασμα με χλιαρό νερό, ουδέτερο απορρυπαντικό και ένα σφουγγάρι.
- Τα πλαστικά και μεταλλικά τμήματα μπορούν να καθαριστούν με χλιαρό νερό, ουδέτερο απορρυπαντικό και ένα σφουγγάρι.
- Μην χρησιμοποιείτε ποτέ απορρυπαντικά που χαράζουν ή προϊόντα με βάση την αμμωνία, χλωρίνη ή το νέφτι. Άλλες συσκευές που μπορεί να προκαλέσουν πυρκαγιά.

## ΣΥΜΒΑΤΙΚΗ ΕΓΓΥΗΣΗ

Το περιεχόμενο που υποδεικνύεται στη συνέχεια θα ισχύει από 01.01.2005 και αντικαθιστά σε κάθε περίπτωση και πλήρως οποιοδήποτε προγενέστερο μήνυμα αναφερόμενο στην εγγύηση που παρέχεται από την Foppa Pedretti S.p.A.

## ΣΥΜΒΑΤΙΚΗ ΕΓΓΥΗΣΗ

Η Foppa Pedretti S.p.A. με έδρα το Grumello del Monte (Italia) Via Volta 11, εγγυάται άμεσα στον Καταναλωτή ότι αυτό το Προϊόν, νέας κατασκευής, είναι απαλλαγμένο από ελαττώματα στα υλικά, στον σχεδιασμό και στην κατασκευή και συμμορφώνεται με τα χαρακτηριστικά που η ίδια δηλώνει.

Η παρούσα συμβατική εγγύηση ισχύει σε όλα τα Κράτη μέλη της Ευρωπαϊκής Ένωσης και δεν εξαιρεί ούτε περιορίζει τα δικαιώματα του Καταναλωτή, σύμφωνα με τις διατάξεις αναγκαστικού δικαίου έναντι του Πωλητή του Προϊόντος.

Για να επωφεληθεί από την παρούσα συμβατική εγγύηση ο Καταναλωτής θα πρέπει να επιστρέψει το ελαττωματικό Προϊόν στον Πωλητή, παρουσιάζοντας του την απόδειξη αγοράς του Προϊόντος από την οποία προκύπτουν ευανάγνωστα η διεύθυνση του Πωλητή, η ημερομηνία αγοράς του Προϊόντος με τη σφραγίδα και υπογραφή του Πωλητή και την ένδειξη του ίδιου Προϊόντος ή αναλλακτικά τη ταμειακή νόμιμη απόδειξη, μη τροποποιημένη, από την οποία προκύπτουν καθαρά οι ίδιες πληροφορίες.

Η συμβατική εγγύηση ισχύει για Δώδεκα (12) μήνες από την ημερομηνία αγοράς του Προϊόντος. Κατά τη διάρκεια αυτής της περιόδου η Foppa Pedretti S.p.A. θα επισκευάσει ή θα αντικαταστήσει, κατά τη κρίση της, το ελαττωματικό Προϊόν.

Η συμβατική εγγύηση χορηγείται στον τελικό αγοραστή του Προϊόντος (Καταναλωτή) και δεν εξαιρεί ούτε περιορίζει τα υποχρεωτικά δικαιώματα του Καταναλωτή, τα οποία προβλέπει ο νόμος ή/και τα δικαιώματα που ο Καταναλωτής ενδέχεται να έχει έναντι του Πωλητή/Μεταπωλητή του Προϊόντος.

## ΕΞΑΙΡΕΣΕΙΣ ΤΗΣ ΣΥΜΒΑΤΙΚΗΣ ΕΓΓΥΗΣΗΣ

Από την συμβατική εγγύηση εξαιρούνται οι ζημιές που προκλήθηκαν στο Προϊόν από τις ακόλουθες αιτίες: χρήση μη συμμορφωμένη με τις οδηγίες που περιέχει το φύλλο οδηγιών χρήσης και με την συναρμολόγηση, κρούσεις και πτώσεις, έκθεση του Προϊόντος στην υγρασία ή σε ακραίες θερμικές ή περιβαλλοντικές συνθήκες ή σε απότομες αλλαγές αυτών των συνθηκών, διάβρωση, οξειδωση, μη εξουσιοδοτημένες τροποποιήσεις ή επισκευές του Προϊόντος, επισκευές με χρήση μη εγκεκριμένων ανταλλακτικών, ακατάλληλη χρήση, κακή συντήρηση ή έλλειψη συντήρησης, ακατάλληλη συντήρηση σε σύγκριση με όσα υποδεικνύονται στο φύλλο οδηγιών χρήσης και συναρμολόγησης, εσφαλμένη συναρμολόγηση, ατυχήματα, ενέργειες τροφών ή ποτών, ενέργειες χημικών προϊόντων, αιτίες ανωτέρας βίας.

Σε κάθε περίπτωση η Foppa Pedretti S.p.A. δεν αναλαμβάνει καμία ευθύνη για ζημιές σε πρόσωπα ή πράγματα, πέρα από το Προϊόν, όταν αυτές οι ζημιές προκλήθηκαν από αμέλεια στις οδηγίες / συστάσεις / προειδοποιήσεις που περιέχει το εγχειρίδιο ή αναλλακτικά το “Φύλλο οδηγιών χρήσης και Συναρμολόγησης” το οποίο συνοδεύει κάθε Προϊόν που προορίζεται για τον κάτοχο/χρήστη. (όπως για καθαρά παραδειγματικό σκοπό, στη περίπτωση του Προϊόντος Κρεβατιού: “Παρακολουθείτε συνεχώς το μωρό. Ελέγχετε ότι τα σεντόνια και οι κουβέρτες δεν καλύπτουν το κεφάλι του μωρού...”).

Επιπλέον, η Foppa Pedretti S.p.A. δεν αναλαμβάνει καμία ευθύνη για ζημιές σε πρόσωπα ή πράγματα, όταν η θραύση των προϊόντων της προκλήθηκε από αλλοίωση των εξαρτημάτων του Προϊόντος που υπόκεινται σε φθορά. Όλα τα εξαρτήματα από πλαστικό υλικό, θεωρούνται εξαρτήματα του Προϊόντος που υπόκεινται σε φθορά.

## MONTAGEM

**Nota importante:** as imagens e as instruções contidas neste manual referem-se a uma versão do carrinho de passeio; alguns componentes e algumas funcionalidades aqui descritas podem variar consoante a versão que adquiriu.

### MONTAGEM DAS RODAS DIANTEIRAS (fig.1, fig.2, fig.3, fig.4, fig.5)

Insira o suporte das rodas dianteiras na fenda da estrutura até que esteja completamente fixado.

Certifique-se de que a montagem esteja correta (fig.2).

Insira o eixo da roda no casquilho localizado no centro do suporte das rodas.

Pressione o botão para baixo para bloquear o movimento giratório. Levante o botão para o alto para acionar o movimento giratório.

Pressione o botão situado no lado interno para remover as rodas (fig.5).

### MONTAGEM DAS RODAS TRASEIRAS (fig.6, fig.7, fig.8, fig.9, fig.10)

Monte as rodas traseiras no eixo porta-rodas da estrutura de suporte das rodas posteriores na direção indicada pela seta.

Insira o grupo das rodas posteriores na estrutura até que o mesmo seja engatado completamente.

Verifique se o suporte está engatado corretamente em ambos os lados da estrutura. O suporte das rodas está montado corretamente quando os pinos metálicos são boqueados nos furos dos tubos da estrutura (fig.9).

Pressione o botão ao centro da roda e, contemporaneamente, puxe-a para removê-la do eixo (fig.10).

### COMO ABRIR O CARRINHO DE BEBÉ (fig.11, fig.12, fig.13)

Pressione o botão de desbloqueio e distenda o carrinho, segurando o cabo para abri-lo.

Atuando na plataforma posterior, com o auxílio dos pés, e segurando o cabo, distenda o carrinho de bebé até abri-lo completamente.

Certifique-se de que o carrinho esteja aberto corretamente.

### FREIO DE ESTACIONAMENTO (fig.14)

**Accionar o freio:** Pressione a alavanca do freio, empurre o carrinho levemente para a frente para verificar se o freio está accionado corretamente.

**Desativar o freio:** Para desativar o freio, levante a alavanca “freio” como indicado na figura.

### REGULAÇÃO DO CABO (fig.15)

Pressione ambos botões “A” presentes nas laterais do cabo e gire o na posição desejada.

### MONTAGEM DO BRAÇO DE PROTEÇÃO (fig.16, fig.17, fig.18, fig.19, fig.20)

**Montagem:** Pressione os botões “A” de ambos os lados para regular a altura do braço.

**Desmontagem:** pressione o botão “A” de ambos os lados do braço e, simultaneamente, levante o braço para cima para removê-lo (fig.18).

**Abertura de apenas um lado:** pressione o botão “A” de um lado do braço e levante-o para cima para abri-lo em forma de porta.

Pressione os botões “A” de ambos os lados para regular a altura do braço (fig.20).

### INSTALAÇÃO DO ASSENTO (fig.21, fig.22, fig.23, fig.24)

Alinhe os encaixes do banco com os respectivos adaptadores, pressionando para baixo, e um som de “clique” indica que o encaixe foi efetuado de modo correto. Antes do uso, controle sempre se o complemento está enganchado corretamente em ambos os lados. O assento não deve desengatar se o assento for levantado. Levante a alavanca no adaptador em ambos os lados e levante o assento para removê-lo do própr alojamento.

## MONTAGEM

### REGULAÇÃO DA CAPOTA

Estenda a capota, de acordo com suas próprias exigências, para proteger a criança dos raios solares.

**Atenção:** A pele da criança é sensível, portanto, **NUNCA** deixe a criança exposta diretamente aos raios solares. Certifique-se de que a capota esteja regulada corretamente.

Remova a parte posterior da capota para utilizá-la como guarda-sol (fig.32).

### MONTAGEM (fig.24, fig.25, fig.26)

#### **ABERTURA DA CAPOTA** (fig.27, fig.28)

Como ilustrado na figura 5, distenda a capota e pressione as alavancas “A”.

#### **FECHAMENTO DA CAPOTA** (fig.29, fig.30, fig.31)

Levantar ambas alavancas “A” e, a seguir, fechá-la novamente (fig. 31).

Importante: Nunca feche a capota sem levantar as alavancas “A” pois, caso contrário, existe o perigo de danificá-la.

### REGULAÇÃO DO APOIO DOS PÉS (fig.33)

Pressione os botões “A” e regule o apoio dos pés na posição desejada.

### COMO RECLINAR O ENCOSTO (fig.34)

A. Para levantar o encosto, segure com uma mão a correia de regulação e, com a outra, faça com que o dispositivo de regulação “a” deslize na direção do encosto.

B. Para reclinar o encosto, pressione o botão localizado no centro do dispositivo de regulação “b” e faça com que deslize para baixo.

### BANCO REVERSÍVEL (fig.35, fig.36, fig.37)

Levante, de ambos os lados, os botões “A” e remova o assento, levantando-o.

Oriente o assento do carrinho de bebê para a frente da estrada ou para a frente do pai ou da mãe.

Reposicione o assento na estrutura do carrinho; veja o parágrafo “Como inserir o assento” para a montagem correta.

### RETENÇÃO DE SEGURANÇA (fig.38)

Acione o freio antes de colocar a criança.

**Abrir a fivela:** Pressionar o botão “A” e extrair os componentes.

Coloque a criança no carrinho e regule a retenção de segurança de acordo com a sua corporatura.

**Engatar a fivela:** inserindo a parte a na parte b, ouve-se o som de um “clique” que indica o engate correto.

**ADVERTÊNCIA:** O cinto abdominal é dotado de 2 anéis laterais para utilizar com cintos adicionais e que estejam em conformidade com a norma BS 6684.

### FECHAMENTO DO CARRINHO PARA BEBÊ (fig.39, fig.40, fig.41, fig.42)

Antes de fechar o carrinho, certifique-se de que:

- O assento esteja orientado para a frente da estrada;
- O encosto esteja regulado na posição vertical;
- A capota esteja fechada;

Pressione o botão “A” do lado inferior da alavanca direita e, mantendo-o pressionado, faça com que ambas as alavancas, direita e esquerda, deslizem para o alto. Feche o carrinho.

Verifique se o dispositivo de fechamento “B” está enganchado (fig.32).

Nota: **NÃO** é possível fechar o carrinho se o mesmo estiver equipado com complementos como, por exemplo, a cadeirinha para automóvel e alcofa, engatados na estrutura.

## MONTAGEM

### COMO ABRIR O CARRINHO DE BEBÉ (fig.43, fig.44, fig.45)

Pressione o botão de desbloqueio e distenda o carrinho, segurando o cabo para abri-lo.

Atuando na plataforma posterior, com o auxílio dos pés, e segurando o cabo, distenda o carrinho de bebé até abri-lo completamente.

Certifique-se de que o carrinho esteja aberto corretamente.

### MONTAGEM DO PROTETOR DE PERNAS (fig.46)

Insira o protetor de pernas na parte inferior da armação do assento.

Fixe o protetor de pernas na estrutura do carrinho.

### MONTAGEM DO PROTETOR DE CHUVA DO CARRINHO (fig.47)

Coloque o protetor de chuva na capota.

Enganche as abas com Velcro na armação do carrinho e na parte frontal do protetor de chuva.

## UTILIZAÇÃO COM COMPLEMENTOS

**ATENÇÃO:** Este produto foi projetado para o uso com crianças com mais de 6 meses de idade!

Se desejar, é possível utilizar um dos seguintes complementos que podem ser associados ao carrinho de bebé, a cadeirinha para automóvel pertencente ao GRUPO 0+ ou a alcofa. Estes complementos foram realizados para serem utilizados com um recém-nascido. Siga com atenção as observações abaixo descritas.

Remova o assento da estrutura (veja o parágrafo “Como inserir o assento”).

### USO DA CADEIRINHA PARA AUTOMÓVEL OU ALCOFA COMO COMPLEMENTO (fig.48, fig.49)

**IMPORTANTE:** Os complementos devem ser engatados na armação somente voltados para a frente do pai ou da mãe.

### ALCOFA (fig.50, fig.51)

**Montagem :** Alinhe os engates da alcofa com os respectivos adaptadores, pressione para baixo e o som de um “clique” indica que o encaixe foi efetuado de modo correto. Antes do uso, controle sempre se o complemento está enganchado corretamente em ambos os lados. Se a alcofa for levantada, não deve desenganchar-se.

**Desmontagem:** Levante a alavanca no adaptador de ambos os lados e levante a alcofa para removê-la do próprio alojamento.

### REGULAÇÃO DA CAPOTA (fig.52, fig.53, fig.54)

Montagem (fig.52, 53)

Pressione os botões de ambos os lados, e regule a capota da alcofa no posicionamento desejado.

### REGULAÇÃO DO ENCOSTO (fig.55)

Levante o regulador para o alto se desejar reclinar o encosto da alcofa para cima.

Pressione o botão e abaixe o regulador para reclinar para baixo o encosto da alcofa.

Prenda a barra de suporte para o quadro para impedir o movimento oscilante da alcofa quando usá-lo em terrenos irregulares. (Fig.56)

## ADVERTÊNCIAS

### MONTAGEM DA CADEIRINHA PARA AUTOMÓVEIS (fig.57, fig.58)

**Cadeira para automóveis:** Alinhe os encaixes da cadeirinha para automóvel com os respectivos adaptadores, pressione para baixo e o som de um “clique” indica que o encaixe foi efetuado de modo correto. Antes do uso, controle sempre se o complemento está enganchado corretamente em ambos os lados. A cadeirinha para automóveis não deve desengatar se for levantada.

**Desmontagem:** Levante a alavanca do adaptador em ambos os lados e levante a cadeirinha para automóveis para removê-la do próprio alojamento.

## ADVERTÊNCIAS

### ALCOFA

- Este produto é adequado para crianças desde o nascimento até 9 kg de peso.
- **AVISOS: ESTE PRODUTO É ADEQUADO APENAS PARA CRIANÇAS QUE NÃO CONSEGUEM FICAR SENTADAS AUTONOMAMENTE.**
- **AVISOS: UTILIZAR APENAS NUMA SUPERFÍCIE HORIZONTAL, ESTÁVEL E SECA.**
- **AVISOS: NÃO PERMITIR A OUTRAS CRIANÇAS BRINCAR SEM VIGILÂNCIA NAS PROXIMIDADES DO BERÇO.**
- **AVISOS: NÃO UTILIZAR SE O BERÇO APRESENTA PARTES DANIFICADAS, PARTIDAS OU EM FALTA.**
- **AVISOS:** Nunca deixe o bebê na alcofa sem vigilância. Controle constantemente a criança quando ela estiver na alcofa.
- **AVISOS:** o berço é adequado para crianças que não podem ficar sentadas autonomamente, não se podem virar e levantar apoiadas nas mãos ou nos joelhos. Peso máximo da criança: 9 kg.
- **AVISOS:** Indicada para crianças com menos de 6 meses de idade.
- Antes de levantar ou transportar o berço, verificar que a pega de transporte esteja em posição vertical e corretamente engatada de ambos os lados.
- Verifique regularmente a pega e o fundo da alcofa e verifique se existem sinais de quebra ou dano.
- Quando a criança está no berço, a sua cabeça nunca deve estar mais baixa que o corpo.
- Não adicionar mais colchões além do fornecido com o berço ou aprovado pelo Fabricante.
- **PERIGO DE SUFOCAMENTO:** O produto poderia virar-se em superfícies macias e sufocar a crianças. **NUNCA** posicionar o produto sobre camas, divãs ou outras superfícies macias.
- Inspeccionar regularmente o berço, não utilizar se apresentar rupturas, partes danificadas ou em falta.

### CARRINHO

- **AVISOS: NUNCA DEIXE A CRIANÇA ABANDONADA.**
- **AVISOS: VERIFIQUE SE TODOS OS PONTOS DE ENCAIXE ESTÃO BEM FIXOS ANTES DE USAR O PRODUTO.**
- **AVISOS: PARA EVITAR FERIMENTO ASSEGURE-SE QUE O SEU FILHO ESTÁ AFASTADO, DO PRODUTO, ENQUANTO O ABRE E FECHA.**
- **AVISOS: NÃO DEIXE QUE O SEU FILHO BRINQUE COM ESTE PRODUTO.**
- **AVISOS: UTILIZE O CINTO DE SEGURANÇA SEMPRE QUE O SEU FILHO ESTIVER NO ASSENTO.**
- **AVISOS: ANTES DA UTILIZAÇÃO, VERIFIQUE SE O PRODUTO ESTÁ COMPLETAMENTE ABERTO E OS DISPOSITIVOS DE BLOQUEIO E SEGURANÇA ESTÃO CORRECTAMENTE ENGATADOS.**
- **AVISOS: NÃO É CONVENIENTE UTILIZAR ESTE PRODUTO AQUANDO DA REALIZAÇÃO DE PATINAGEM OU CORRIDA.**

## ADVERTÊNCIAS

- **AVISOS: ESTE ASSENT NÃO É ADEQUADO PARA UM BÉBÉ COM IDADE INFERIOR A 6 MESES.**
- **AVISOS: PARA CRIANÇAS COM PESO MÁXIMO DE 15 KG.**
- **AVISOS!** Certifique-se de que todos os dispositivos de bloqueio estejam corretamente engatados antes do uso.
- **AVISOS:** Controle constantemente quando a criança.
- **AVISOS:** Se o carrinho for utilizado com o complemento, verifique o correto encaixe do mesmo.
- **AVISOS:** Utilize sempre o cinto de segurança para evitar que a criança possa ferirse de modo grave, caindo ou escorregando do carrinho.
- Controle regularmente se os cintos estão engatados de modo correto e se estão danificados ou desfiados.
- **AVISOS:** Certifique-se de que a criança esteja sempre a utilizar os cintos de segurança de modo correto e que estejam bem regulados.
- **AVISOS:** O carrinho é projetado para o transporte de uma só criança.
- **AVISOS:** Certifique-se de que o banco ou os eventuais complementos estejam corretamente engatados antes do uso.
- **AVISOS:** Pendurar objetos no cabo pode tornar o carrinho instável.
- **AVISOS:** Acione os freios sempre que colocar ou retirar a criança no carrinho.
- **AVISOS:** Utilizar sempre o travão mesmo quando se pára por pouco tempo.
- **AVISOS:** Quando se estaciona, verificar que o freio esteja corretamente inserido, movimentando para a frente e para trás o produto.
- **AVISOS:** Não feche o carrinho de modo total ou parcial com a criança presente.
- O carrinho de bebé é dotado de cesto para transportar até 4 kg de mercadorias que devem ser distribuídas de modo uniforme.
- A montagem deve ser efetuada exclusivamente por um adulto.
- Somente um adulto pode regular o mecanismo de regulação do encosto.
- Não utilize o carrinho com um componente ou uma parte avariada, danificada ou ausente.
- Não permita que a criança suba no carrinho, pois pode torná-lo instável.
- Este produto necessita que o usuário efetue regularmente a manutenção.
- Não utilize peças de reposição ou acessórios não fornecidos ou aprovados pelo fabricante pois pode tornar o carrinho pouco seguro.
- Qualquer carga aplicada ao cabo e, parte posterior ou lateral do produto pode comprometer a estabilidade do produto.
- Não sobrecarregar o carrinho com outras crianças, mercadorias ou acessórios.
- Certifique-se de que os usuários conheçam exatamente o seu funcionamento.
- O movimento de abertura e fechamento é feito facilmente e não requer excessivos esforços. Em caso de dificuldades, não forçar o mecanismo - pare e leia as instruções.
- Não utilize o carrinho para usos diversos para os quais foi projetado.
- Não permita que a criança suba sem auxílio ou brinque com o carrinho, pendurando-se no mesmo.
- Mantenha o carrinho sempre travado quando estiver nas proximidades de veículos ou trens em movimento. Mesmo com os freios acionados, a corrente de ar causada pelo veículo em movimento pode deslocar o carrinho.
- Preste atenção ao subir ou descer do meio-fio.
- Retire a criança e feche o carrinho ao subir ou descer escadas ou escadas móveis.
- Certifique-se de que o carrinho fechado seja mantido afastado de crianças de modo que não possa causar quedas e feridas.
- Não utilize acessórios ou complementos não incluídos como, por exemplo, cadeirinhas para crianças, bolsas, ganchos, travessas, etc. e use somente aqueles aprovados pelo fabricante, pois podem tornar o carrinho pouco seguro.
- Não utilize plataformas adicionais para o transporte de uma criança.

## ADVERTÊNCIAS

- **ATENÇÃO:** O seu carrinho para bebés está em conformidade com as normas previstas para a segurança e, com o uso correto, além da manutenção efetuada corretamente, é possível manter o seu rendimento inalterado por muitos anos.
- A armação é robusta mas pode sofrer danos se as rodas traseiras forem submetidas continuamente a fortes impactos como, por exemplo, descer degraus ou do meio-fio. Os impactos contínuos causam danos.
- Os calçados muito duros podem danificar o tecido macio do carrinho.
- Não guarde o carrinho molhado pois pode causar a formação de mofo.
- Se o carrinho for exposto à humidade ou se estiver molhado, seque-o com um pano macio, abra-o completamente e seque-o antes de guardá-lo.
- Mantenha o carrinho em local seco e seguro.
- Não deixe o carrinho exposto ao sol por períodos prolongados pois pode ocorrer a descoloração de determinados tipos de tecidos.
- A utilização da cadeirinha para automóvel com o chassis não substitui um berço ou uma cama. Quando a criança precisa dormir, é mais adequado utilizar um carrinho, berço ou cama adequados.
- Esteja consciente dos perigos derivados da presença de chamas livres ou outras fontes de calor, como radiadores, lareiras, aquecedores eléctricos ou a gas, etc. Não deixe o produto na proximidade destas fontes de calor.

### COMPLEMENTO ALCOFA - MANUTENÇÃO E LIMPEZA ADVERTÊNCIA!

Controlar regularmente a capota e verificar se não existem peças danificadas ou com sinais de desgaste. Substituir a capota sempre que existam partes danificadas.

#### Revestimento

- As partes de tecido devem ser lavadas conforme as indicações apresentadas na etiqueta de lavagem.
- Limpar as partes em tecido com uma esponja embebida com detergente neutro.
- Nunca utilize produtos abrasivos ou a base de amoníaco, lixívia ou aguarrás para a limpeza.
- Limpe o tecido com uma escova ao invés de lavá-lo.
- Guardar o carrinho de bebé molhado pode causar a formação de bolor.
- Mantenha o seu carrinho de bebé num local seco e seguro.
- Proteger o produto contra os agentes atmosféricos, água, chuva ou neve; além disso, uma exposição contínua e prolongada ao sol poderá causar alterações de cor em muitos materiais.
- Recomendamos lavar o revestimento separadamente de outros artigos.
- Secar perfeitamente o revestimento têxtil antes de o utilizar ou de o armazenar.
- Asciugare perfettamente il rivestimento tessile prima di utilizzarlo o riporlo.
- Para prevenir a eventual formação de bolor, recomenda-se arejar periodicamente o berço.

### PROTETOR DE CHUVA ADVERTÊNCIA!

- Utilizar sob a vigilância de um adulto.
- Quando estiver em uso, certificar-se de que o guardachuva não entre em contacto com o rosto da criança porque poderia causar o seu sufocamento.
- Não utilizar a proteção de chuva sobre o produto sem a capota que a sustente.
- Nunca deixe o protetor de chuva fixado no carrinho dentro de casa, em um ambiente quente ou próximo de uma fonte de calor pois a criança pode sofrer de calor excessivo.
- Não utilizar sobre produtos não recomendados pelo Fabricante.
- Lavare a mano a 30° C.

## MANUTENÇÃO E LIMPEZA

### MANUTENÇÃO

- É necessário que o usuário efetue a manutenção regular do carrinho.
- O produto necessita de um mínimo de manutenção. A lubrificação das partes em movimento aumenta a duração do carrinho, além de facilitar as operações de abertura e fechamento do mesmo.
- Em caso de rigidez em alguma das partes do carrinho ou dificuldades no funcionamento, aplique uma pequena quantidade de lubrificante em aerossol como, por exemplo, WD 40. Não utilize óleo ou graxa. O produto WD 40 não deve ser utilizado para lubrificar as rodas extraíveis. Se for necessário, as rodas devem ser removidas e limpas com um pano macio e seco.
- Controle regularmente os dispositivos de bloqueio, os freios, as rodas, as correias, as alavancas, os reguladores dos bancos, as juntas e os dispositivos de fixação e certifique-se de que estejam corretamente engatados e em boas condições de funcionamento.
- As rodas são sujeitas a desgaste e devem ser substituídas quando necessário.
- Efetue um controlo cuidadoso no correto funcionamento do carrinho após 18 meses de uso, um longo período de inutilização e antes de utilizá-lo para uma outra criança.
- Limpe o tecido com água morna, detergente neutro e uma esponja.
- As partes em plástico e em metal podem ser limpas com água morna, detergente neutro e uma esponja.
- Nunca utilize produtos abrasivos ou a base de amoníaco, lixívia ou aguarrás para a limpeza.

## GARANTIA CONVENCIONAL

O conteúdo abaixo indicado entra em vigor a partir de 1º de janeiro de 2005 e substitui completamente qualquer título e mensagem anterior referente à garantia prestada pela empresa Foppa Pedretti S.p.A

### GARANTIA CONVENCIONAL

**Foppa Pedretti S.p.A.** com sede em Grumello del Monte (Itália), Via Volta 11, garante diretamente ao consumidor que este produto, novo de fábrica, sem defeitos nos materiais, no projeto e na fabricação, está em conformidade com as características declaradas.

A presente garantia convencional, válida em todos os países membros da União Europeia, não exclui e não limita os direitos do Consumidor nos termos imperativos da lei em relação ao vendedor do Produto.

. Para usufruir a presente garantia convencional, o Consumidor deve levar o produto defeituoso ao Vendedor e apresentar-lhe a prova de aquisição do produto, onde haja, de modo legível, o endereço do Vendedor, com a data da compra do produto, carimbo e assinatura do Vendedor, além da indicação do próprio produto ou, como alternativa, o recibo fiscal, não modificado, e que apresente de modo claro as mesmas informações mencionadas anteriormente.

A garantia convencional tem validade por doze (12) meses a partir da data de aquisição do produto. Durante este período, a empresa **Foppa Pedretti S.p.A.** conserta ou substitui o produto defeituoso, segundo sua discricão. A garantia convencional concedida ao comprador final do produto (consumidor) e não exclui e nem limita os direitos imperativos do próprio consumidor como previstos pela lei e ou direitos que o consumidor pode ter contra o Vendedor/ Revendedor do produto.

### EXCLUSÕES DA GARANTIA CONVENCIONAL.

A garantia convencional exclui os danos decorrentes pelas seguintes causas: uso não em conformidade com as disposições contidas no folheto de instruções para o uso e montagem, quedas e impactos, exposição do produto à humidade ou condições térmicas, ambientes extremos ou mudanças repentinas destas condições, corrosão, oxidação, modificações ou consertos não autorizados do produto, consertos efetuados com o uso de peças de reposição não autorizadas, uso impróprio, manutenção não efetuada ou efetuada de modo incorreto, manutenção imprópria em relação ao que foi indicado no folheto de instruções para o uso e a montagem, montagem não correta, acidentes, ações de alimentos ou bebidas, ações de produtos químicos e causas de força maior.

**De qualquer modo, a empresa Foppa Pedretti S.p.A. declina qualquer tipo de responsabilidade por danos causados às pessoas ou aos objetos, diferentes do produto, quando estes danos forem causados pela negligência das disposições/advertências contidas no manual, ou, como alternativa, no “Folheto de instruções para o uso e montagem” que acompanha todos os produtos destinados ao proprietário/utilizador (como exemplo meramente exemplificativo, no caso do produto “Caminha”: “Supervisione a criança constantemente. Controle para que os lençóis e as cobertas não cubram a cabeça da criança...”).**

**A empresa Foppa Pedretti S.p.A. exime-se também de todos os tipos de responsabilidade por danos às pessoas ou objetos quando a rutura de seus produtos for causada pelo deterioramento dos produtos sujeito aos desgastes. São considerados componentes do produto sujeitos a desgaste os componentes em material plástico.**

## МОНТАЖ

Важное примечание: иллюстрации и инструкции, содержащиеся в данной брошюре, относятся к одной из модификаций детской прогулочной коляски; некоторые компоненты и функции, описанные здесь, могут отличаться от тех, которыми оснащена приобретенная вами модификация.

### МОНТАЖ ПЕРЕДНИХ КОЛЁС (рис.1, рис.2, рис.3, рис.4, рис.5)

Вставьте держатель колёс в паз на шасси до его полного фиксирования.

Убедитесь в правильности монтажа (рис.2).

Вставьте штифт колеса во втулку по центру держателя колеса.

Нажмите вниз кнопку, чтобы заблокировать поворотное движение колеса. Вынуть кнопку, потянув вверх, чтобы снова подключить поворотное движение колеса.

Чтобы снять колёса, нажмите на кнопку с внутренней стороны (рис.5).

### МОНТАЖ ЗАДНИХ КОЛЁС (рис.6, рис.7, рис.8, рис.9, рис.10)

Насадить задние колёса на колёсную ось на шасси с держателями задних колёс, действуя в направлении, указанном стрелкой.

Вставить блок задних колёс, закрепив на конструкции до полного зацепления. Проверить, что держатель колёс надёжно закреплён с обеих сторон шасси. Держатель колёс правильно смонтирован, когда металлические штырьки заблокированы в отверстиях, имеющих на трубчатом профиле несущей конструкции (рис.9).

Чтобы снять колесо с оси, нажать на кнопку в центре колеса и одновременно потянуть на себя колесо (рис.10).

### РАСКЛАДЫВАНИЕ ПРОГУЛОЧНОЙ КОЛЯСКИ (рис.11, рис.12, рис.13)

Нажать на кнопку разблокирования и, держась за ручку, разложить коляску. Держа коляску за ручку, надавить ногой на заднюю подставку, продолжая раскрывать её до полного раскладывания.

Убедиться в том, что коляска полностью разложена.

### СТОЯНОЧНЫЙ ТОРМОЗ (рис.14)

**Включение тормоза:** Нажать вниз на рычаг стояночного тормоза, слегка подтолкнуть прогулочную коляску вперёд, чтобы проверить надёжность работы тормоза.

**Выключение тормоза:** Для отключения тормоза нажать на рычажок “тормоза”, как показано на рисунке.

### РЕГУЛИРОВКА РУЧКИ (рис.15)

Нажать на обе кнопки по бокам ручки прогулочной коляски “А” и повернуть под нужным углом.

### МОНТАЖ ПРЕДОХРАНИТЕЛЬНОЙ РУЧКИ-БАМПЕРА (рис.16, рис.17, рис.18, рис.19, рис.20)

**Монтаж:** Нажать на кнопки “А” с обеих сторон, чтобы отрегулировать ручку по высоте.

**Демонтаж:** нажать на кнопку “А” с обеих сторон ручки и одновременно приподнять её вверх, чтобы

вынуть (рис.18).

Открывание только с одной стороны: нажать на кнопку “А” с одной стороны ручки-бампера и приподнять вверх, чтобы открыть, отведя в сторону.

Нажать на кнопки “А” с обеих сторон, чтобы отрегулировать ручку по высоте (рис.20).

### УСТАНОВКА СИДЕНЬЯ (рис.21, рис.22, рис.23, рис.24)

Расположить крепления сиденья напротив соответствующих адаптеров, надавить вниз до

## МОНТАЖ

щелчка, указывающего на правильно выполненное зацепление. Перед использованием всегда проверяйте правильность закрепления с обеих сторон. Сиденье не должно открепляться, если его приподнять. Чтобы снять сиденье, приподнять рычаги адаптеров с обеих сторон.

### РЕГУЛИРОВКА КАПЮШОНА

Разложите капюшон по необходимости, чтобы предохранить ребёнка от солнечных лучей. Внимание: детская кожа очень чувствительная, никогда НЕ оставляйте ребёнка под воздействием прямых солнечных лучей, всегда проверяйте правильность регулировки капюшона коляски. Сняв заднюю часть капюшона, его можно использовать в качестве солнцезащитного козырька (рис.32).

### МОНТАЖ (рис.24, рис.25, рис.26)

#### **РАСКРЫТИЕ КАПЮШОНА** (рис.27, рис.28)

Как показано на рисунке 5, раскрыть капюшон и нажать на рычажки “А”.

#### **СКЛАДЫВАНИЕ КАПЮШОНА** (рис.29, рис.30, рис.31)

Приподнять оба рычажка “А”, после чего, сложить капюшон (рис.31).

Важно: никогда не складывайте капюшон, предварительно не приподняв рычажки “А”, это может привести к поломке капюшона.

### РЕГУЛИРОВКА ПОДСТАВКИ ДЛЯ НОГ (рис.33)

Нажать на кнопки “А” и отрегулировать подставку для ног в нужном положении.

### ОПУСКАНИЕ СПИНКИ (рис.34)

Чтобы приподнять спинку, возьмитесь одной рукой за регулировочный ремень, “а” другой рукой переведите устройство регулировки в сторону спинки.

Чтобы опустить спинку, нажать кнопку в центре устройства регулировки “Б” и перевести его вниз.

### РЕВЕРСИВНОЕ СИДЕНЬЕ (рис.35, рис.36, рис.37)

Нажать с обеих сторон на кнопки “А” и снять сиденье, приподняв его.

Повернуть сиденье, по желанию, в сторону дороги или в сторону родителя ребёнка.

Установить снова сиденье на прогулочную коляску, руководствуясь, в целях правильности монтажа, параграфом “установка сиденья”.

### СТРАХОВОЧНЫЕ РЕМНИ (рис.38)

Перед тем, как помещать ребёнка в коляску, включите стояночный тормоз.

**Расстегните пряжку-замок:** Нажмите на кнопку “А” и извлеките все компоненты застёжки. Поместите ребёнка в прогулочную коляску и отрегулируйте страховочные ремни по размеру ребёнка.

**Застегните пряжку-замок:** вставив часть “а” в часть “А”. Характерный щелчок укажет на правильность соединения.

**ВНИМАНИЕ:** Поясничный ремень оснащён 2 боковыми кольцами для использования дополнительных ремней, отвечающих требованиям стандарта BS 6684.

### СКЛАДЫВАНИЕ ПРОГУЛОЧНОЙ КОЛЯСКИ (рис.39, рис.40, рис.41, рис.42 )

Перед складыванием коляски проверьте, что:

- Сиденье расположено лицом к дороге
- Спинка поднята в вертикальное положение

## МОНТАЖ

### • Капюшон сложен

Нажать на кнопку “А” на нижней стороне правого рычага и, удерживая её нажатой, перевести оба рычага - левый и правый - вверх. Сложить прогулочную коляску.

Проверить, что механизм закрытия “В” зацеплен (рис.42).

Примечания: НЕЛЬЗЯ сложить прогулочную коляску, если на шасси установлены дополнительные устройства, такие как автокресло и люлька-переноска.

### РАСКЛАДЫВАНИЕ ПРОГУЛОЧНОЙ КОЛЯСКИ (рис.43, рис.44, рис.45)

Нажать на кнопку разблокирования и, держась за ручку, разложить коляску. Держа коляску за ручки, надавить ногой на заднюю подставку, продолжая раскрывать её до полного раскладывания.

Убедиться в том, что коляска полностью разложена.

### МОНТАЖ ЧЕХЛА ДЛЯ НОГ (рис.46)

Одеть чехол для ног на раму сиденья, в нижней его части.

Прикрепить кнопками чехол для ног к структуре прогулочной коляски

### МОНТАЖ КАПОТА ОТ ДОЖДЯ (рис.47)

Надеть капот от дождя на капюшон.

Зацепить края с лентой-липучкой в верхней части капота от дождя за структуру прогулочной коляски.

## ИСПОЛЬЗОВАНИЕ С ДОПОЛНИТЕЛЬНЫМИ УСТРОЙСТВАМИ

**ВНИМАНИЕ:** Использование данного изделия предусмотрено для детей с возрастом старше 6-ти месяцев!

При необходимости, оно может использоваться с дополнениями, такими как автокресло ГРУППЫ 0+ или люлька-переноска, которые специально предназначены в целях использования изделия для новорожденных. Точно следовать нижеуказанным инструкциям.

Снимите сиденье с шасси (параграф “Установка сиденья”)

### ИСПОЛЬЗОВАНИЕ ДОПОЛНИТЕЛЬНОГО УСТРОЙСТВА АВТОКРЕСЛО ИЛИ ЛЮЛЬКА-ПЕРЕНОСКА (рис.48, рис.49)

**ВАЖНО:** дополнительные устройства, устанавливаемые на шасси прогулочной коляски, должны быть повернуты лицом к родителю.

### ЛЮЛЬКА-ПЕРЕНОСКА (рис.50, рис.51)

**Монтаж :** Расположить крепления люльки напротив соответствующих адаптеров, надавить вниз до щелчка, указывающего на правильно выполненное зацепление. Перед использованием всегда проверяйте правильность закрепления с обеих сторон. Люлька не должна открепляться, если её приподнять.

**Демонтаж:** Чтобы снять люльку-переноску, приподнять рычаги адаптеров с обеих сторон.

### РЕГУЛИРОВКА КАПЮШОНА (рис.52, рис.53, рис.54)

**Монтаж (Монтаж .52, 53)**

Нажать на кнопки с обеих сторон, и отрегулировать капюшон люльки-переноски в нужном положении.

## ПРЕДОСТЕРЕЖЕНИЯ

### РЕГУЛИРОВКА СПИНКИ (рис.55)

Приподнять вверх регулятор для подъёма спинки люльки-переноски.

Нажать на кнопку и опустить регулятор для опускания спинки люльки-переноски.

Крюк опорный стержень к раме, чтобы предотвратить раскачивание люльки при использовании его на неровных местности. ( рис.56)

### МОНТАЖ АВТОКРЕСЛА (рис.57, рис.58)

**Автокресло** : Расположить крепления автокресла напротив соответствующих адаптеров, надавить вниз до щелчка, указывающего на правильно выполненное зацепление. Перед использованием всегда проверяйте

правильность закрепления с обеих сторон. Автокресло не должно открепляться, если его приподнять.

**Демонтаж** : Чтобы снять автокресло, приподнять рычаги адаптеров с обеих сторон.

## ПРЕДОСТЕРЕЖЕНИЯ

### ПЛЮЛЬКА

- Изделие коляска предназначена для детей от 0 месяцев и весом до 9 кг.
- **ПРЕДУПРЕЖДЕНИЕ: ДАННОЕ ИЗДЕЛИЕ ПРЕДНАЗНАЧАЕТСЯ ДЛЯ ДЕТЕЙ, КОТОРЫЕ НЕ УМЕЮТ САМОСТОЯТЕЛЬНО СИДЕТЬ.**
- **ПРЕДУПРЕЖДЕНИЕ: ИСПОЛЬЗОВАТЬ ТОЛЬКО НА УСТОЙЧИВОЙ, ГОРИЗОНТАЛЬНОЙ, РОВНОЙ И СУХОЙ ПОВЕРХНОСТИ.**
- **ПРЕДУПРЕЖДЕНИЕ: НЕ ПОЗВОЛЯЙТЕ ДРУГИМ ДЕТЯМ ИГРАТЬ БЕЗ ПРИСМОТРА ВБЛИЗИ ЛЮЛЬКИ.**
- **ПРЕДУПРЕЖДЕНИЕ: ЗАПРЕЩАЕТСЯ ПОЛЬЗОВАТЬСЯ ИЗДЕЛИЕМ СО СЛОМАННЫМИ, РАЗОРВАННЫМИ ЛИБО ОТСУТСТВУЮЩИМИ ДЕТАЛЯМИ.**
- **ВНИМАНИЕ:** никогда не оставляйте ребенка одного без присмотра. Всегда присматривайте за ребёнком, когда он находится в люльке.
- **ВНИМАНИЕ:** Это изделие предназначено для детей, которые ещё не умеют сидеть самостоятельно, поворачиваться и подниматься, опираясь на руки или колени. Вес ребёнка не должен превышать 9 кг.
- **ВНИМАНИЕ:** Предназначена для детей младше 6 месяцев.
- Регулярно осматривайте ручки и дно люльки, чтобы убедиться в отсутствии следов износа и повреждений.
- У помещенного в люльку ребенка голова никогда не должна находиться ниже туловища.
- Не используйте дополнительные матрасики помимо того, который поставляется вместе с люлькой, либо матрасики, не одобренные изготовителем.
- **ОПАСНОСТЬ УДУШЕНИЯ:** при нахождении на мягких поверхностях люлька может перевернуться и привести к удушению ребенка. **НИКОГДА** не размещайте люльку на кроватях, диванах или других мягких поверхностях.
- Регулярно проверяйте целостность люльки и прекратите ее эксплуатацию, если даже одна деталь изделия окажется поврежденной, изношенной либо отсутствующей.

## ПРЕДОСТЕРЕЖЕНИЯ

### ПРОГУЛОЧНАЯ КОЛЯСКА

- **ВНИМАНИЕ: НИКОГДА НЕ ОСТАВЛЯЙТЕ МАЛЫША БЕЗ ПРИСМОТРА.**
  - **ВНИМАНИЕ: К ИСПОЛЬЗОВАНИЮ ИЗДЕЛИЯ ПРИСТУПАЙТЕ ТОЛЬКО ПОСЛЕ ТОГО, КАК ОНО БЫЛО ПОЛНОСТЬЮ ОТКРЫТО, А ВСЕ БЛОКИРУЮЩИЕ И ПРЕДОХРАНИТЕЛЬНЫЕ**
  - **ПРИСПОСОБЛЕНИЯ ПРАВИЛЬНО УСТАНОВЛЕНЫ.**
  - **ВНИМАНИЕ: ВО ИЗБЕЖАНИЕ ТРАВМ УБЕДИТЕСЬ, ЧТО ДЕТИ НАХОДЯТСЯ НА БЕЗОПАСНОМ РАССТОЯНИИ ВО ВРЕМЯ РАСКЛАДЫВАНИЯ И СКЛАДЫВАНИЯ ДАННОГО ИЗДЕЛИЯ.**
  - **ВНИМАНИЕ: НЕ РАЗРЕШАТЬ РЕБЕНКУ ИГРАТЬ С ЭТИМ ИЗДЕЛИЕМ.**
  - **ВНИМАНИЕ: ВСЕГДА ПРИСТЕГИВАЙТЕ РЕБЕНКА РЕМНЯМИ БЕЗОПАСНОСТИ.**
  - **ВНИМАНИЕ: НЕЛЬЗЯ БЕГАТЬ И КАТАТЬСЯ НА КОНЬКАХ С КОЛЯСКОЙ ДЛЯ НОВОРОЖДЕННЫХ/ ПРОГУЛОЧНОЙ КОЛЯСКОЙ.**
  - **ВНИМАНИЕ: ДАННОЕ СИДЕНЬЕ НЕ ПОДХОДИТ ДЛЯ ДЕТЕЙ ВОЗРАСТОМ ДО 6 МЕСЯЦЕВ.**
  - **ВНИМАНИЕ: ПРОГУЛОЧНАЯ КОЛЯСКА ПРЕДНАЗНАЧЕНА ДЛЯ ДЕТЕЙ С МАКСИМАЛЬНЫМ ВЕСОМ 15 КГ.**
- 
- **ВНИМАНИЕ!** Перед использованием убедитесь, что все механизмы фиксации закреплены правильно.
  - **ВНИМАНИЕ:** Всегда следите за ним, когда ребёнок находится в прогулочной коляске.
  - **ВНИМАНИЕ:** При использовании прогулочной коляски с добавочным устройством, проверьте надёжность его крепления.
  - **ВНИМАНИЕ:** Пристёгивайте всегда страховочные ремни, во избежание падения или соскальзывания ребёнка с прогулочной коляски, с нанесением ему серьёзных повреждений.
  - Периодически проверяйте, чтобы ремни были правильно застёгнуты, не повреждены или обтрёпаны.
  - **ВНИМАНИЕ:** Проверяйте, чтобы ребёнок всегда был правильно пристёгнут страховочными ремнями, которые должны быть отрегулированы по размеру.
  - **ВНИМАНИЕ:** Прогулочная коляска предназначена для перевозки только одного ребёнка.
  - **ВНИМАНИЕ:** Перед использованием проверьте, что сиденье надёжно закреплено на структуре.
  - **ВНИМАНИЕ:** Груз, навешенный на ручку прогулочной коляски, может привести к потере равновесия коляской.
  - **ВНИМАНИЕ:** Когда вы берёте на руки малыша из прогулочного блока/люльки, во время остановок, убедитесь в том, что изделие стоит на тормозе.
  - **ВНИМАНИЕ:** Всегда используйте тормоз, даже во время коротких остановок.
  - **ВНИМАНИЕ:** Во время парковки проверяйте, подвигав коляску вперед и назад, чтобы тормоз был правильно задействован.
  - **ВНИМАНИЕ:** Не складывать, даже частично, прогулочную коляску, если в ней находится ребёнок.
  - Прогулочная коляска оснащена корзиной для перевозки груза весом до 4 кг, который должен быть равномерно распределён.
  - Монтаж должен выполняться только взрослыми.
  - Механизм регулировки наклона сиденья должен регулироваться только взрослыми.
  - Не пользуйтесь прогулочной коляской, если какой-либо компонент, или часть коляски, поломан, повреждён или отсутствует.
  - Никогда не позволяйте ребёнку залазить на прогулочную коляску, коляска может потерять равновесие.
  - Эта прогулочная коляска нуждается в регулярном уходе, выполняемом пользователем.
  - Не использовать запчасти или аксессуары, которые не поставлены или не одобрены компанией-изготовителем, что может снизить надёжность прогулочной коляски.

## ПРЕДОСТЕРЕЖЕНИЯ

- Чрезмерная нагрузка, неправильное складывание и использование несанкционированных запчастей и аксессуаров могут повредить или полностью сломать прогулочную коляску и, в любом случае, сделать изделие небезопасным.
- Любая нагрузка, оказываемая на ручку и/или на спинку, и/или сбоку на изделие, может негативно отразиться на его устойчивости.
- Убедитесь в том, что все пользователи хорошо знакомы с функционированием изделия.
- Для складывания и раскладывания прогулочной коляски не нужно применять чрезмерных усилий, они должны выполняться с лёгкостью. Если это не так, не форсируйте механизм - остановитесь и прочитайте инструкции.
- Не использовать коляску в иных целях, отличных от тех, для которых она предназначена.
- Не разрешайте Вашему ребёнку самостоятельно подниматься на коляску, играть с ней или висеть на коляске.
- Придерживайте всегда прогулочную коляску, когда находитесь вблизи с находящимися в движении автомобилями или поездами. Во время движения поездов, ими создаётся поток воздуха, который может переместить прогулочную коляску.
- Будьте внимательны, когда съезжаете с бордюра тротуара или заезжаете на него.
- Выньте ребёнка из прогулочной коляски и сложите её при подъёме или спуске с лестницы или эскалатора.
- Проверьте, чтобы сложенная коляска находилась в недоступном для детей месте, чтобы она не могла упасть на них, нанеся ранения.
- Не использовать аксессуары или дополнения, не входящие в комплект поставки или неутверждённые компанией-изготовителем, такие как детские кресла, сумки, крючки, подносы и т.п., так как они могут сделать коляску небезопасной.
- Не использовать дополнительные подставки при перевозке ребёнка.
- **ВНИМАНИЕ:** Ваша прогулочная коляска отвечает требованиям безопасности, предусмотренным стандартом, и при соответствующем уходе за ней прослужит Вам долгие годы, не меняя своих эксплуатационных качеств.
- Шасси - очень прочное, но и его можно повредить, если задние колёса подвергаются чрезмерным нагрузкам при спуске со ступеней лестницы или с бордюра тротуара. Постоянные нагрузки могут привести к поломке.
- Мягкая тканевая обивка может быть повреждена, если ребёнок носит жёсткую обувь.
- При хранении прогулочной коляски во влажном виде может образоваться плесень.
- Если коляска подвергалась воздействию влаги, или мокрая, протрите её сухой тканью, раскройте и оставьте высохнуть перед тем, как складывать.
- Храните Вашу прогулочную коляску в сухом и надёжном месте.
- Не оставляйте прогулочную коляску надолго под воздействием прямых солнечных лучей - некоторые ткани могут выцвести.
- Использование сиденья Младенческая автомобиль с рамкой не заменяет кровать переноске или кровати. Когда ребенок должен спать, предпочтительнее использовать кровать переноске или кровати. Сиденье ребенок автомобиль не предназначен для длительных периодов сна..
- Не забывайте о том, что открытое пламя и другие источники тепла как, например, радиаторы, камины, электрические и газовые печи, представляют собой источник опасности. Не оставляйте изделие рядом с ними.

### АКСЕССУАР ЛЮЛЬКА - УХОД ЗА ИЗДЕЛИЕМ

#### ПРЕДУПРЕЖДЕНИЯ!

Регулярно проверяйте люльку, чтобы убедиться в отсутствии повреждений или следов износа. При обнаружении поврежденных частей замените люльку.

## УХОД ЗА ИЗДЕЛИЕМ

### Обивка

- Тканую часть можно мыть в соответствии с указаниями, приведенными на ярлыке для стирки.
- Ткань очищается водой, нейтральным моющим средством и губкой.
- Никогда не используйте для чистки абразивные или аммиачные средства, отбеливатель либо скипидар.
- Чистка ткани щеткой является предпочтительнее мытья.
- Складывайте изделие только после того, как оно полностью просохло. Если вы оставите изделие во влажном помещении, то на нём может образоваться плесень.
- Храните изделие в сухом помещении.
- Укройте изделие от атмосферных факторов, воды, дождя и снега. Постоянное или продолжительное нахождение изделия под воздействием солнечных лучей может изменить цвет его некоторых материалов.
- Рекомендуется стирать съёмную обивку отдельно от других вещей.
- При стирке текстильной обивки соблюдайте правила, указанные на специальных этикетках.
- Перед тем как использовать или сложить изделие, подождите пока оно полностью не высохнет.
- Регулярно проветривайте люльку, чтобы предотвратить образования внутри плесени.

### ДОЖДЕВИК

#### ПРЕДУПРЕЖДЕНИЯ!

- Разрешается использование только под присмотром взрослого лица.
- Следите за тем, чтобы во время использования дождевик не касался лица ребенка, поскольку он может стать причиной удушья.
- Не использовать дождевик на изделии без капюшона, который его удерживает.
- Никогда не оставляйте ребёнка в коляске с установленным капотом от дождя дома, или в отапливаемом помещении и возле источников тепла, ребёнок может слишком перегреться.
- Не использовать на других изделиях, не рекомендованных производителем.
- Ручная стирка при 30° С.

## УХОД ЗА ИЗДЕЛИЕМ

- Эта прогулочная коляска нуждается в регулярном уходе, выполняемом пользователем.
- Этот уход - минимальный. Регулярная смазка движущихся частей позволит увеличить срок службы прогулочной коляски и сделать более лёгкими операции по её раскладыванию и складыванию.
- В том случае, если некоторые части коляски работают жёстко или с трудом, нанесите на место небольшое количество смазки в виде спрея, например WD 40. Не использовать смазочное масло или консистентную смазку. Не используйте спрей-смазку WD 40 для смазки съёмных колёс. При необходимости, снимите колёса и очистите их сухой и мягкой тканью.
- Регулярно проверяйте блокирующие устройства, тормоза, колёса, ремни, рычаги, регуляторы сиденья, соединения и устройства крепления, убедившись в том, что они надёжно закреплены и правильно функционируют.
- Колёса подвергаются износу и должны вовремя быть заменены при необходимости.
- Проведите тщательную проверку на правильность функционирования прогулочной коляски по истечении 18 месяцев эксплуатации, после длительного простоя и перед использованием её для второго ребёнка.
- Очищать ткань губкой, смоченной водой с нейтральным моющим средством.
- Металлические и пластмассовые части можно очищать губкой, смоченной тёплой водой с нейтральным моющим средством.
- Никогда не использовать для чистки абразивные средства или на основе аммиака, отбеливателя или скипидара.

## ГАРАНТИЙНЫЕ ОБЯЗАТЕЛЬСТВА

Нижеуказанные положения вступают в действие с 01.01.2005 г. и полностью заменяют любую другую информацию, что касается гарантии, предоставляемой компанией Foppa Pedretti S.p.A., являясь

### ГАРАНТИЙНЫЕ ОБЯЗАТЕЛЬСТВА

компании Foppa Pedretti S.p.A., официально зарегистрированной по адресу: Grumello del Monte (Italia) Via Volta 11, которая гарантирует непосредственно Потребителю, что данное изделие, только что выпущенное с фабрики, не имеет дефектов ни материалов, ни проектирования, ни производственных, и соответствует заявленным характеристикам.

. Настоящая гарантия действительна во всех странах- членах ЕЭС и не исключает и не ограничивает права Пользователя, в соответствии с законодательством, регламентирующим взаимоотношения с Производителем Изделия.

Чтобы воспользоваться данной гарантией, Потребитель должен принести дефектное Изделие Продавцу, предоставив документ, удостоверяющий о приобретении Изделия, с печатью и подписью Продавца и указанием названия Изделия или, как альтернатива, фискальный кассовый чек, без каких-либо изменений, из которого чётко видна вся указанная до этого информация. Гарантия имеет срок действия двенадцать (12) месяцев с даты приобретения Изделия.

В течение вышеуказанного срока компания Foppa Pedretti S.p.A. обязуется отремонтировать или заменить, на свой выбор, дефектное Изделие. Гарантия предоставляется конечному Покупателю Изделия (Пользователю) и не исключает и не ограничивает прав данного Пользователя, предусмотренных действующим законодательством и/или правами Пользователя, на предъявление своих прав в адрес Дилера/Продавца Изделия.

### НЕ ПОКРЫВАЮТСЯ ГАРАНТИЕЙ.

. Гарантией не покрывается ущерб, связанный с использованием Изделия, возникший по следующим причинам: неправильное использование, не соответствующее указаниям, содержащимся во вкладыше с инструкциями по монтажу и эксплуатации, удары и падения изделия, Изделие подвергалось воздействию влажности или экстремальным температурам и неблагоприятным условиям окружающей среды с постоянной смесью этих условий, коррозии и окислению, а также несанкционированному ремонту или модификации, Изделие использовалось не по назначению или неправильно, без соблюдения указаний в инструкциях по монтажу и эксплуатации, при плохом уходе или отсутствии такового, ремонте с использованием неоригинальных запчастей, по причине неправильной сборки, аварии, воздействия пищи или напитков, химических веществ, а также вследствие чрезвычайных обстоятельств.

В любом случае, компания Foppa Pedretti S.p.A. не несёт никакой ответственности за ущерб, причинённый людям или предметам, отличным от Изделия, по причине несоблюдения указаний / предписаний / предупреждений, содержащихся в данном руководстве или, как альтернатива, в “Инструкции по монтажу и эксплуатации”, сопровождающей каждое Изделие и предназначенное для владельца/пользователя. (например, чисто в качестве примера, в случае Детской кроватки: “Никогда не оставляйте без присмотра ребёнка. Контролируйте, чтобы голова ребёнка не оказалась покрытой простынёю или одеялом...”).

Компания Foppa Pedretti S.p.A., кроме прочего, не несёт никакой ответственности за ущерб, причинённый людям или имуществу, если поломка её продукции связана с разрушением компонентов Изделия, подвергаемых нормальному износу. Компонентами, подвергающимися нормальному износу, считаются все пластмассовые компоненты Изделия.

## SASTAVLJANJE

**Važna napomena:** slike i upute u ovom priručniku odnose se na jednu verziju kolica; neke komponente i funkcije opisane ovdje mogu se razlikovati ovisno o verziji kolica koju ste kupili.

### **POSTAVLJANJE PREDNJIH KOTAČA** (sl.1, sl.2, sl.3, sl.4, sl.5)

Umetnite krajnji ležaj u prednje noge dok se u potpunosti ne fiksira. Osigurajte ispravno sastavljanje. Umetnite krajni ležaj u utor na sredini blokade kotača.

Pritisnite gumb za blokadu prednjih kotača. Podignite polugu za blokadu kako biste aktivirali okretnu spojku. Pritisnite čelični gumb za otpuštanje prednjih kotača (sl.5).

### **POSTAVLJANJE STRAŽNJIH KOTAČA** (sl.6, sl.7, sl.8, sl.9, sl.10)

Sastavite stražnje kotače u smjeru strelice.

Umetnite stražnju grupu kotača u kraj cijevi na stražnjim nogama. Potpore za kotače pravilno su sastavljene kad su metalni klinovi pričvršćeni u odgovarajućim rupama na cijevima šasije (sl.9).

Pritisnite gumb na sredini kotača i povucite ga kako biste odvojili kotač od osovine (sl.10).

### **RASKLOPITE KOLICA** (sl.11, sl.12, sl.13)

Pritisnite gumb kočnice za sklapanje kolica i zatim podignite ručku kako biste otvorili kočnicu za sklapanje. Stanite na polugu, a zatim podignite ručku sve dok ne rasklopite kolica.

Provjerite jesu li se kolica pravilno rasklopila.

### **KOČNICA ZA PARKIRANJE** (sl.14)

**Za primjenu kočnice:** pritisnite polugu za kočnicu, lagano gurnite kolica prema naprijed kako biste osigurali da je kočnica ispravno primijenjena.

**Za otpuštanje kočnice:** podignite polugu za kočnicu kao što je prikazano.

### **NAMJEŠTANJE RUČKE** (sl.15)

Pritisnite oba gumba „A“ na stranama ručke i rotirajte ručku u željeni položaj.

### **POSTAVLJANJE ODBOJNIKA** (sl.16, sl.17, sl.18, sl.19, sl.20)

**Sastavljanje:** poravnajte odbojnik i umetnite ga u sjedište na obje strani, a klik će potvrditi ispravan položaj.

**Rastavljanje:** pritisnite gumb za otpuštanje „A“ na svakoj strani odbojnika i istovremeno ga podignite kako biste ga odvojili (sl.18).

**Otkvačite odbojnik samo na jednoj strani:** pritisnite gumb za otpuštanje „A“ na jednoj strani odbojnika i istovremeno ga podignite kako biste ga otvorili poput vrata.

Pritisnite gumb „A“ na obje strane kako biste namjestili visinu odbojnika (sl.20).

### **POSTAVLJANJE SJEDALA** (sl.21, sl.22, sl.23, sl.24)

Poravnajte sjedalo s prilagodnicima i pritisnite dok ne čujete klik.

Podignite gumb prilagodnika jednim prstom sa svake strane i podignite sjedalo kako biste ga uklonili.

### **NAMJEŠTANJE POKROVA**

Produljite pokrov ovisno o potrebama kako biste zaštitili dijete od sunca.

**NAPOMENA:** dječja je koža jako osjetljiva. NIKAD ne ostavljajte dijete na direktnoj sunčevoj svjetlosti. Uvijek pazite da je pokrov ispravno namješten.

Uklonite stražnji dio pokrova kako biste ga koristili poput suncobrana (sl.32).

## SASTAVLJANJE

### **SASTAVLJANJE** (sl.24, sl.25, sl.26)

#### **OTVORITE POKROV** (sl.27, sl.28)

Kao na slici, pratite strelice, povucite štap s pokrovom i pritisnite kvačicu prema dolje, zatim se pokrov može otvoriti.

#### **SKLOPITE POKROV** (sl.29, sl.30, sl.31)

Pratite strelice, povucite kvačicu prema gore, zatim pogurnite pokrov kako biste ga mogli sklopiti (sl.31).

**Važno: Nikad ne zatvarajte pokrov, a da prvo ne odvezete nosače. Pokrov se može oštetiti.**

### **PRILAGODITE OSLONAC ZA NOGE** (sl.33)

Pritisnite gumb „A“ i namjestite oslonac za noge u željeni položaj.

### **SPUSTITE NASLON** (sl.34)

Uхватite remen jednom rukom i podignite prilagodnik nosača „a“ kao što je prikazano na slici. Prstom pritisnite gumb na sredini nosača „b“ i povucite nosač.

### **ROTIRAJUĆE SJEDALO** (sl.35, sl.36, sl.37)

Podignite gumb „A“ s obje strane i uklonite sjedalo tako da ga podignete.

Postavite sjedalo tako da je okrenuto prema naprijed ili prema roditelju.

Ponovno postavite sjedalo na šasiju kolica, vidjeti odlomak „POSTAVLJANJE SJEDALA“ za ispravno sastavljanje.

### **SIGURNOSNI POJASEVI** (sl.38)

Zakočite kolica prije nego što stavite dijete u njih.

**Otpustite kopču:** pritisnite gumb „A“ i uklonite komponente

**Stegnite kopču:** pri umetanju dijela „a“ u dio „b“, klik će potvrditi ispravno stezanje.

**UPOZORENJE:** pojas oko krila dolazi s dva koluta sa strane koji se mogu koristiti za dodatne pojaseve u skladu sa standardom BS 6684.

### **SKLAPANJE KOLICA** (sl.39, sl.40, sl.41, sl.42)

Prije sklapanja kolica pazite na sljedeće:

- sjedalo gleda prema naprijed;
- naslon se nalazi u uspravnom položaju;
- pokrov je sklopljen.

Pritisnite gumb „A“ na nižoj strani desne poluge i zadržite ga u tom položaju prilikom spuštanja lijeve i desne poluge. Sklopite kolica. Pazite na ispravno zaključavanje uređaja „B“ (sl.42).

**Napomena:** NIJE moguće sklopiti kolica dok su dodaci za putovanje, auto-sjedalica i nosiljka postavljeni na šasiju.

### **RASKLOPITE KOLICA** (sl.43, sl.44, sl.45)

Pritisnite gumb kočnice za sklapanje kolica i zatim podignite ručku kako biste otvorili kočnicu za sklapanje.

Stanite na polugu, a zatim podignite ručku sve dok ne rasklopite kolica.

Provjerite jesu li se kolica pravilno rasklopila.

## SASTAVLJANJE

### POSTAVLJANJE GRIJAČA STOPALA (sl.46)

Umetnite niži dio grijača u sjedalo na šasiji.

Pričvrstite grijač na šasiju kolica.

### POSTAVLJANJE POKROVA ZA KIŠU (sl.47)

Postavite pokrov za kišu preko kolica.

Pričvrstite prednji dio pokrova na šasiju kolica koristeći se trakama Velcro.

## UPORABA DODATAKA ZA PUTOVANJE

**UPOZORENJE:** ovo je vozilo osmišljeno za djecu stariju od 6 mjeseci!

Ako želite koristiti jedan od dodataka koje možete postaviti na svoju šasiju, auto-sjedalicu SUPERTRES Grupe 0+ ili nosiljku SUPERTRES za bebe, molimo postavite ih prateći sljedeće upute.

Pratite sljedeće upute pri uporabi.

Uklonite sjedalo sa šasije (vidjeti odlomak „POSTAVLJANJE SJEDALA“).

### KORIŠTENJE PUTNIH DODATAKA ZA AUTO-SJEDALICU I NOSILJKU (sl.48, sl.49)

**VAŽNO:** dodaci za putovanje moraju biti pričvršćeni na šasiju samo u položaju koji gleda prema roditelju. 8.

### NOSILJKA (sl.50, sl.51)

**Sastavljanje:** poravnajte nosiljku s prilagodnicima s obje strane i pritisnite dok ne čujete klik.

**Uklanjanje:** podignite gumbе prilagodnika jednim prstom sa svake strane i podignite sjedalo kako biste uklonili nosiljku.

### PRILAGODITE POKROV (sl.52, sl.53, sl.54)

Sastavljanje (sl.52, 53)

Pritisnite gumbе s obje strane kako biste namjestili ručku nosiljke.

### PRILAGODITE NASLON (sl.55)

Podignite prilagodni nosač kako biste podigli naslon, pritisnite gumb na gornjem dijelu nosača i spustite nosač kako biste spustili naslon.

Zakvačite potpurnu šipku na okvir kako biste spriječili ljuljanje nosiljke na neravnom terenu. (sl.56)

### AUTO-SJEDALICA (sl.57, sl.58)

**Sastavljanje:** poravnajte nosiljku s prilagodnicima s obje strane i pritisnite dok ne čujete klik.

**Uklanjanje:** podignite gumbе prilagodnika jednim prstom sa svake strane i podignite sjedalo kako biste uklonili auto-sjedalicu.

## UPOZORENJE

### KOLIJEVKA

- Ovaj je proizvod predviđen za malu djecu do devet (9) kg težine.
- **UPOZORENJE: OVAJ PROIZVOD NAMIJENJEN JE DJETETU KOJE NIJE U MOGUĆNOSTI SAMOSTALNO SJEDITI.**
- **UPOZORENJE: KORISTITE SAMO NA STABILNOJ, HORIZONTALNOJ, RAVNOJ I SUHOJ POVRŠINI.**
- **UPOZORENJE: NE DOPUSTITE DJECI IGRANJE U BLIZINI PROIZVODA BEZ NADZORA.**
- **UPOZORENJE: NE KORISTITE PROIZVOD AKO JE BILO KOJI DIO POKVAREN, OŠTEĆEN ILI PAK NEDOSTAJE.**
- **UPOZORENJE:** Nikada ne ostavljajte dijete bez nadzora. Uvijek držite dijete pod nadzorom kad je u košari.
- **UPOZORENJE:** Ovaj je proizvod prikladan za dijete koje ne može sjediti bez pomoći, prevrnuti se i ne može se podići na ruke i koljena. Maksimalna težina djeteta: 9 kg.
- **UPOZORENJE:** Pogodno za djecu mlađu od 6 mjeseci.
- Prije podizanja ili transporta torbe provjerite je li ručka u okomitom položaju i je li pravilno pričvršćena s obje strane.
- Ručke i dno košare moraju se redovito pregledavati kako bi se provjerilo ima li znakova habanja i oštećenja.
- Kad je dijete u košari, glava im nikada ne smije biti niža od tijela.
- Ne dodajte madrace koji nisu uz isporuku ili odobreni od proizvođača.
- **RIZIK GUŠENJA:** košara se može prevrnuti na mekim površinama i ugušiti dijete. **NIKADA** ne postavljajte košaru na krevete, sofe ili druge meke površine.
- Redovito provjeravajte da li je košara netaknuta, nemojte ju koristiti ako je dio oštećen, istrošen ili nedostaje.

### KOLICA

- **UPOZORENJE: NIKADA NE OSTAVLJAJTE DIJETE BEZ NADZORA.**
- **UPOZORENJE: OSIGURAJTE DA SU SVI UREĐAJI ZAKLJUČANI PREGLEDANI.**
- **UPOZORENJE: KAKO BI IZBJEGLI OZLJEDU, UPOZORITE DIJETE KOD SASTAVLJANJA I RASTAVLJANJA PROIZVODA.**
- **UPOZORENJE: NE OSTAVLJAJTE DJETETU DA SE IGRA S PROIZVODOM.**
- **UPOZORENJE: UVIJEK KORISTITE SIGURNOSNI SUSTAV.**
- **UPOZORENJE: PROVJERITE DASU SJEDALAU KOLICIMAILI UREĐAJI ZA PRIKLJUČENJE SJEDALA NA AUTOMOBILU PRAVILNO POSTAVLJENI PRIJE UPOTREBE.**
- **UPOZORENJE: OVAJ PROIZVOD NIJE NAMIJENJEN ZA TRČANJE I SKEJTANJE.**
- **UPOZORENJE: NE UPOTREBLJAVAJTE OVU SJEDALICE ZA DJECU MLAĐU OD 6 MJESECI.**
- **UPOZORENJE: OVA KOLICA SU POGODNA ZA DJECU S MAKSIMALNOM TEŽINOM OD 15 KG.**

- **UPOZORENJE!** Provjerite jesu li svi uređaji za zaključavanje aktivirani prije uporabe.
- **UPOZORENJE:** Uvijek imajte dijete na oku dok je u kolicima..
- **UPOZORENJE:** Ako se kolica koriste s priborom za putnički sustav, provjerite je li pravilno pričvršćen.
- **UPOZORENJE:** Uvijek koristite sigurnosni pojas, izbjegavajte ozbiljne ozljede od pada ili klizanja.
- **UPOZORENJE:** Vodite računa da vaše dijete nosi pravilno postavljen i podešen remen u svakom trenutku.
- Redovito provjeravajte da su sigurnosni pojasevi pravilno pričvršćeni, nisu oštećeni ili istrošeni.
- **UPOZORENJE:** Samo jedno dijete može koristiti kolica.

## UPOZORENJE

- UPOZORENJE: Ovaj proizvod nije prikladan za trčanje ili klizanje.
- UPOZORENJE: Provjerite da li su uređaji za pričvršćivanje sjedala pravilno korišteni prije uporabe.
- UPOZORENJE: Ne dodavajte podložak niti madrac deblji od 25 mm.
- UPOZORENJE: Ne stavljajte pakete, torbe ili pribor na bilo koji dio kolica, uključujući ručku.
- Nepoštivanje ovog upozorenja može uzrokovati postojanje opasnih, nestabilnih uvjeta.
- UPOZORENJE: Uvijek koristite kočnicu dok su kolica zaustavljena.
- UPOZORENJE: Nikad nemojte preklopiti kolica, čak niti djelomično, dok je vaše dijete u njoj.
- Košara je predviđena za prijevoz 4 kg robe, ravnomjerno raspoređene.
- Proizvod mora sastaviti odrasla osoba.
- Podešavanje naslona leđa može podešavati samo odrasla osoba.
- Nikada ne koristite kolica ako je neki dio oštećen ili nedostaje bilo koja komponenta.
- Ne dopustite djeci da se igraju ili vise na kolicima.
- Ovaj proizvod zahtijeva redovito održavanje od strane korisnika.
- Nemojte koristiti zamjenske dijelove ili pribor koji nije odobren od strane dobavljača, jer kolica mogu biti nesigurna.
- Preopterećenje, nepravilno presavijanje i upotreba neodobrenih dodataka ili rezervnih dijelova mogu oštetiti ili pokvariti ovu kolica i može učiniti proizvod nesigurnim. Pročitajte upute.
- Nemojte preopterećivati ovu kolica s dodatnom djecom, robom ili dodacima. Torbe i drugi predmeti ne smiju se objesiti na dršku.
- Osigurajte da su svi korisnici upoznati s radom proizvoda. Uvijek se treba lako otvarati i sklapati.
- Ako to niste u mogućnosti napraviti, nemojte forsirati mehanizam - zaustavite se i pročitajte upute.
- Ne koristite svoja kolica na način na koji nije namijenjen.
- Ne dozvolite svom djetetu da se nesmetano penje, igra se ili visi na kolicima.
- Držite se kolica u blizini pokretnih cestovnih vozila ili vlakova. Čak i ako je kočnica na propuhu iz vozila mogu se pomicati kolica.
- Budite oprezni pri postavljanju ili prelasku preko ivičnjaka.
- Uklonite djecu i preklopite kolica kad se uspinjete ili spuštate stepenicama ili pokretnim stepenicama.
- Osigurajte da su sklopljena kolica udaljena od djece kako ne bi pala i prouzročila ozljede.
- Nemojte koristiti zamjenske dijelove ili pribor, npr. dječja sjedala, torbe, kuke, pladanj, obloge za kišu itd. osim onih koje je odobrio dobavljač, jer ona mogu kolica učiniti nesigurnim.
- Nikada ne nosite treće dijete na kolicima.
- Ne koristite platforme ili dodatke koji omogućuju prijevoz trećeg djeteta.
- NJEGA: Vaša kolica dizajnirana su tako da odgovaraju sigurnosnim standardima, a pravilna uporaba i održavanje osigurat će dugogodišnji rad bez problema.
- Postolje je jako, ali će oslabiti ako se stražnji kotači nagnu na dolje ili pločnike. Stalni udar uzrokovat će štetu.
- Ako vaše dijete nosi teške cipele, to može oštetiti meku tkaninu.
- Čuvanje vlažnih kolica potaknut će stvaranje plijesni.
- Nakon izlaganja vlažnim uvjetima, osušite kolica mekom krpom, otvorite u potpunosti i ostavite da se temeljito osuše prije skladištenja.
- Spremite kolica na suho i sigurno mjesto.
- Ne ostavljajte kolica na suncu dulje vrijeme - neke tkanine mogu izblijediti.
- Za autosjedalice koje se koriste u kombinaciji s postoljem, ovo vozilo ne zamjenjuje dječji krevet ili kolijevku. Ako dijete treba spavati, treba ga smjestiti u prikladan dječji krevet, kolijevku ili krevet.
- Dječja autosjedalica nije dizajnirana za dugo razdoblje spavanja.
- Pazite na opasnosti u prisutnosti slobodnog plamena ili ostalih izvora topline kao što su radijatori, kamini, električne ili plinske peći itd.: ne puštati proizvod u blizini takvih izvora topline.

## ODRŽAVANJE PROIZVODA

### KOMPONENTE NOSILJKE - ODRŽAVANJE PROIZVODA

#### UPOZORENJE!

Redovito provjeravajte nosiljku i provjerite da nema oštećenih ili istrošenih dijelova. Zamijenite nosiljku ukoliko postoje oštećeni dijelovi.

#### Podstava

- Dijelovi tkanine mogu se oprati po uputama na naljepnici za pranje.
- Tkaninu očistite vodom, blagim sapunom i spužvom.
- Nikada ne koristite abraziv ili amonijak, izbjeljivač ili bijele proizvode za čišćenje na bazi alkohola.
- Tkaninu očistite četkom, a ne pranjem.
- Proizvod ne pohranjujte ako je još mokar i ne ostavljajte ga u vlažnim okruženjima budući da se može stvoriti plijesan.
- Proizvod čuvajte na suhom mjestu.
- Zaštitite proizvod od vremenskih uvjeta, vode, kiše ili snijega; štoviše, kontinuirana i dugotrajna izloženost sunčevoj svjetlosti može uzrokovati promjene boje mnogih materijala.
- Preporučuje se oprati oblogu odvojeno od ostalih predmeta.
- Slijedite upute za pranje obloge na naljepnicama.
- Tekstilnu oblogu potpuno osušite prije upotrebe ili pohrane.

Kako bi se spriječilo stvaranje plijesni, uputno je da nosiljku povremeno prozračite.

### PREKRIVAČ ZA KIŠU

#### UPOZORENJE!

- Koristite pod nadzorom odraslih.
- Kad se koristi pazite da kišni pokrivač ne dođe u dodir s djetetovim licem jer može uzrokovati gušenje.
- Nemojte koristiti kišni pokrivač na proizvodu bez kapuljače koja ga može držati.
- Nikada ne ostavljajte kišne pokrivače na zatvorenim prostorima, u vrućim prostorijama ili u blizini izvora topline jer se dijete može pregrijati.
- Ne koristite na proizvodima koji nisu oni koje je preporučio Proizvođač.
- Ručno pranje na 30 ° C.

## ODRŽAVANJE PROIZVODA

- Ova kolica trebaju minimalnu količinu redovitog održavanja.
- Životni vijek kolica povećat će se ako se podmazuju dijelove koji se kreću a uz to će olakšati rad otvaranja i sklapanja.
- Ako bilo koji od dijelova kolica postane tvrd ili otežan, nanesite malu količinu maziva za raspršivanje, na primjer WD 40. Ne koristite ulje ili mast. WD 40 ne smije se koristiti za podmazivanje kotača koji se mogu ukloniti. Ako je potrebno, kotači se moraju ukloniti i očistiti mekom, suhom krpom.
- Redovito provjeravajte mehanizme za zaključavanje, kočnice, kotače, pojaseve, ručice, regulatore sjedala, spojeve i osiguravajuće uređaje da biste bili sigurni da su pravilno pričvršćeni i ispravni.
- Kotači su podložni habanju i po potrebi ih treba zamijeniti.
- Provedite pažljiv pregled kako biste provjerili da je dječja kolica u dobrom stanju nakon 18 mjeseci korištenja, nakon dugog skladištenja i prije upotrebe za drugu bebū.
- Očistite tkaninu vodom, neutralnim deterdžentom i spužvom.
- Očistite tkaninu toplom vodom, spužvom i neutralnim deterdžentom.
- Plastični i metalni dijelovi mogu se očistiti toplom vodom, spužvom i neutralnim deterdžentom.
- Nikada ne koristite abrazivne proizvode za čišćenje, izbjeljivače ili terpentin na bazi amonijaka.

## FORMALNO JAMSTVO

Sadržaj dolje navedenog dokumenta stupa na snagu 1.1.2005. i u potpunosti zamjenjuje sve prethodne poruke u vezi s jamstvom koje pruža tvrtka Foppa Pedretti S.p.A.

### FORMALNO JAMSTVO

**Foppa Pedretti S.p.A.** čiji se glavni ured nalazi na adresi Via Volta 11, Grumello del Monte (Italija), jamči izravno Kupcu da je ovaj potpuno novi proizvod bez greške u vidu materijala, dizajna i proizvodnje, te da je u skladu s karakteristikama koje je objavio proizvođač.

Ovo formalno jamstvo vrijedi u svim zemljama članicama Europske unije i ne isključuje ni ograničava prava kupca u skladu s obveznim zakonskim mjerama u vezi s Prodavačem Proizvoda.

Kako bi iskoristio ovo formalno jamstvo, Kupac mora vratiti neispravan proizvod Prodavaču i istome predstaviti dokaz o kupovini Proizvoda koji jasno mora prikazivati adresu Prodavača, datum kupnje proizvoda sa žigom i potpisom Prodavača te naznakom samog Proizvoda, ili, alternativno, račun koji ne smije biti izmijenjen i koji jasno mora prikazivati iste podatke kao što su gore navedeni.

Formalno jamstvo vrijedi dvanaest (12) mjeseci od datuma kupovine Proizvoda. Tijekom ovog razdoblja, Foppa Pedretti S.p.A. popraviti će ili zamijeniti neispravan proizvod prema svojoj procjeni. Formalno jamstvo pruža se krajnjem korisniku Proizvoda (Kupcu) i ne isključuje ni ograničava obvezna zakonska prava Kupca i/ili prava koja Kupac može imati u vezi s Prodavačem Proizvoda.

### IZUZECI FORMALNOG JAMSTVA.

Formalno jamstvo ne vrijedi u slučaju štete na Proizvodu iz sljedećih razloga: ako se proizvod koristi na način koji nije u skladu s informacijama sadržanim u listu o korištenju i sastavljanju, ako je proizvod udaren ili je pao, ako je Proizvod izložen vlazi ili ekstremnoj toplini ili okolišnim uvjetima, ili naglim promjenama u istim, koroziji, oksidaciji, nedozvoljenim izmjenama ili popravcima Proizvoda, popravcima koji koriste neodobrene zamjenske dijelove, neprikladnoj uporabi, neprikladnom održavanju ili neodržavanju, neprikladnom održavanju u usporedbi s informacijama u listu o korištenju i sastavljanju, neispravnom sastavljanju, nesrećama, šteti uzrokovanoj hranom ili pićem, šteti uzrokovanoj kemijskim proizvodima, slučajevima više sile.

**U svakom slučaju, Foppa Pedretti S.p.A. odriče se svake odgovornosti za štetu prema osobama ili imovini, osim Proizvoda, kad je takva šteta uzrokovana nepridržavanjem uputa/savjeta/upozorenja sadržanih u priručniku ili, alternativno, u listu za korištenje i sastavljanje koji dolazi sa svakim Proizvodom za vlasnika/korisnika.** Čisto kao primjer, u slučaju kolijevke: „Stalno provjeravajte svoje dijete. Pazite da plahte i deke ne pokrivaju glavu djeteta...“

**Nadalje, Foppa Pedretti S.p.A. odriče se svake odgovornosti za štetu prema osobama i imovini kad do greške u proizvodima dođe uslijed pada kvalitete komponenti Proizvoda uslijed trošenja istih.** Sve plastične komponente proizvoda smatraju se komponentama koje se troše.

## NOTE

A series of 20 horizontal dotted lines for writing notes.



Importato da | Imported by:  
**Foppa Pedretti S.p.A.**  
Via A. Volta, 11 - 24064  
Grumello del Monte, Bergamo - Italy  
tel +39 035.830497  
fax 39 035.831283  
[www.foppapedretti.it](http://www.foppapedretti.it)

# FOPPAPEDRETTI®

## Car seat SuperTres i-Size

40-85cm/Mass ≤ 13kg

Type LM407



IT	SEGGIOLINO AUTO - Istruzioni di montaggio
EN	CAR SEAT - Assembly instructions
FR	SIÈGE-AUTO - Notice d'utilisation
DE	AUTOSITZ - Montageanweisungen
ES	SILLA DE COCHE - Manual de instrucciones
PT	CADEIRA AUTO - Manual de instruções
EL	ΠΑΙΔΙΚΟ ΚΑΘΙΣΜΑ ΑΥΤΟΚΙΝΗΤΟΥ - Οδηγίες χρήσης
RU	АВТОКРЕСЛО - Инструкция по установке
HR	AUTOSJEDALICA - Upute za montažu

ECE R129-03



- IT. IMPORTANTE! LEGGERE  
ATTENTAMENTE E CONSERVARE  
PER FUTURO RIFERIMENTO**
- EN. IMPORTANT! READ THE  
INSTRUCTIONS CAREFULLY AND  
KEEP FOR FUTURE REFERENCE**
- FR. IMPORTANT! LIRE  
ATTENTIVEMENT ET CONSERVER  
SOIGNEUSEMENT A PORTEE DE  
MAIN POUR UNE UTILISATION  
ULTERIEURE**
- DE. WICHTIG! AUFMERKSAM  
LESEN UND FÜR ZUKÜNFTIGE  
REFERENZEN AUFBEWAHREN**
- ES. IMPORTANTE! LEER ATENTAMENTE  
Y CONSERVAR PARA FUTURAS  
REFERENCIAS**

**PT. IMPORTANTE!  
LER ATENTAMENTE E GUARDAR  
PARA CONSULTA FUTURA**

**EL. ΔΙΑΒΑΣΤΕ ΠΡΟΣΕΚΤΙΚΑ ΚΑΙ  
ΚΡΑΤΗΣΤΕ ΑΥΤΟ ΤΟ ΕΓΧΕΙΡΙΔΙΟ  
ΓΙΑ ΝΑ ΤΟ ΣΥΜΒΟΥΛΕΥΕΣΤΕ ΣΤΟ  
ΜΕΛΛΟΝ**

**RU. ВАЖНАЯ ИНФОРМАЦИЯ!  
ВНИМАТЕЛЬНО ПРОЧИТЕ И  
СОХРАНИТЕ ДЛЯ ДАЛЬНЕЙШЕГО  
ПОЛЬЗОВАНИЯ**

**HR. VAŽNO! RAŽLJIVO PROČITAJTE  
UPUTE I ČUVAJTE SE BUDUĆE  
REFERENCE**

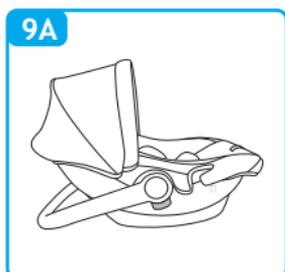
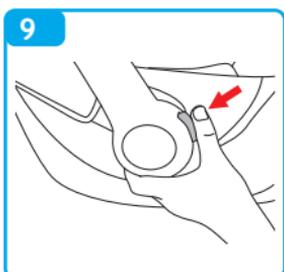
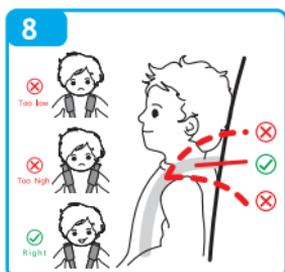
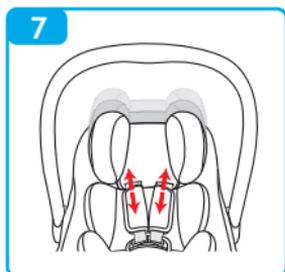
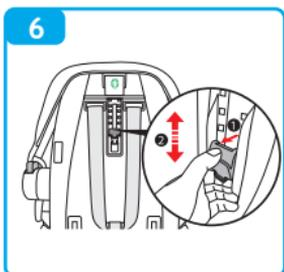
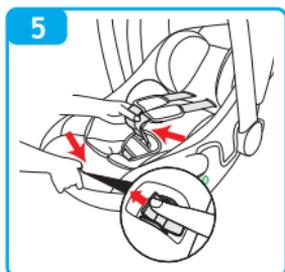
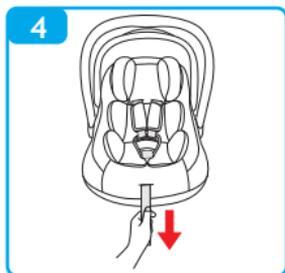
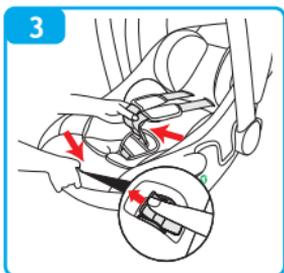
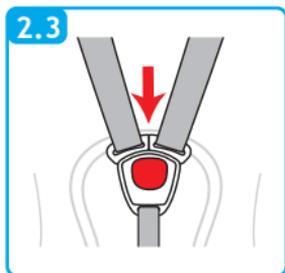
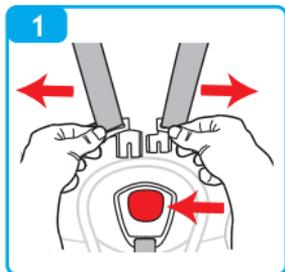

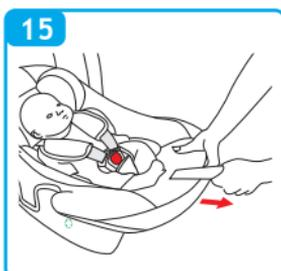
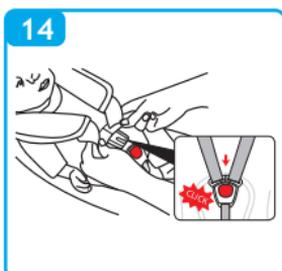
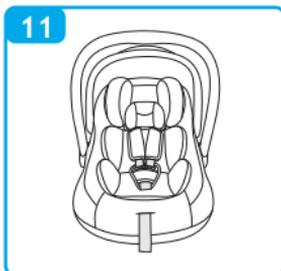
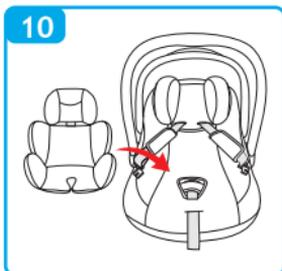
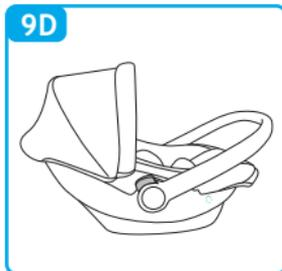
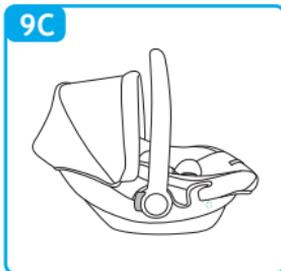
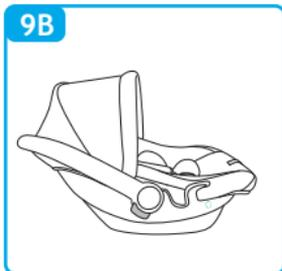

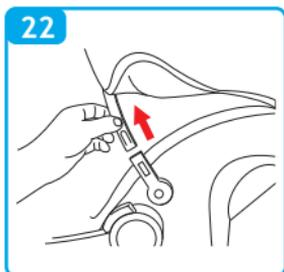
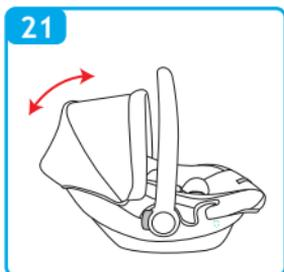
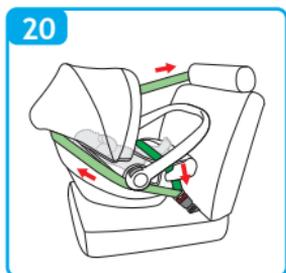
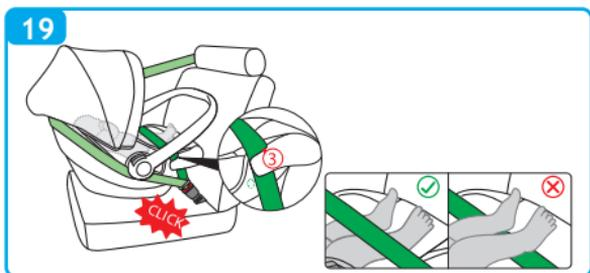
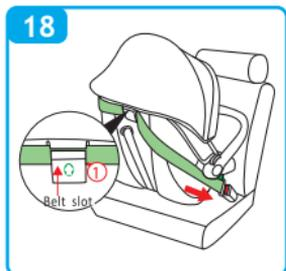
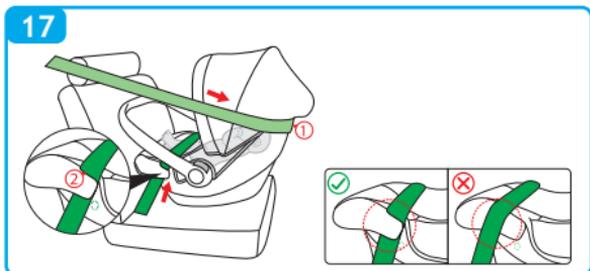

Componenti seggiolino auto	PAG 09
Uso – avvertenze	PAG 10
Verifiche prima dell'uso	PAG 15
Installazione nel veicolo	PAG 16
Collocare il bambino nel seggiolino auto	PAG 18
Utilizzo fibbia	PAG 18
Regolazione delle cinture di sicurezza	PAG 18
Regolare il poggiatesta e le bretelle	PAG 18
Regolare la maniglia	PAG 19
Per la protezione del vostro bambino	PAG 19
Cuscino riduttore	PAG 19
Installazione del seggiolino auto nel veicolo	PAG 20
Regolazione capottina	PAG 21
Manutenzione / pulizia	PAG 23
Garanzia convenzionale	PAG 24

## COMPONENTI SEGGIOLINO AUTO

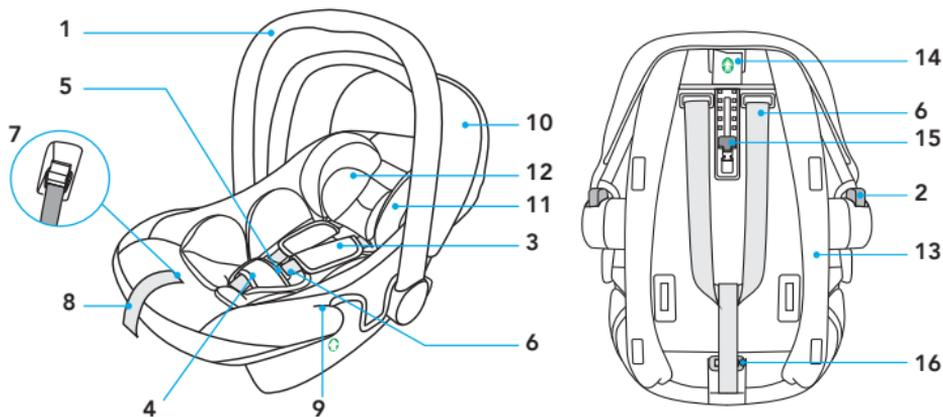

- |  |   |
|--|---|
| 1. Maniglia  | 10. Capottina                                     |
| 2. Pulsante di regolazione maniglia                      | 11. Poggiatesta                                   |
| 3. Protezioni cintura pettorale                          | 12. Cuscino riduttore                             |
| 4. Protezione cintura inguinale                          | 13. Scocca  |
| 5. Fibbia dell'imbracatura                               | 14. Passante guida cintura di sicurezza pettorale |
| 6. Bretelle  | 15. Leva "Regolazione poggiatesta"                |
| 7. Pulsante per regolazione bretelle                     | 16. Anello metallico                              |
| 8. Cinghia di regolazione bretelle                       |   |
| 9. Passante guida per la cintura di sicurezza addominale |   |

## USO - AVVERTENZE

## CATEGORIE DI IMPIEGO

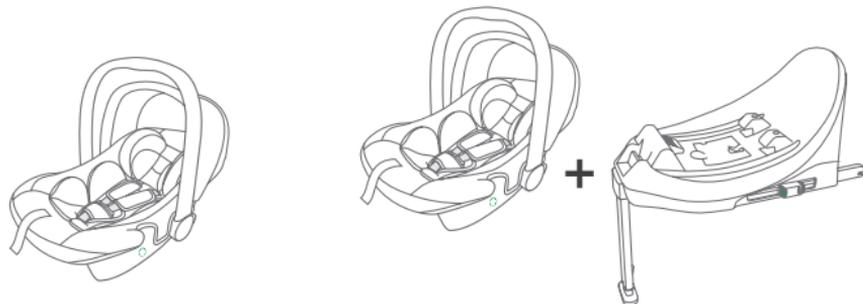

<b>SEGGIOLINO AUTO</b> <b>"Car seat SuperTres i-Size"</b>	<b>Seggiolino auto</b> <b>"Car seat SuperTres i-Size" con base "X i-Size"</b>
<p>Il seggiolino auto "Car seat SuperTres i-Size" si fissa in auto con la cintura di sicurezza a 3 punti.</p>	<p>Il seggiolino auto "Car seat SuperTres i-Size" si aggancia alla base "X i-Size" e fissato al sedile dell'auto con i connettori ISOFIX. Consultare il manuale di istruzioni della base "X i-Size" per la corretta installazione in auto.</p>

## Avvertenza

1. Questo è un dispositivo di ritenuta per bambini "i-Size" omologato ai sensi del regolamento n. 129 per essere utilizzato su posti a sedere di veicoli "compatibili i-Size" come indicato dai fabbricanti di autoveicoli nel manuale d'uso del veicolo.
2. In caso di dubbio, consultare il fabbricante del dispositivo di ritenuta o il rivenditore.



**IMPORTANTE:** il seggiolino auto "Car seat SuperTres i-Size" insieme alla base X i-Size è un sistema di ritenuta i-Size omologato ai sensi del Regolamento ECE R129 per bambini di altezza compresa tra 40 e 85 cm ed un peso massimo di 13 kg.

**AVVERTENZE****IMPORTANTE**

Leggere attentamente tutte le istruzioni presenti in questo manuale e quelle del veicolo riguardante i dispositivi di ritenuta per bambini. Assicurarsi di averle capite. Installare e utilizzare il seggiolino come descritto nel manuale d'istruzioni. Il mancato rispetto di queste istruzioni può compromettere la sicurezza o causare lesioni gravi o morte del vostro bambino. Le presenti istruzioni d'uso devono essere conservate nell'apposito vano del seggiolino auto durante il periodo di utilizzo per referenze future.

**IMPORTANTE**

- Per eventuali problemi di salute inerenti a neonati di basso peso e bambini prematuri, consultare sempre i medici o personale ospedaliero specializzato, sull'idoneità dell'utilizzo del seggiolino auto, prima di lasciare l'ospedale o utilizzare il dispositivo di ritenuta.
- **ATTENZIONE! Installare il seggiolino auto "Car seat SuperTres i-Size" SOLO nel SENSO OPPOSTO al SENSO DI MARCIA DEL VEICOLO.**
- "Car seat SuperTres i-Size" può essere installato sulla base "X i-Size" in sedili i-Size compatibili come indicato dal costruttore nel manuale del veicolo.
- Se il veicolo utilizzato non dispone di un sedile i-Size, l'installazione è approvata su sedili ISOFIX dei veicoli indicati nella Lista veicoli allegata o consultabile sul sito [www.foppapedretti.it](http://www.foppapedretti.it)
- Il solo seggiolino auto "Car seat SuperTres i-Size" può anche essere installato con la sola cintura di sicurezza a 3 punti del veicolo statica o con arrotolatore, omologata in base al Regolamento UN/ECE N° 16 o altri standard equivalenti.
- Prima di procedere all'acquisto, verificare che il seggiolino sia compatibile con la propria auto. In caso di dubbio consulta il produttore del seggiolino auto oppure il negoziante.

## AVVERTENZE

- Installare il seggiolino esclusivamente su sedili orientati nel senso di marcia. Secondo delle statistiche i sedili posteriori del veicolo sono più sicuri per i bambini, rispetto ai sedili anteriori.
- In seguito a un incidente, il seggiolino potrebbe perdere i requisiti di sicurezza a causa dei danni subiti, anche se non immediatamente visibili. Si raccomanda quindi di sostituirlo. Solo il produttore può garantirne la conformità ai requisiti di sicurezza, purché si tratti di un prodotto originale.
- Accertarsi che i bagagli o altri oggetti all'interno del veicolo siano immobilizzati, per ridurre il rischio di possibili lesioni in caso di incidente.
- I componenti rigidi e in plastica del dispositivo di ritenuta per bambini devono essere posizionati e fissati in modo da non rimanere incastrati tra i sedili o in una portiera durante l'utilizzo quotidiano del prodotto.
- NON rimuovere le etichette presenti sul dispositivo di ritenuta. Le etichette contengono informazioni importanti.
- NON utilizzare un dispositivo di ritenuta con parti danneggiate o mancanti.
- NON utilizzare l'imbracatura o le cinture di sicurezza se sono danneggiate o presentino tracce di usura.
- NON modificare o tentare di modificare il dispositivo di ritenuta in qualsiasi modo.
- NON smontare o tentare di smontare questo dispositivo di ritenuta, eccetto come descritto in questo manuale.
- NON utilizzare un seggiolino auto che abbia subito una violenta sollecitazione, a causa di un incidente. Un incidente può aver provocato una rottura interna non visibile.
- NON sostituire la fodera o l'imbracatura, con una fodera o imbracatura diverse da quelle consigliate dal produttore, in quanto hanno un impatto diretto sul funzionamento del dispositivo di ritenuta.
- NON acquistare MAI un seggiolino auto di seconda mano, di cui la storia non sia conosciuta.
- Assicurarsi che il seggiolino non rimanga incastrato in un sedile pieghevole o mobile, o nella portiera della vettura.
- NON utilizzare nessuna configurazione che non sia riportata nel manuale d'uso.

**AVVERTENZE**

- NON utilizzare MAI, per ancorare al sedile questo seggiolino, una cintura di sicurezza a 2 punti.
- NON utilizzare un sistema passaggio cinture diverso rispetto a quello indicato nel manuale.
- NON permettere a bambini di giocare o regolare il dispositivo di ritenuta per bambini.
- Controllare sempre che il dispositivo di ritenuta e l'imbracatura siano correttamente allacciati prima di ogni utilizzo.
- NON utilizzare il seggiolino auto posizionato su un sedile passeggero equipaggiato con AIRBAG attivo, se il produttore del veicolo non segnala che sia sicuro.
- Questo dispositivo di ritenuta deve sempre essere fissato al sedile del veicolo, anche se non utilizzato. In caso di un incidente o di frenata improvvisa, un seggiolino non fissato potrebbe ferire altri passeggeri.
- Assicurarsi di immobilizzare oggetti mobili, come bagagli o libri all'interno del veicolo. Possono provocare lesioni/ferite in caso di incidente.
- Non lasciare MAI il bambino incustodito nel veicolo, neanche per un breve istante.
- Non rimuovere MAI il bambino dal seggiolino mentre il veicolo è in movimento.
- Non utilizzare MAI questo dispositivo di ritenuta per bambini senza la fodera.
- CALDO! Coprire il seggiolino quando esposto direttamente ai raggi solari. Parti del seggiolino potrebbero surriscaldarsi eccessivamente e provocare ustioni alla pelle del bambino. Controllare sempre le superfici prima di collocare il bambino all'interno del seggiolino.
- NON utilizzare punti di contatto, soggetti a carico, diversi da quelli descritti nelle istruzioni e contrassegnati sul dispositivo di sicurezza.
- Gli elementi rigidi e le parti di plastica del dispositivo di sicurezza per bambini devono essere posizionati e montati in modo che, nelle condizioni di normale utilizzo della vettura, non possano rimanere incastrati sotto un sedile mobile o nella portiera della vettura.
- Mantenere in tensione tutte le cinghie utilizzate per fissare il dispositivo di sicurezza alla vettura e regolare le cinture di ritenuta del bambino. E' importante non torcere le cinture di sicurezza.
- **IMPORTANTE.** Assicurarsi che la cintura addominale dell'imbracatura sia nella posizione più bassa possibile per trattenere adeguatamente il bacino del bambino.

**AVVERTENZE**

- NON utilizzare mai questo dispositivo di ritenuta con una base diversa da quella indicata dal produttore.
- SEMPRE assicurarsi che la cintura del veicolo e le cinture di ritenuta per bambini, imbracatura del seggiolino auto, non siano attorcigliate.
- Non lasciare MAI il bambino nel seggiolino con l'imbracatura non correttamente agganciata.
- NON lasciare il vostro bambino nel dispositivo di ritenuta per un lungo periodo.
- Collocare SEMPRE il seggiolino auto orientato nel senso opposto a quello di marcia.
- Non collocare MAI il seggiolino auto in senso di marcia.
- NON utilizzare passaggi cinture alternativi a quelli riportati in questo manuale.
- ASSICURARSI che tutti sedili pieghevoli/mobili siano correttamente bloccati.
- TUTTI i passeggeri del veicolo devono essere correttamente assicurati con le cinture di sicurezza. Passeggeri senza cintura possono ferire altri passeggeri in caso di un incidente.
- ASSICURARSI SEMPRE che la maniglia del seggiolino auto sia regolata e bloccata nella posizione verticale prima di collocare il bambino nel seggiolino.
- MAI collocare il seggiolino auto o un dispositivo di ritenuta per bambini in prossimità a un bordo di un piano rialzato o su una superficie soffice come un cuscino o materasso. Il seggiolino potrebbe cadere e causare gravi ferite/lesioni o morte.
- Non utilizzare MAI il seggiolino auto con un carrello della spesa.
- In caso di dubbi sull'installazione e il corretto uso del seggiolino, contattare il produttore del dispositivo di sicurezza per bambini.
- Preferire sempre i sedili posteriori, anche se il codice stradale consente il montaggio sul sedile anteriore.
- Verificare sempre che non vi siano residui di cibo o altro materiale analogo nella fibbia.
- In inverno, non legare il bambino lasciandogli addosso abiti troppo ingombranti.

## VERIFICHE PRIMA DELL'USO

### **Controllare:**

- che l'imbracatura non sia danneggiata, priva di segni di usura

### **Verificare che il bambino rientra nel gruppo d'utilizzo:**

- che il peso sia compreso tra 0-13 kg

### **Installare il dispositivo di ritenuta per bambini in senso contrario al senso di marcia in una posizione sicura della vettura:**

- esclusivamente su sedili orientati in senso di marcia
- la maniglia bloccata nella posizione indicata in questo manuale.
- il seggiolino deve essere orientato in senso contrario al senso di marcia
- se vi è la presenza di airbag, il selettore deve essere in posizione **SENZA** airbag attivato
- usare solamente la cintura con 3 punti di ancoraggio per fissare il seggiolino con cinture non attorcigliate
- passaggio cinture seguito correttamente
- fissato al sedile

### **Assicurare il bambino correttamente nel seggiolino:**

- bretelle regolate ad altezza corretta
- cinture non attorcigliate
- cintura addominale in posizione bassa, sopra il bacino del bambino
- imbracatura correttamente allacciata.

## INSTALLAZIONE NEL VEICOLO

### UTILIZZO IN VETTURA



 **NON UTILIZZARE IL SEGGIOLINO AUTO POSIZIONATO SU DI UN SEDILE PASSEGGERO EQUIPAGGIATO CON AIRBAG.**

Pericolo! L'airbag in caso di esplosione, può colpire il seggiolino e causare gravi lesioni al bambino, se non addirittura la morte.

Osservare le istruzioni riportate nel manuale del veicolo per l'uso dei seggiolini per bambini.

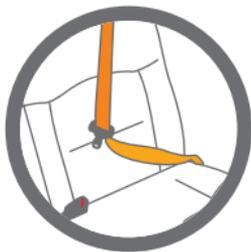

 **NON utilizzare MAI, per ancorare al sedile il seggiolino, una cintura di sicurezza a 2 punti. Utilizzare solo cinture di sicurezza a 3 punti .**

Osservare le norme in vigore nel proprio Paese.  
NON utilizzare MAI, per ancorare questo seggiolino al sedile, una cintura di sicurezza a 2 punti.

Adatto solamente per l'impiego nei veicoli dotati di cintura di sicurezza a 3 punti statica o con arrotolatore, omologata in base al Regolamento UN/ECE N° 16 o altri standard equivalenti.

Non utilizzare mai questo Seggiolino su un sedile passeggero anteriore dotato di airbag frontale attivo.

## INSTALLAZIONE NEL VEICOLO

### CINTURA DI SICUREZZA DEL VEICOLO A 3 PUNTI

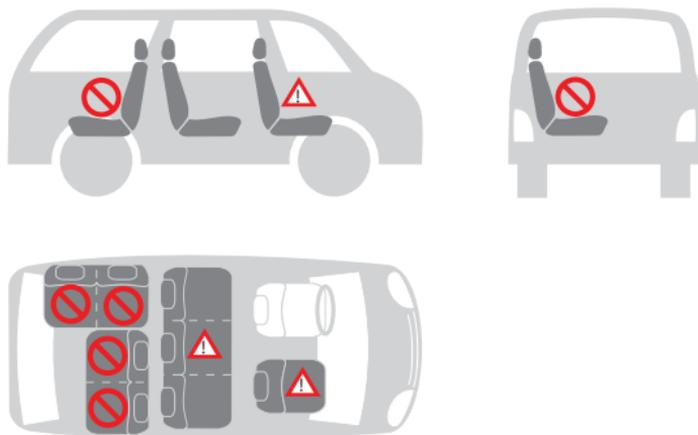

**Potete installare il seggiolino auto come segue:**

nella direzione di marcia	no
in senso contrario alla direzione di marcia	si
con cintura a 2 punti	no 1)
con cintura a 3 punti	si 2)
sul sedile passeggero anteriore	si 3)
su sedile posteriore laterale	si
su sedile posteriore centrale	no 4)



1) L'uso di una cintura a 2 punti aumenta il rischio di lesioni al bambino in caso di incidente.

2) La cintura di sicurezza deve essere approvata ECE R 16 o altri standard equivalenti.

3) Non utilizzare su un sedile passeggero anteriore dotato di airbag frontale attivo.

4) Può essere utilizzato se il sedile centrale del veicolo è dotato di una cintura a 3 punti.

## UTILIZZO DEL SEGGIOLINO AUTO

## COLLOCARE IL BAMBINO NEL SEGGIOLINO AUTO

## UTILIZZO DELLA FIBBIA

**Sganciare la fibbia** (fig 1): Premere il pulsante rosso sulla fibbia centrale per sganciare le bretelle e posizzarle a lato del seggiolino.

**Agganciare la fibbia** (fig. 2.1, fig. 2.2, fig.2.3): Unire le due estremità/linguette delle bretelle, formando un unico connettore.

Inserire il connettore nella fibbia centrale fino a udire un click.

Assicurarsi che le bretelle non siano attorcigliate.

Regolare le protezioni pettorali al centro delle spalle del bambino.

## REGOLAZIONE DELLE CINTURE DI SICUREZZA, IMBRACATURA

**Allentare le bretelle** (fig 3): Premere il pulsante regolatore, posto nella parte anteriore del seggiolino, e tirare contemporaneamente entrambe le bretelle per allentare l'imbracatura.

**Tendere l'imbracatura** (fig. 4): Tirare la cinghia di regolazione dell'imbracatura in modo da tensionarla correttamente contro il corpo del bambino. Una corretta tensionatura è tale che lo spazio tra l'imbracatura e il bambino non deve essere superiore allo spessore di un dito.

**IMPORTANTE!** Tirare l'estremità della cinghia di regolazione verso l'esterno, non verso l'alto o verso il basso.

Durante il trasporto (soprattutto quando non in auto), la cinghia di regolazione deve essere riposta nel vano porta cinghia.

 **Verificare che il bambino sia correttamente assicurato con l'imbracatura.**

**Per garantire la sicurezza del bambino, controllare che...**

- Le bretelle sono regolate correttamente con le spalle del bambino.
- Le bretelle non sono attorcigliate.
- Le linguette sono correttamente agganciate nella fibbia dell'imbracatura
- Le bretelle sono correttamente tensionate, lo spazio tra l'imbracatura e il bambino non deve essere superiore allo spessore di un dito.

## PER REGOLARE IL POGGIATESTA E LE BRETELLE

**Allentare le bretelle** (fig 5): Premere il pulsante regolatore, posto nella parte anteriore del seggiolino, e tirare contemporaneamente entrambe le bretelle per allentare l'imbracatura.

**Per regolare il poggiatesta e le bretelle** (fig.6. fig.7): Tirare la leva verso l'alto e contemporaneamente far scorrere, verso l'alto o il basso, il poggiatesta finché le

## UTILIZZO DEL SEGGIOLINO AUTO

cinture pettorali non risultano alla corretta altezza.

Rilasciare la leva di regolazione per bloccare il poggiatesta nella nuova posizione. Assicurarsi del corretto bloccaggio e della corretta posizione delle cinture pettorali.

Assicurarsi che le bretelle siano posizionate appena sopra le spalle del bambino e che vi sia uno spazio pari a 1 dito (1 cm) (fig. 8).

Un poggiatesta regolato correttamente garantisce la posizione ottimale al bambino seduto nel seggiolino.

### REGOLARE LA MANIGLIA (fig. 9)

- A. Posizione uso sdraietta fissa.
- B. Per collocare il bambino nel seggiolino
- C. Per il trasporto
- D. Per l'utilizzo nella vettura

Per regolare la maniglia nelle varie posizioni, premere contemporaneamente i pulsanti da ambedue i lati e ruotare la maniglia, rilasciare successivamente i pulsanti e continuare con la rotazione della stessa, fino al suo bloccaggio nella nuova posizione.

### ATTENZIONE

Accertarsi sempre che la maniglia del seggiolino sia bloccata nella posizione verticale di trasporto prima di sollevare il seggiolino.

Un click indicherà quando la maniglia è correttamente bloccata in posizione verticale di trasporto.

### PER LA PROTEZIONE DEL VOSTRO BAMBINO (fig.10, fig. 11, fig. 12)

Il riduttore fornisce al vostro bambino un sostegno maggiore durante i primi mesi.

Il riduttore serve per garantire un maggior comfort ai bambini piccoli.

Il riduttore deve essere utilizzato fino a quando il bambino raggiunge i 60 cm.

Assicurare sempre il bambino con la cintura, quando collocato nel seggiolino.

Non lasciare mai il bambino incustodito nel seggiolino quando posizionato su superfici elevate (ad esempio tavoli, ecc).

Evitare che la parte finale della cinghia finisca in mezzo a parti in movimento (ad esempio, porte automatiche, scale mobili, ecc.).

Attenzione! Le parti in plastica del seggiolino possono surriscaldarsi al sole, provocando ustioni al bambino. Proteggere il seggiolino da fonti di calore eccessive, ad esempio, coprendolo con un rivestimento leggero.

## INSTALLAZIONE DEL SEGGIOLINO AUTO

Il seggiolino ha una sola posizione di installazione in auto, lasciando il bambino sempre semi reclinato.

In caso di lunghi viaggi fate delle soste frequenti. Il bambino si stanca molto facilmente. Evitare di lasciare il bambino nel seggiolino troppo a lungo.

### INSTALLAZIONE DEL SEGGIOLINO AUTO NEL VEICOLO

Questo seggiolino auto può essere fissato solo su sedili passeggeri dotati di cintura di sicurezza a 3 punti (addominale e pettorale) e privo di AIRBAG.

Collocare il bambino nel seggiolino auto, assicurandosi che il fondo schiena poggia correttamente sulla seduta e la schiena poggia correttamente sullo schienale (fig.13).

Il bambino sarà così più comodo e l'imbracatura lo assicurerà meglio.

Far scorrere le bretelle sopra le spalle del bambino.

Assicurandosi che le bretelle siano alla stessa altezza e posizionate appena sopra le spalle del bambino.

Assicurare il bambino con l'imbracatura, agganciare la fibbia (fig.14) vedere paragrafo "Utilizzo della fibbia" .

**Tendere l'imbracatura** (fig. 15): vedere paragrafo "Regolazione delle cinture di sicurezza, imbracatura" .

### **Per fissare il seggiolino con la cintura di sicurezza a 3 punti del veicolo, procedere come segue:**

Il seggiolino va sempre collocato in senso contrario alla marcia, ossia con il bambino rivolto verso la parte posteriore del veicolo (fig 16).

Passare la cintura di sicurezza diagonale (pettorale) della vettura, intorno allo schienale del seggiolino, attraverso il passante per la cintura diagonale (1) (fig. 17, fig 18).

Passare la cintura di sicurezza orizzontale (addominale) della vettura in entrambi i passaggi cintura (2), (3) e allacciare la fibbia (fig. 17, fig. 19).

Se la cintura di sicurezza del veicolo è troppo corta, regolarne l'altezza nella posizione più bassa. Se risulta ancora troppo corta, provare su un altro sedile.

Assicurarsi che la cintura sia correttamente inserita nei passanti, sia la parte della cintura addominale (passanti da ambo i lati) sia la parte della cintura pettorale, passante posto sul lato posteriore Fig.18.

Assicurarsi che la cintura non sia attorcigliata o bloccata e tensionarla Fig.20

## INSTALLAZIONE DEL SEGGIOLINO AUTO

### AVVERTENZE:

- NON utilizzare percorsi diversi per fissare le cinture di sicurezza. Per assistenza contattare il nostro servizio clienti.
- NON utilizzare una cintura di sicurezza a 2 punti d'ancoraggio per fissare questo dispositivo di ritenuta per bambini.
- Questo seggiolino auto deve sempre e solo essere installato, posizionato in senso opposto al senso di marcia, su un sedile in cui l'orientamento è nel senso di marcia. Assicurarsi che il bambino sia correttamente assicurato con l'imbracatura di ritenuta e che il seggiolino auto sia saldamente fissato nella vettura.

 **Verificare la corretta installazione del seggiolino auto nel veicolo**

### REGOLAZIONE CAPOTTINA

La capottina parasole è facilmente regolabile (fig. 21).

Serve a far riposare tranquillo il bambino e proteggerlo dai raggi del sole.

Base X i-Size optional, venduta separatamente



## MANUTENZIONE

### MANUTENZIONE - Pulizia

Il rivestimento e le cinture di sicurezza possono essere puliti utilizzando un panno pulito, acqua tiepida e sapone.

Le parti in plastica possono essere pulite con detergente delicato e acqua tiepida. Non utilizzare detergenti aggressivi come solventi.



**Il seggiolino non deve essere usato senza il rivestimento.**

### RIMUOVERE LA CAPOTTINA (fig. 22)

#### Rimuovere il rivestimento

Premere il pulsante centrale rosso della fibbia e sganciare i connettori dalla fibbia. Rimuovere dalle asole del riduttore, del rivestimento e dalla scocca entrambe le cinture pettorali comprese di connettori.

Non è necessario sfilare la cintura pettorale dall'anello della cinghia tendi cintura. Rimuovere la cintura seguendo quanto riportato al paragrafo "Come togliere la fibbia dell'imbracatura" e sfilare la fibbia dal rivestimento.

Sfilare il rivestimento dalla scocca

Per riposizionare il rivestimento, seguire la procedura inversa

**ATTENZIONE!** Riposizionare le cinture correttamente evitando attorcigliamenti.

#### Come togliere la fibbia dell'imbracatura

- Sganciare la fibbia (premere il pulsante rosso di sgancio).
- Allentare le cinghie dell'imbracatura.
- Individuare l'anello in metallo fissato alla cinghia sotto il dispositivo di ritenuta.
- Ruotare l'anello metallico e rimuoverlo attraverso la scocca e l'imbottitura.

#### Come rimettere la fibbia dell'imbracatura

- Inserire l'anello metallico e la cinghia inguinale attraverso l'imbottitura e la scocca.
- L'anello in metallo, fissato alla cinghia, deve fuoriuscire dalla scocca.
- Tirare la fibbia centrale per controllare che la cinghia inguinale sia correttamente fissata

#### Come rimuovere l'imbracatura

- Sganciare la fibbia dell'imbracatura (premere l'apposito pulsante rosso).
- Sfilare le bretelle per le spalle dal dispositivo tendi cintura, posizionato sul retro dello schienale.
- Individuare l'anello in metallo fissato alla cinghia sotto il dispositivo di ritenuta. Ruotare l'anello metallico e rimuoverlo attraverso la scocca e l'imbottitura.

## GARANZIA CONVENZIONALE

Il contenuto sottoindicato va in vigore dal 01.01.2005 e sostituisce a qualsiasi titolo e completamente qualsiasi messaggio anteriore riferito alla garanzia prestata da Foppa Pedretti S.p.A.

### GARANZIA CONVENZIONALE

Foppa Pedretti S.p.A. con sede in Grumello del Monte (Italia) Via Volta 11, garantisce direttamente al Consumatore che questo Prodotto, nuovo di fabbrica, è privo di difetti nei materiali, nella progettazione e nella fabbricazione ed è conforme alle caratteristiche dalla stessa dichiarate.

La presente garanzia convenzionale è valida in tutti i Paesi Stati membri dell'Unione Europea e non esclude né limita i diritti del Consumatore ai sensi di norme imperative di legge nei confronti del Venditore del Prodotto.

Per usufruire della presente garanzia convenzionale il Consumatore dovrà riportare il Prodotto difettoso al Venditore, presentandogli la prova d'acquisto del Prodotto dalla quale risultino in modo leggibile l'indirizzo del Venditore, la data d'acquisto del Prodotto col timbro e firma del Venditore e l'indicazione del Prodotto stesso o, in alternativa, lo scontrino fiscale, non modificato, dal quale risultino in modo chiaro le medesime informazioni.

La garanzia convenzionale del Produttore ha validità per Dodici (12) mesi dalla data di acquisto del Prodotto. Durante questo periodo Foppa Pedretti S.p.A. riparerà o sostituirà, a sua discrezione, il Prodotto difettoso.

La garanzia convenzionale è concessa all'acquirente finale del Prodotto (Consumatore) e non esclude né limita i diritti imperativi del medesimo Consumatore, quali previsti dalla legge e/o i diritti che il Consumatore può vantare contro il Venditore/Rivenditore del Prodotto.

### ESCLUSIONI DELLA GARANZIA CONVENZIONALE.

La garanzia convenzionale è esclusa per i danni derivati al Prodotto dalle seguenti cause: uso non conforme alle disposizioni contenute nel foglio d'istruzioni all'uso ed al montaggio, urti e cadute, esposizione del Prodotto ad umidità o condizioni termiche o ambientali estreme od a cambiamenti repentini di tali condizioni, corrosione, ossidazione, modifiche o riparazioni non autorizzate del Prodotto, riparazioni con uso di parti di ricambio non autorizzate, uso improprio, cattiva o mancata manutenzione, manutenzione impropria rispetto a quanto indicato nel foglio d'istruzioni all'uso e al montaggio, montaggio non corretto, incidenti, azioni di cibi o bevande, azione di prodotti chimici, cause di forza maggiore.

In ogni caso Foppa Pedretti S.p.A. declina ogni responsabilità per danni a persone o a cose, diversi dal Prodotto, quando tali danni siano causati da negligenza alle disposizioni / raccomandazioni / avvertenze contenute nel manuale o, in alternativa, nel "Foglio d'istruzioni all'uso e al Montaggio" che accompagna ogni Prodotto destinato al proprietario/utilizzatore. (come a titolo meramente esemplificativo, nel caso del Prodotto Lettino: "Sorvegliate costantemente il bambino. Controllate che lenzuola e coperte non coprano la testa del bambino...").

Foppa Pedretti S.p.A. declina, inoltre, ogni responsabilità per danni a persone o a cose quando la rottura dei suoi prodotti è causata dal deterioramento dei componenti del Prodotto, soggetti ad usura. Sono considerati componenti del Prodotto soggetti a usura tutti i componenti in materiale plastico.

Car seat components	PAG 26
Use - warning	PAG 27
Checks before use	PAG 31
Installation in the vehicle	PAG 32
Placing your child in the car seat	PAG 34
Using the buckle	PAG 34
Adjusting the seat belt (harness)	PAG 34
To adjust the headrest and straps	PAG 34
Adjust the handle	PAG 35
To protect your child	PAG 35
Infant pad	PAG 35
Fitting your car seat into the car	PAG 36
Adjust canopy	PAG 37
Maintenance - cleaning	PAG 39
Formal guarantee	PAG 40

## CAR SEAT COMPONENTS

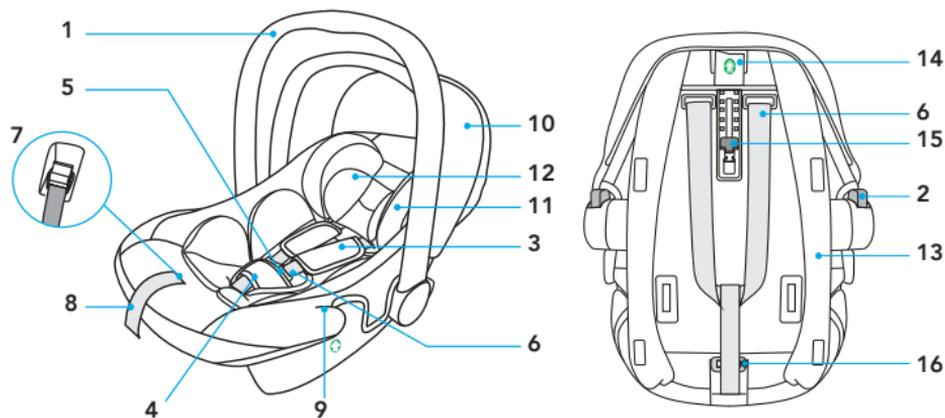

- |    |                   |     |                            |
|----|-------------------|-----|----------------------------|
| 1. | Handle            | 9.  | Lap belt guide             |
| 2. | Handle release    | 10. | Canopy                     |
| 3. | Shoulder pads     | 11. | Head support               |
| 4. | Buckle crotch pad | 12. | Infant pad                 |
| 5. | Buckle            | 13. | Shell                      |
| 6. | Harness           | 14. | Shoulder belt guide        |
| 7. | Adjuster button   | 15. | "Adjusting headrest" lever |
| 8. | Adjuster strap    | 16. | Metal ring                 |

## USE - WARNING

## CATEGORIES OF USE

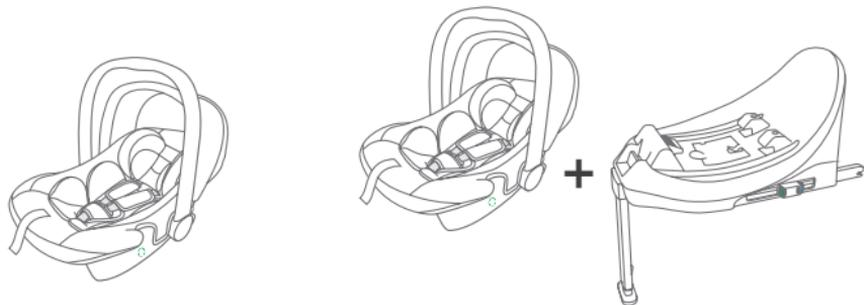

<p><b>CAR SEAT</b></p> <p><b>"Car seat SuperTres i-Size"</b></p>	<p><b>CAR SEAT</b></p> <p><b>"Car seat SuperTres i-Size" with base "X i-Size"</b></p>
<p>The "Car seat SuperTres i-Size" car seat is fixed in the car with the 3-point seat belt.</p>	<p>The "Car seat SuperTres i-Size" car seat is attached to the "X i-Size" and fixed to the passenger seat with the ISOFIX connectors.</p> <p>Consult the "X i-Size" base instruction manual for correct installation in the car.</p>

## Warning

1. This is an "i-Size" child restraint device approved in accordance with regulation no. 129 to be used on the passenger seats of "i-Size-compatible" vehicles, as indicated by vehicle manufacturers in the vehicle user manual.
2. If in doubt, contact the manufacturer of the child restraint device, or the retailer.



**IMPORTANT:** the "Car seat SuperTres i-Size" car seat, together with the "X i-Size" Base, is an i-Size restraint system approved according to the ECE R129 Regulation, for children between 40 and 85 cm in height with a maximum weight of 13 kg.

**WARNINGS****IMPORTANT**

Please read all instructions in this manual and in the vehicle owner's manual related to child safety seats carefully and understand them. Install and use the child safety seat as described in the instruction manual. Failure to do this could result in serious injury or death of your child. These operating instructions must be kept in the specific compartment in the car seat during the period of use for future reference.

**IMPORTANTE**

- Because of potential medical issues inherent in low birth weight and premature infants, always have a trained professional doctor, or hospital staff member assess the suitability of the child restraint prior to leaving the hospital or using the child restraint.
- **WARNING! Install the "Car seat SuperTres i-Size" car seat in the REAR-FACING POSITION ONLY.**
- The "Car seat SuperTres i-Size" car seat can be installed on the "X i-Size" base in i-Size compatible passenger seats, as indicated by the manufacturer in the vehicle manual.
- If the vehicle used does not have an i-Size-compatible passenger seat, the installation is approved on ISOFIX passenger seats in the vehicles indicated in the attached Vehicle List, also available on the website [www.foppapedretti.it](http://www.foppapedretti.it).
- The "Car seat SuperTres i-Size" car seat alone can also be installed with the 3-point static or retractor seat belt alone, approved according to regulation UN/ ECE 16 or other equivalent standards.
- Before proceeding with the purchase, check that the car seat is compatible with your car. If in doubt, consult the manufacturer of the car seat or the dealer.

## WARNINGS

## WARNINGS

- Use the child safety seat only on the vehicle seats that face forward. According to accident statistics, children are safer when properly restrained in the rear seating positions than in the front seating positions.
- After an accident, the car seat may no longer meet the safety requirements because of the damage sustained, even if this is not immediately visible. It is therefore recommended that you replace it. Only the manufacturer can ensure that it complies with the safety requirements, provided it is an original product.
- Make sure that luggage or other objects inside the vehicle are secured, to reduce the risk of injury in the event of an accident.
- The rigid and plastic components on the child restraint must be positioned and secured so as not to get trapped between the passenger seats or in a car door during daily use of the product.
- DO NOT remove any labels on the child safety seat. Important information is contained on the labels.
- DO NOT use a child safety seat with damaged or missing parts.
- DO NOT use damaged or frayed harness straps or vehicle belt.
- DO NOT modify or attempt to modify the child safety seat in any way.
- DO NOT take apart or attempt to take apart this child safety seat except as instructed in this manual.
- DO NOT use a child safety seat that has been in a crash. A crash can cause damage to the child safety seat that you cannot see.
- DO NOT replace the child seat cover or harness with any other than the ones we recommend as these parts are integral to the child safety seat's performance.
- DO NOT use a second-hand child seat or child seat whose history you do not know.
- MAKE sure that the child safety seat does not become trapped by folding or moveable passenger seat or in the door of your car.
- DO NOT USE in any configuration not shown in the instructions.
- NEVER use this child safety seat with 2 point vehicle belts.
- DO NOT use belt routing methods not shown in these instructions.
- DO NOT allow children to play with or adjust the child safety seat.
- Always check the tightness of the restraint and the harness before each use.
- DO NOT use this child safety seat in a passenger seat with an active airbag unless the vehicle manufacturer confirms that it is safe.
- This child restraint should be securely belted in the vehicle even when not in use. In a crash or sudden stop, an unsecured child safety seat may injure other occupants.

**WARNINGS**

- Make sure to properly secure any loose objects, such as luggage or books, in your car as they may cause injuries in the event of an accident.
- NEVER leave your child unattended in a car even for a short time.
- NEVER take your child out of the child safety seat when the vehicle is moving.
- NEVER use this child safety seat without the car seat cover.
- HOT! Cover the child safety seat when left in direct sunlight. Parts of a child safety seat may become too hot for the child's skin. Always check surfaces before placing a child in the child seat.
- DO NOT use any load bearing contact points other than those described in the instructions and marked in the child restraint.
- The rigid items and plastic parts of a child restraint must be so located and installed that they are not liable, during everyday use of the vehicle to become trapped by a movable seat or in a door of the vehicle.
- We recommended that any straps holding the restraint to the vehicle should be tight, that any straps restraining the child should be adjusted to the child's body, and that straps should not be twisted.
- IMPORTANT! Please ensure that any lap strap is worn low down, so that the pelvis is firmly engaged.
- NEVER use this child restraint with any other base except ones that the manufacturer permits.
- ALWAYS make sure all vehicle belts and harness straps are not twisted before each use.
- NEVER leave the child in the child seat when the harness straps are loose or undone.
- DO NOT leave your child in this child restraint for an extended period of time.
- ALWAYS install the child safety seat in a rear-facing position.
- NEVER install the child safety seat forward-facing.
- DO NOT use alternative routings not shown in these instructions.
- MAKE SURE all folding passenger seats are properly latched.
- ALL occupants of the vehicle should be correctly restrained. Unrestrained passengers may be thrown into other passengers and cause serious injury or death in a crash.
- ALWAYS MAKE SURE the handle is properly locked in the upright carrying position before carrying a child in the child seat.
- NEVER place the car seat or infant carrier near the edge of an elevated surface or on a soft such as a seat cushion or mattress. The car seat or infant carrier could fall off these surfaces and cause serious injury or death.
- NEVER use the child safety seat with a shopping cart.

## CHECKS BEFORE USE

### **Inspect:**

- child restraint free of damage.

### **Verify Child within Size Range:**

- weight between 0-13kg.

### **Install Child Restraint Rearward-facing in Safe Location in Vehicle:**

- vehicle seats that face front of vehicle only;
- handle locked in specified position;
- child facing rear of vehicle;
- position with NO active AIRBAG;
- 3 point (shoulder/lap) belt used;
- seat belt not twisted;
- belt path followed;
- tight against vehicle seat.

### **Secure Child Properly in Child Restraint:**

- correct shoulder strap height;
- harness not twisted;
- harness low across hips;
- harness secure and tight.

## INSTALLATION IN THE VEHICLE

### USE IN THE CAR



**DO NOT USE THE CAR SEAT PLACED ON A PASSENGER SEAT FITTED WITH AN AIRBAG.**

Danger! If the airbag explodes it may hit the seat, and cause serious injury to the child, if not death.

Follow the instructions in the vehicle owner's manual for the use of child seats.



**NEVER use a 2-point seat belt to fix the child's car seat to the passenger seat. Use only 3-point seat belts.**

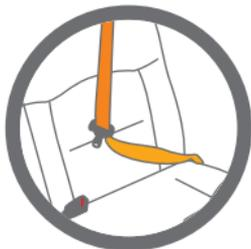

Comply with the regulations in force in your own country. NEVER use a 2-point seat belt to fix this child's car seat to the passenger seat.

Only suitable for use in vehicles equipped with 3-point static or retractor seat belts, approved according to regulation UN/ECE 16 or other equivalent standards.

Never use this car seat on a front passenger seat fitted with an active front AIRBAG.

## INSTALLATION IN THE VEHICLE

## WITH 3-POINT CAR SEAT BELT

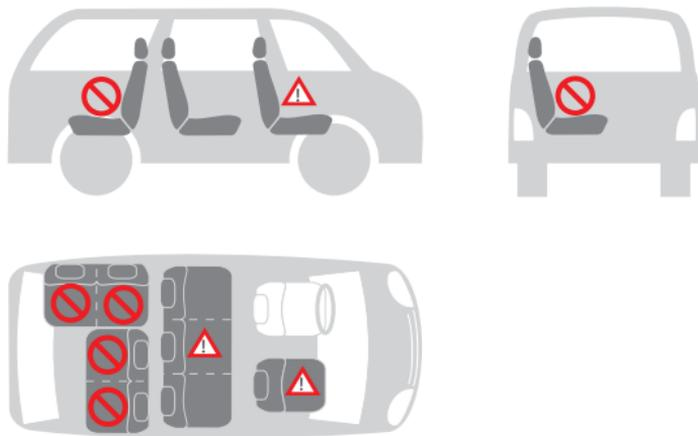

## You can install the car seat as follows:

in the direction of travel	no
in the opposite direction to the direction of travel	yes
with a 2-point belt	no 1)
with a 3-point belt	yes 2)
on the front passenger seat	yes 3)
on the side rear seat	yes
on the central rear seat	no 4)



1) The use of a 2-point belt increases the risk of injury to the child in the event of an accident.

2) The seat belt must be approved to ECE R 16 or to other equivalent standards.

3) Do not use on a front passenger seat fitted with an active front airbag.

4) It may be used if the central seat of the vehicle is equipped with a 3-point belt.

## USING THE CAR SEAT

### PLACING YOUR CHILD IN THE CAR SEAT

#### USING THE BUCKLE

**To release the buckle** (fig. 1): Press the red button on the buckle to release the shoulder straps and move them to the side.

**To attach the buckle** (fig. 2.1, fig. 2.2, fig. 2.3): Join together the two ends/ tabs of the straps to form a single connector.

Insert the connector into the central buckle until you hear a click.

Make sure that the straps are not twisted.

Adjust the chest protectors to the centre of the child's shoulders.

#### ADJUSTING THE SEAT BELT (HARNESSES)

**Loosening the straps** (fig 3): Press the adjuster button on the front center of the seat, and pull on both shoulder straps to loosen the harness.

**Tightening the harness** (fig. 4): Pull the harness adjustment strap so as to tighten it properly against the body of the child. The harness is correctly tightened when the gap between the harness and the child is no greater than the thickness of your finger.

**IMPORTANT!** Pull the end of the adjuster strap outwards, not upwards or downwards. During transport (especially when not in the car), the adjuster strap must be placed in the belt compartment.

 **Ensuring that your child is properly secured with the harness.**

**To ensure the safety of your child, check that.....**

- The straps are adjusted correctly at the height of the child's shoulders.
- The straps are not twisted.
- The tabs are properly engaged in the harness buckle.
- The straps are properly tightened, as the gap between the harness and the child must not be greater than the thickness of your finger.

#### TO ADJUST THE HEADREST AND STRAPS

**Loosening the straps** (fig 5): Press the adjuster button on the front center of the seat, and pull on both shoulder straps to loosen the harness.

**To adjust the headrest and straps** (fig.6. fig.7): Pull the harness adjustment lever upwards and at the same time slide the adjuster upwards or downwards until the chest straps are at the correct height.

Release the adjustment lever to lock the adjuster in the new position.

## USING THE CAR SEAT

Make sure that the chest straps are properly locked and in the correct position. Make sure the shoulder straps are positioned just above the child's shoulders and that there is a 1 finger (1cm) gap. (fig. 8).

A properly-adjusted headrest ensures the optimal position for the child sitting in the car seat.

### ADJUST THE HANDLE (fig. 9)

- Fixed reclined cradle position
- For use in the car and for transport
- For placing the child in the seat
- For use as a bouncer with rocking movement locked.

To adjust, squeeze handle release buttons on both sides, then rotate the handle. The handle will lock into position.

### WARNING:

Always make sure the handle is securely locked in the upright carrying position before carrying.

You should hear a click when the handle button is engaged and handle is locked into the upright carrying position.

### TO PROTECT YOUR CHILD (fig.10, fig. 11, fig. 12)

The reducer gives your child greater support during the first months.

The reducer is used to ensure greater comfort to young children.

The complete reducer must be used until the child reaches 60 cm.

- Always secure the child with the belt when placed in the car seat
- Never leave the child unattended in the child seat when placed on high-up surfaces (such as tables, etc.).
- Make sure that the end of the belt does not get caught in moving parts (such as automatic doors, escalators, etc.).
- **WARNING!** The plastic parts of the car seat can heat up in the sun, causing burns to the child. Protect the car seat from excessive heat, for example, by using a light covering.
- The car seat has only one installation position in the car, leaving the child always semi-reclined.
- Take regular breaks when travelling on long journeys. Your child can get tired very easily. Avoid leaving the child in the car seat for too long.

## USING THE CAR SEAT

### FITTING YOUR CAR SEAT INTO THE CAR

This car seat can only be fitted into the passenger seat of a car with a lap and diagonal seat belt and no AIR BAG.

Place child's bottom on the seat and the child's back flat against the back of the child restraint (fig.13).

This will increase the child's comfort and allow the harness to properly secure the child.

Slide shoulder straps over the child's shoulders.

Make sure that the straps are at the same height and positioned just above the child's shoulders.

Securing the child with the harness, to attach the buckle: (fig.14) see paragraph "*Using the buckle*".

Tightening the harness (fig. 15): see paragraph "*Adjusting the seat belt (harness)*".

### **To secure the car seat in the vehicle with the 3-point seat belt, proceed as follows:**

Your child seat can only be installed rearward facing using a lap and diagonal seat belt in the front or rear passenger seat of the car (fig 16).

Pass the diagonal seat belt (the chest belt) of the car around the backrest of the car seat, passing through the diagonal belt guide (1) (fig. 17, fig 18).

Pass the horizontal seat belt (the lap belt) of the car through both belt guides (2) and fasten the buckle (3) (fig. 17, fig. 19).

If the vehicle's seat belt is too short, adjust its height to the lowest position.

If it is still too short, try another passenger seat.

Place the diagonal belt in the diagonal seat belt guide at the back of the seat (fig. 18).

Take out all the slack in the seat belt, ensuring that there are no twists or kinks in the seat belt (fig. 20).

## USING THE CAR SEAT

### WARNING:

- DO NOT route the vehicle belt using any other path when using the child seat. For assistance contact our Customer Service team.
- DO NOT use 2 point vehicle belt to install this child seat.
- ONLY install the child restraint rear-facing on forward-facing vehicle seats.
- Make sure the child is properly secured in the child restraint, and the child restraint is tightly installed in the vehicle.

 **Check that the car seat has been installed correctly in the vehicle**

### ADJUST CANOPY

The sun canopy is easily adjustable (fig. 21).

It enables your child to rest peacefully and gives protection from the sun's rays.

OPTIONAL

Optional "X i-Size" base, sold separately



## MAINTENANCE

### MAINTENANCE - Cleaning

The upholstery and seat belts can be cleaned using a clean cloth, warm water and soap.

The plastic parts can be cleaned with mild soap and warm water.

Do not use harsh detergents such as solvents.



**The car seat must not be used without the lining.**

### REMOVING THE CANOPY (fig. 22)

#### Removing the lining

Press the red release button and unhook the harness.

Remove the shoulder straps from the small seat, cover and chassis in plastic, by pulling each shoulder strap, including buckle, through its corresponding slot.

Do not remove the shoulder straps from the loop of the harness adjuster strap.

Remove the belt following the instructions in the "How to remove the harness buckle" paragraph and remove the buckle from the cover.

Pull out the cover from shell front.

To put the lining back on, follow the reverse procedure.

**IMPORTANT!** Make sure that it is correctly assembled, check that none of the belts are twisted.

#### How to remove the harness buckle

- Unclip the buckle (press the red release button).
- Loosen the belts on the harness.
- Locate the metal ring attached to the belt under the child restraint.
- Rotate the metal ring and remove it through the shell and the padding.

#### How to replace the harness buckle

- Insert the metal ring and the crotch strap through the padding and the shell.
- The metal ring, fastened to the belt, must come out from the shell.
- Pull the centre buckle to check that the crotch strap is correctly secured.

#### How to remove the harness

- Unclip the harness buckle (press the red button).
- Unclip the shoulder straps from the belt-tightening device, located on the rear of the backrest.
- Pull both belts through the shell and the lining and remove the chest protectors.
- Locate the metal ring attached to the belt under the child restraint.
- Rotate the metal ring and remove it through the shell and the padding.

## FORMAL GUARANTEE

The contents of this document as stated below will come into effect as from 01.01.2005 and replace, on every account and in full, any previous message referring to the guarantee provided by Foppa Pedretti S.p.A.

### FORMAL GUARANTEE

**Foppa Pedretti S.p.A.** the head office of which is located at n. 11 Via Volta, Grumello del Monte (Italy), guarantees directly to the Consumer that this brand new product is free of faults with regard to the materials, design and manufacture and that it complies with the characteristics as declared by the manufacturer. This formal guarantee is valid in all Member Countries of the European Union and it neither excludes nor limits the Consumer's rights in accordance with mandatory measures provided for by the law with regard to the Retailer of the Product.

To take advantage of this formal guarantee, the Consumer must return the faulty product to the Retailer, presenting to the same the proof of purchase of the Product which must clearly show the Retailer's address, the date of purchase of the Product with the Retailer's stamp and signature and an indication of the Product itself or, alternatively, the receipt which must not have been altered and which must clearly show the same information as that referred to above.

The formal guarantee is valid for twelve (12) months from the date of purchase of the Product. During this period, Foppa Pedretti S.p.A. will repair or replace the faulty product, at its own discretion. The formal guarantee is granted to the end buyer of the Product (Consumer) and it neither excludes nor limits the mandatory rights of the Consumer as provided for by the law and/or the rights that the Consumer may have with regard to the Dealer/Retailer of the Product.

### EXCLUSIONS TO THE FORMAL GUARANTEE.

The formal guarantee is excluded in the case of damage caused to the Product for the following reasons: if the product is used in a way that does not comply with the information contained in the use and assembly instruction sheet, if the product is knocked or dropped, if the Product is exposed to humidity or extreme heat or environmental conditions, or to sudden changes in the same, corrosion, oxidization, unauthorized alterations or repairs to the Product, repairs using unauthorised spare parts, improper use, improper maintenance or failure to carry out the same, improper maintenance compared to the information given on the use and assembly instruction sheet, incorrect assembly, accidents, damage caused by food or drink, damage caused by chemical products, cases of force majeure.

**In any case, Foppa Pedretti S.p.A. declines all responsibility for damage caused to persons or to property, other than the Product, when such damage is caused by a failure to comply with the instructions/advice/warnings contained in the manual or, alternatively, in the use and assembly instruction sheet provided with each Product for the owner/user.** (Purely as an example, in the case of a cot: "Check your baby constantly. Make sure that the sheets and blankets do not cover the baby's head...").

**Furthermore, Foppa Pedretti S.p.A. declines all responsibility for damage to persons and to property when the breakage of its products is due to a deterioration in the components of the Product that are subject to wear.** All the components of the Product made of plastic are considered to be components subject to wear.

Éléments du siège-auto	PAG 42
Utilisation – avertissement	PAG 43
Contrôles avant l'utilisation	PAG 48
Installation dans le véhicule	PAG 49
Installer l'enfant dans le siège-auto	PAG 51
Utilisation de la boucle	PAG 51
Réglage des ceintures de sécurité, harnais	PAG 51
Pour régler l'appuie-tête et les bretelles	PAG 51
Régler la poignée	PAG 52
Pour la protection de votre enfant	PAG 52
Coussin réducteur	PAG 52
Installation à bord du véhicule	PAG 53
Réglage de la capote	PAG 54
Entretien - nettoyage	PAG 55
Garantie conventionnelle	PAG 57

## ÉLÉMENTS DU SIÈGE-AUTO

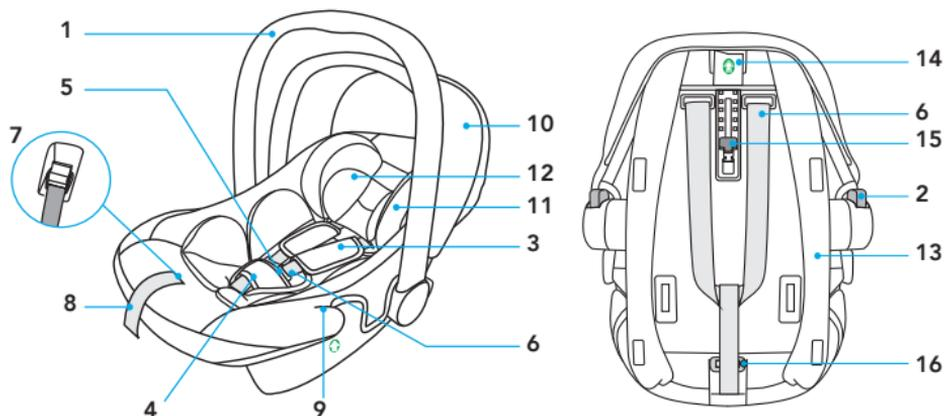

- |    |                                   |     |                                  |
|----|-----------------------------------|-----|----------------------------------|
| 1. | Anse                              | 9.  | assant pour la sangle abdominale |
| 2. | Bouton de réglage de l'anse       | 10. | Capote                           |
| 3. | Protège harnais coussin réducteur | 11. | Coussin appui-tête               |
| 4. | Protection sangle d'entrejambe    | 12. | Coussin réducteur                |
| 5. | Boucle du harnais                 | 13. | Coque                            |
| 6. | Bretelles                         | 14. | Passant pour la sangle pectorale |
| 7. | Bouton de réglage                 | 15. | Levier "Réglage l'appuie-tête"   |
| 8. | Sangle de réglage                 | 16. | Anneau métallique                |

## CATÉGORIES D'UTILISATION

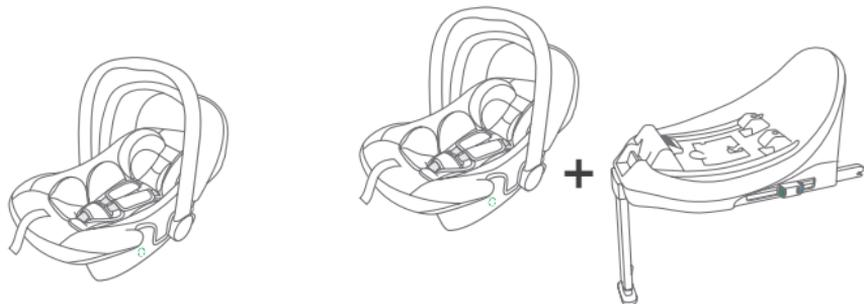

<b>SIÈGE-AUTO</b> <b>"Car seat SuperTres i-Size"</b>	<b>SIÈGE-AUTO</b> <b>"Car seat SuperTres i-Size" muni d'une base "X i-Size"</b>
<p>Le siège-auto "Car seat SuperTres i-Size" se fixe dans la voiture avec la ceinture de sécurité à 3 points.</p>	<p>Le siège-auto "Car seat SuperTres i-Size" s'accroche à la base "X i-Size" et est fixé au siège du véhicule à l'aide des connecteurs ISOFIX.            Consulter le manuel d'instructions de la base "X i-Size" pour bien l'installer dans le véhicule.</p>

## Avertissement

1. Il s'agit d'un dispositif de retenue pour enfants « i-Size » homologué aux termes de la réglementation n° 129 pour être utilisé sur des sièges de véhicules « compatibles pour i-Size », comme l'indiquent les constructeurs automobiles dans le mode d'emploi des véhicules.
2. En cas de doute, contacter le fabricant du dispositif de retenue ou le revendeur.



**IMPORTANT:** le siège-auto "Car seat SuperTres i-Size", avec la base "X i-Size", est un système de retenue i-Size homologué aux termes de la Réglementation ECE R129 pour des enfants d'une taille comprise entre 40 et 85 cm et un poids maximal de 13 kg.

**IMPORTANT**

Lire attentivement toutes les instructions présentes dans ce manuel et celles du véhicule en ce qui concerne les dispositifs de retenue pour enfants. S'assurer de les avoir bien compris. Installer et utiliser le siège auto comme indiqué dans le manuel d'instructions. Le non-respect de ces instructions peut compromettre la sécurité ou causer des blessures graves ou la mort de votre enfant. Ces instructions d'utilisation doivent être conservées dans le compartiment spécifique du siège auto, durant toute la période d'utilisation, pour pouvoir s'y référer à l'avenir.

**IMPORTANT**

- Pour les éventuels problèmes de santé concernant les nouveau-nés ayant un faible poids et les enfant prématurés, consulter toujours les médecins ou le personnel hospitalier spécialisé sur l'aptitude à l'usage du siège auto, avant de quitter l'hôpital ou d'utiliser le dispositif de retenue.
- **ATTENTION ! Installer le siège-auto "Car seat SuperTres i-Size" UNIQUEMENT DANS LE SENS CONTRAIRE À LA MARCHÉ DU VÉHICULE.**
- "Car seat SuperTres i-Size" peut être installé sur la base "X i-Size", sur des sièges compatibles i-Size, comme l'indique le constructeur dans le manuel du véhicule.
- Si le véhicule utilisé ne dispose pas d'un siège i-Size, l'installation est approuvée sur les sièges ISOFIX des véhicules indiqués dans la liste fournie en annexe à ce manuel ou disponible pour être consultée sur le site [www.foppapedretti.it](http://www.foppapedretti.it)
- Il est également possible d'installer le siège-auto "Car seat SuperTres i-Size" uniquement à l'aide de la ceinture de sécurité à 3 points du véhicule, qu'elle soit statique ou à enrouleur, homologuée aux termes de la Réglementation UN/ECE N° 16 ou d'autres normes équivalentes.
- Avant d'acheter le siège-auto, vérifier qu'il est compatible avec le véhicule. En cas de doute, contacter le fabricant du siège-auto ou le revendeur.

## AVERTISSEMENTS

- Installer le siège exclusivement sur les sièges orientés vers l'avant. Selon les statistiques, les sièges arrière du véhicule sont plus sûrs pour les enfants par rapport aux sièges avant.
- Après un éventuel accident, le siège-auto pourrait perdre ses caractéristiques de sécurité à cause des dommages subis, même si ces derniers ne sont pas immédiatement visibles. Il est donc recommandé de le remplacer. Seul le fabricant peut garantir que le siège-auto est conforme aux exigences de sécurité, à condition qu'il s'agisse d'un modèle original.
- Veillez à ce que les bagages ou d'autres objets situés dans le véhicule soient arrimés pour réduire le risque de blessures en cas d'accident.
- Les éléments rigides et les pièces en plastique du dispositif de retenue pour enfants doivent être positionnés et fixés de manière à ce qu'ils ne puissent pas se coincer entre les sièges ou dans la porte du véhicule, lors de l'utilisation normale du siège-auto.
- NE PAS enlever les étiquettes présentes sur le dispositif de retenue. Les étiquettes contiennent des informations importantes.
- NE PAS utiliser un dispositif de retenue avec des pièces endommagées ou manquantes.
- NE PAS utiliser le harnais ou les ceintures de sécurité si ces derniers sont endommagés ou usés.
- NE PAS modifier ou essayer de modifier le dispositif de retenue d'une quelconque façon.
- NE PAS démonter ou essayer de démonter ce dispositif de retenue, sauf tel que décrit dans ce manuel.
- NE PAS utiliser un siège auto ayant subi un choc violent, à cause d'un accident.
- Un accident peut avoir provoqué une rupture interne invisible de l'extérieur.
- NE PAS remplacer la housse ou le harnais avec des équipements différents de ceux prévus par le fabricant car ils influencent directement le fonctionnement du dispositif de retenue.
- NE JAMAIS acheter un siège auto d'occasion dont on ne connaît pas l'histoire.
- S'assurer que le siège auto ne reste pas coincé dans un siège rabattable ou mobile ou bien dans la portière de la voiture.
- N'utiliser aucune configuration qui ne soit PAS indiquée dans ce manuel

## AVERTISSEMENTS

- d'utilisation.
- NE JAMAIS utiliser une ceinture de sécurité 2 points pour fixer le siège auto.
  - NE PAS utiliser de système de passage des ceintures différent de celui indiqué dans le manuel.
  - NE PAS permettre aux enfants de jouer ou de régler le dispositif de retenue pour enfants.
  - Contrôler, avant chaque utilisation, que le dispositif de retenue et le harnais soient bien attachés.
  - NE PAS utiliser le siège auto positionné sur un siège passager dont l'airbag est activé si le fabricant du véhicule n'en confirme pas la sécurité.
  - Ce dispositif de retenue doit toujours être fixé au siège du véhicule même s'il n'est pas utilisé. En cas d'accident ou de freinage soudain, un siège mal fixé pourrait blesser les autres passagers.
  - S'assurer d'immobiliser les objets mobiles (bagages, livres, etc.) à l'intérieur du véhicule. Ceux-ci peuvent provoquer des lésions/blessures en cas d'accident.
  - Ne JAMAIS laisser l'enfant sans surveillance dans le véhicule même pour un instant.
  - Ne JAMAIS enlever l'enfant du siège auto pendant que le véhicule est en mouvement.
  - Ne JAMAIS utiliser ce dispositif de retenue pour enfants sans la housse.
  - CHAUD! Couvrir le siège auto lorsqu'il est exposé directement aux rayons de soleil. Des parties du siège auto pourraient surchauffer excessivement et brûler la peau de l'enfant. Contrôler toujours les surfaces avant d'installer l'enfant à l'intérieur du siège auto.
  - Ne pas utiliser de points de contact porteurs autres que ceux décrits dans les instructions et marqués sur le système de retenue.
  - Les éléments rigides et les pièces en matière plastique du dispositif de retenue pour enfants doivent être situés et installés de telle manière qu'ils ne puissent pas, dans les conditions normales d'utilisation du véhicule, se coincer sous un siège mobile ou dans la porte du véhicule.
  - Maintenir tendues toutes les sangles servant à attacher le dispositif de retenue au véhicule et régler les sangles qui servent à retenir l'enfant. De plus les
    - sangles ne doivent pas être vrillées.
  - NE PAS utiliser les points de contact, soumis à des charges, différents de ceux indiqués dans les instructions et marqués sur le dispositif de sécurité.
  - Les éléments rigides et les pièces en plastique du dispositif de sécurité pour enfants doivent être positionnés et installés de façon que, en conditions d'utilisation normale de la voiture, ceux-ci ne puissent pas rester coincés sous

## AVERTISSEMENTS

- un siège mobile ou dans la portière de la voiture.
- Toutes les sangles utilisées pour fixer le dispositif de sécurité à la voiture doivent être tendues; régler les ceintures de retenue de l'enfant. Il ne faut pas tordre les ceintures de sécurité.
  - **IMPORTANT.** S'assurer que la sangle abdominale du harnais soit dans la position la plus basse possible pour bien retenir le bassin de l'enfant.
  - **NE** jamais utiliser ce dispositif de retenue avec une base différente de celle indiquée par le fabricant.
  - S'assurer **TOUJOURS** que la ceinture du véhicule, les ceintures de retenue pour enfants et le harnais du siège auto ne soient pas entortillés.
  - Ne **JAMAIS** laisser l'enfant dans le siège auto avec le harnais mal accroché.
  - **NE** laisser **PAS** votre enfant trop de temps dans le dispositif de retenue.
  - Installer **TOUJOURS** le siège auto orienté dans le sens contraire de la marche.
  - Ne **JAMAIS** installer le siège auto face à la route.
  - **NE PAS** utiliser des passages de ceinture alternatifs à ceux indiqués dans ce manuel.
  - **S'ASSURER** que tous les sièges rabattables/mobiles sont bien bloqués.
  - **TOUS** les passagers du véhicule doivent être boucler leur ceinture de sécurité.
  - En cas d'accident, les passagers sans ceinture peuvent blesser d'autres passagers.
  - **S'ASSURER TOUJOURS** que la anse du siège auto soit réglée et bloquée en position verticale avant d'installer l'enfant dans le siège auto.
  - **NE JAMAIS** installer le siège auto ou un dispositif de retenue pour enfants au bord d'un plan surélevé ou sur une surface souple comme un coussin ou un matelas. Le siège auto pourrait tomber et blesser gravement l'enfant ou le tuer.
  - Ne **JAMAIS** utiliser le siège auto avec un caddie.
  - En cas de doutes sur l'installation et l'utilisation correcte du siège, contacter le producteur du dispositif de sécurité pour enfants.
  - Choisir toujours les sièges arrière même si le code de la route autorise l'installation sur le siège avant.
  - Vérifier toujours qu'il n'y ait pas de résidus de nourriture ou d'autre matériel analogue dans la boucle.
  - En hiver, ne pas attacher l'enfant en lui laissant des vêtements trop encombrants.

## CONTRÔLES AVANT L'UTILISATION

### **Contrôler:**

- que le harnais ne soit pas endommagé; sans signes d'usure

### **Vérifier que l'enfant appartienne au groupe d'utilisation:**

- que le poids soit compris entre 0-13 kg

### **Installer le dispositif de retenue pour enfants dans une position sûre de la voiture et dans le sens contraire de la marche:**

- exclusivement sur les sièges tournés face à la route
- la anse bloquée dans la position indiquée dans ce manuel.
- le siège doit être orienté dans le sens contraire de la marche
- en cas d'airbag, celui-ci doit être désactivé
- utiliser seulement la ceinture 3 points pour fixer le siège auto
- sans ceintures entortillées
- respecter le passage des ceintures
- fixé au siège

### **Positionner correctement l'enfant dans le siège auto:**

- bretelles réglées à la bonne hauteur
- sans ceintures entortillées
- ceinture abdominale en position basse, sur le bassin de l'enfant
- harnais bien attaché.

## UTILISATION À BORD



**NE PAS UTILISER LE SIÈGE-AUTO SUR UN SIÈGE PASSAGER ÉQUIPÉ D'UN AIRBAG.**

Danger ! En cas d'explosion, l'airbag peut taper dans le siège auto et entraîner des lésions graves ou même la mort de l'enfant.

Consulter les instructions figurant dans le manuel du véhicule pour l'utilisation des sièges-auto pour enfants.

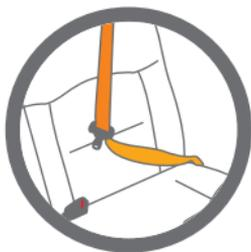

**Pour ancrer le siège-auto au siège, NE JAMAIS utiliser une ceinture de sécurité 2 points. Utiliser uniquement des ceintures de sécurité 3 points.**

Respecter les normes en vigueur du pays.

Pour ancrer ce siège-auto au siège, NE JAMAIS utiliser une ceinture de sécurité 2 points.

Adapté uniquement pour l'utilisation dans les véhicules dotés de ceinture de sécurité 3 points statique ou à enrouleur, homologuée conformément au Règlement UN/ECE N° 16 ou à d'autres standards équivalents.

Ne jamais utiliser ce siège-auto sur un siège passager avant équipé d'un airbag frontal actif.

## INSTALLATION DANS LE VÉHICULE

## AVEC CEINTURE DE SÉCURITÉ DU VÉHICULE 3 POINTS

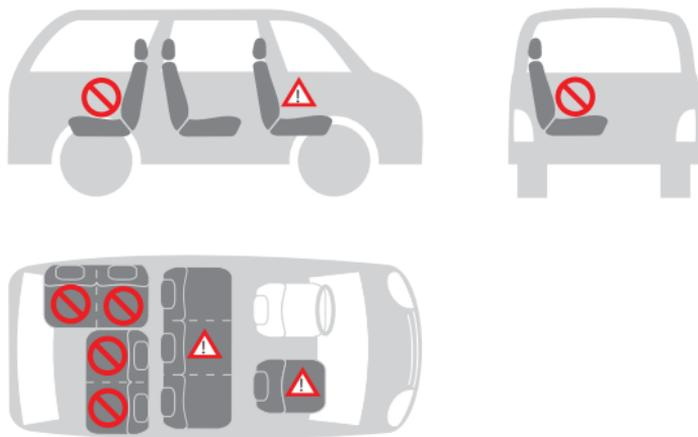

**Vous pouvez installer le siège-auto de la manière suivante:**

dans le sens de la marche	non
dans le sens inverse de la marche	oui
avec ceinture 2 points	non 1)
avec ceinture 3 points	oui 2)
sur le siège passager avant	oui 3)
sur le siège arrière latéral	oui
sur le siège arrière central	non 4)



1) L'utilisation d'une ceinture 2 points augmente le risque de lésions à l'enfant en cas d'accident.

2) La ceinture de sécurité doit être approuvée ECE R 16 ou autres standards équivalents.

3) Ne pas utiliser sur un siège passager avant équipé d'un airbag frontal actif.

4) Peut être utilisé si le siège central du véhicule est équipé d'une ceinture 3 points.

## INSTALLER L'ENFANT DANS LE SIÈGE-AUTO

### UTILISATION DE LA BOUCLE

**Pour détacher la boucle** (fig. 1): Appuyer sur le bouton rouge de la boucle centrale pour décrocher les bretelles et les positionner de chaque côté du siège auto.

**Pour accrocher la boucle** (fig. 2.1, fig. 2.2, fig. 2.3): Unir les deux extrémités languettes des bretelles, en formant un seul connecteur.

Insérer le connecteur dans la boucle centrale jusqu'à entendre un déclic.

S'assurer que les bretelles ne soient pas entortillées.

Régler les protections pectorales au centre des épaules de l'enfant.

### RÉGLAGE DES CEINTURES DE SÉCURITÉ, HARNAIS

**Desserrer les bretelles** (fig 3): Appuyer sur le bouton de réglage (placé à l'avant du siège) et tirer simultanément sur les deux bretelles pour détendre le harnais.

**Tendre le harnais** (fig. 4): Tirez la sangle de réglage du harnais, de manière à le serrer correctement contre le corps de l'enfant. Si le harnais est bien serré, l'espace entre ce dernier et l'enfant ne doit pas dépasser l'épaisseur d'un doigt.

**IMPORTANT!** Tirer l'extrémité de la sangle de réglage vers l'extérieur, non vers le haut ou vers le bas.

Durant le transport (notamment lorsque le siègeauto n'est pas à bord du véhicule), la sangle de réglage doit être replacée dans le compartiment de rangement de la sangle.

👉 **Vérifier que l'enfant est correctement assuré avec le harnais**

**Pour garantir la sécurité de l'enfant, contrôler que...**

- Les bretelles sont correctement ajustées par rapport aux épaules de l'enfant.
- Les bretelles ne sont pas torsadées.
- Les languettes sont bien accrochées dans la boucle du harnais
- Les bretelles sont correctement tendues : l'espace entre le harnais et l'enfant ne doit pas dépasser l'épaisseur d'un doigt.

### POUR RÉGLER L'APPUIE-TÊTE ET LES BRETELLES

**Desserrer les bretelle** (fig 5): Appuyer sur le bouton de réglage (placé à l'avant du siège) et tirer simultanément sur les deux bretelles pour détendre le harnais.

**Pour régler l'appuie-tête et les bretelles:** (fig. 6, fig. 7): Tirer le levier de réglage du harnais vers le haut (1) et, en même temps, faire glisser vers le haut ou vers

## UTILISATION DU SIÈGE-AUTO

le bas le dispositif de réglage (fig. 4) jusqu'à ce que les ceintures pectorales se trouvent à la bonne hauteur (fig. 5).

Relâcher le levier de réglage pour bloquer le dispositif de réglage dans la nouvelle position.

S'assurer que les ceintures pectorales sont bien bloquées et se trouvent dans la bonne position.

Assurez-vous que les bretelles sont positionnées juste au-dessus des épaules de l'enfant et qu'il y a un espace pour 1 doigt (1 cm) (fig. 8).

Un appui-tête correctement réglé garantit la position optimale à l'enfant assis dans le siège-auto.

### RÉGLER LA POIGNÉE (fig. 9)

A. Position configuration transat fixe

B. Pour l'utilisation dans la voiture et pour le transport

C. Pour placer l'enfant dans le siège

D. (Pour l'utilisation comme transat, avec le mouvement à bascule bloqué.

Pour régler la anse dans les différentes positions, appuyer simultanément les boutons des deux côtés et tourner la anse. La anse se bloquera en position.

### ATTENTION!

S'assurer toujours que la poignée du siège auto soit bloquée dans la position verticale de transport avant de soulever le siège auto.

Un clic indiquera lorsque la anse est bien bloquée en position verticale de transport.

### POUR LA PROTECTION DE VOTRE ENFANT (fig. 10, fig. 11, fig. 12)

Le réducteur assure un plus grand soutien à votre enfant pendant les premiers mois.

Le réducteur sert à garantir un plus grand confort aux jeunes enfants.

Le réducteur complet doit être utilisé jusqu'à ce que l'enfant atteigne 60 cm.

- Assurer toujours l'enfant avec la ceinture lorsqu'il est placé dans le siège-auto.
- Ne jamais laisser l'enfant sans surveillance dans le siège-auto lorsqu'il est placé sur des surfaces élevées (par exemple des tables, etc).
- Éviter que la partie finale de la sangle finisse dans des parties en mouvement (par exemple des portes automatiques, des escalators, etc.).
- ATTENTION ! Les parties en plastique du siège-auto peuvent chauffer au

## UTILISATION DU SIÈGE-AUTO

soleil, en provoquant des brûlures à l'enfant. Protéger le siège-auto contre les sources de chaleur excessives, en le couvrant par exemple avec un revêtement léger.

- Le siège-auto a une seule position d'installation à bord du véhicule, en laissant l'enfant toujours semi-incliné.
- En cas de longs trajets, faire des arrêts fréquents. L'enfant se fatigue très facilement. Éviter de laisser trop longtemps l'enfant dans le siège-auto.

### INSTALLATION À BORD DU VÉHICULE

Ce siège auto ne peut être fixé que sur des sièges passagers équipés d'une ceinture de sécurité à 3 points (diagonale et ventrale) et sans AIRBAG.

Installer l'enfant dans le siège auto en s'assurant que le bas du dos repose bien au fond du siège et que le dos soit bien appuyé sur le dossier.

De façon à ce que l'enfant soit confortablement assis et bloqué par le harnais.

Faire glisser les bretelles sur les épaules de l'enfant (fig. 13).

En s'assurant que les bretelles soient à la même hauteur et placées juste au-dessus des épaules de l'enfant.

Assurer l'enfant avec le harnais, pour accrocher la boucle: (fig. 14) voir paragraphe "*Utilisation de la boucle*".

**Tendre les ceintures** (fig. 15): voir paragraphe "*Réglage des ceintures de sécurité, harnais*".

**Pour fixer le siège-auto à l'aide de la ceinture de sécurité à 3 points du véhicule, agir comme suit :**

Le siège doit toujours être placé dos à la route, c'est-à-dire avec l'enfant tourné vers l'arrière du véhicule (fig. 16).

Passer la ceinture de sécurité diagonale (pectorale) du véhicule autour du dossier du siège-auto, en l'introduisant dans le passant de la ceinture diagonale (1) (fig. 17, fig. 18).

Passer la ceinture de sécurité horizontale (abdominale) de la voiture dans les deux passants de la ceinture (2) et la boucler (3) (fig. 17, fig. 19).

Si la ceinture de sécurité du véhicule est trop courte, régler sa hauteur sur la position la plus basse. Si elle est toujours trop courte, essayer sur un autre siège. S'assurer que la ceinture est correctement introduite dans les passants, aussi bien la partie de la ceinture diagonale (passants des deux côtés) que la partie de la ceinture ventrale, passant placé à l'arrière (fig. 18).

S'assurer que la ceinture n'est pas entortillée ou bloquée, et la tendre (fig. 20).

## UTILISATION DU SIÈGE-AUTO

### AVERTISSEMENTS:

- NE PAS utiliser d'autres parcours pour fixer la ceinture de sécurité. Pour l'assistance, contacter notre service après-vente.
- NE PAS utiliser une ceinture de sécurité à 2 points d'ancrage pour fixer ce dispositif de retenue pour enfants.
- Ce siège auto doit toujours et seulement être positionné dans le sens contraire de la marche sur un siège tourné face à la route.
- S'assurer que l'enfant soit correctement installé avec le harnais de retenue et que le siège auto soit bien fixé dans la voiture.

 **Vérifier l'installation correcte du siège-auto dans le véhicule.**

### RÉGLAGE DE LA CAPOTE

La capote pare-soleil est facilement réglable (fig. 21).

Elle permet à l'enfant de se reposer tranquillement tout en le protégeant contre les rayons du soleil.

### Base "X i-Size" en option, vendue séparément



## ENTRETIEN

### Nettoyage

La housse et les ceintures de sécurité peuvent être nettoyées à l'aide d'un chiffon propre, d'eau tiède et de savon.

Les parties en plastique peuvent être nettoyées à l'aide d'une solution d'eau tiède et d'un nettoyant délicat.

Ne pas employer de nettoyants agressifs, tels que des solvants.



**Le siège-auto ne doit pas être utilisé sans le revêtement.**

## RETIRER LA CAPOTE (fig. 22)

### Retirer la housse

Appuyer sur le bouton central rouge de la boucle et décrocher les connecteurs de la boucle.

Retirer les deux ceintures ventrales et les connecteurs des boutons de la housse, du revêtement et de la coque.

Il n'est pas nécessaire d'enlever la ceinture ventrale de l'anneau de la sangle, tendeur de ceinture

Retirer la ceinture en suivant ce qui est indiqué au paragraphe "*Comment enlever la boucle du harnais*" et retirer la boucle du revêtement.

Enlever le revêtement de la coque.

Pour mettre en place la housse, effectuer la procédure dans l'ordre inverse.

**IMPORTANT:** s'assurer de la bonne installation, vérifier qu'aucune sangle n'est torsadée.

### Comment enlever la boucle du harnais

- Détacher la boucle (appuyer sur le bouton rouge de décrochage).
- Desserrer les sangles du harnais.
- Identifier l'anneau en métal fixé sur la sangle sous le dispositif de retenue.
- Tourner l'anneau métallique et l'enlever à travers la coque et le rembourrage.

### Comment remettre la boucle du harnais

- Insérer l'anneau métallique et la sangle d'entrejambe à travers le rembourrage et la coque.
- L'anneau en métal, fixé à la sangle, doit sortir de la coque.
- Tirer sur la boucle centrale pour contrôler que la sangle d'entrejambe soit correctement fixée.

### Comment enlever le harnais

- Détacher la boucle du harnais (appuyer sur le bouton rouge).
- Détacher les bretelles pour les épaules du dispositif pour tendre la ceinture, positionné sur l'arrière du dossier.
- Extraire les deux ceintures à travers la coque et le revêtement et enlever les protections pectorales.
- Identifier l'anneau en métal fixé à la sangle sous le dispositif de retenue.
- Tourner l'anneau métallique et l'enlever à travers la coque et le rembourrage.

## GARANTIE CONVENTIONNELLE

Le contenu indiqué ci-dessous entrera en vigueur à partir du 01.01.2005 et substitue à tout titre et entièrement tout message antérieur concernant la garantie Foppa Pedretti S.p.A.

### GARANTIE CONVENTIONNELLE

**Foppa Pedretti S.p.A.** ayant siège à Grumello del Monte (Italie) via Volta 11, garantit directement au consommateur ce produit, neuf de fabrication et sans défauts de matériaux, de projet et de fabrication et qu'il est conforme aux caractéristiques qu'elle déclare.

La présente garantie conventionnelle est valable dans tous les pays membres de l'union européenne, elle n'exclut ni ne limite les droits du consommateur conformément aux normes impératives en vigueur en ce qui concerne le vendeur du Produit.

Pour bénéficier de cette garantie conventionnelle, **le Consommateur devra ramener le Produit défectueux au vendeur**, en lui présentant la preuve de l'achat du produit sur lequel il résulte d'une façon lisible l'adresse du vendeur, la date de l'achat du produit, tampon et signature du vendeur et l'indication du produit même ou dans l'alternative, le ticket de caisse, non modifié sur lequel résultent clairement les mêmes informations.

La garantie conventionnelle a une validité de douze (12) mois à partir de la date de l'achat du produit. Pendant cette période Foppa Pedretti S.p.A. réparera ou substituera, selon son jugement, le produit défectueux. La garantie conventionnelle est accordée à l'acheteur final du produit (consommateur) et n'exclut ni ne limite les droits impératifs du consommateur même, comme prévus par la loi et/ou les droits que le consommateur peut vanter contre le vendeur/revendeur du produit.

### EXCLUSIONS DE LA GARANTIE CONVENTIONNELLE.

La garantie conventionnelle exclut les dommages apportés au produit quand les causes sont les suivantes : usage non conforme aux dispositions contenues sur le feuillet d'instructions d'utilisation et montage, chocs et chutes, exposition du produit à l'humidité ou à des conditions thermiques ou ambiants extrêmes ou changement brusque de ces conditions, corrosions, oxydation, modifications ou réparations du produit non autorisées, réparations avec l'utilisation de pièces de rechange non autorisées, usage impropre, mauvais ou manque d'entretien, entretien impropre par rapport à ce qui est indiqué sur le feuillet d'instructions d'utilisation et montage, montage incorrect, accidents, action de nourriture ou de boisson, action de produits chimiques, causes de force majeure.

**Dans tous les cas Foppa Pedretti S.p.A. décline toute responsabilité quant aux dommages aux personnes et aux choses divers au produit, quand ces dommages ont pour cause la négligence des dispositions, recommandations et avertissements contenus dans le manuel ou dans l'alternative sur le feuillet d'instructions utilisation et montage qui accompagne chaque Produit destiné au propriétaire utilisateur (comme par exemple dans le cas des lits d'enfant: "Surveillez constamment l'enfant. Contrôler que les draps et les couvertures ne couvrent pas la tête de l'enfant...").**

**Foppa Pedretti S.p.A. décline en outre toute responsabilité quant aux dommages aux personnes et aux choses quand la rupture de ses produits est causée par la détérioration des composants du Produit sujets à l'usure.** Sont considérés comme composants sujets à l'usure tous les composants en matière plastique.

Komponenten	PAG 59
Verwendung - warnung	PAG 60
Kontrollen vor der ersten anwendung	PAG 65
Befestigung im fahrzeug	PAG 66
Das kind in den autositz setzen	PAG 68
Gebrauch der schnalle	PAG 68
Einstellen des sicherheitsgurts, geschirr	PAG 68
Einstellung der kopfstütze und schultergurte	PAG 68
Einstellung des griffs	PAG 69
Zum schutz ihres kindes	PAG 69
Sitzkissen	PAG 69
Installation der babyschale im fahrzeug	PAG 70
Einstellung des verdecks	PAG 71
Instandhaltung - reinigung	PAG 72
Vertragsmässige garantie	PAG 74

## KOMPONENTEN

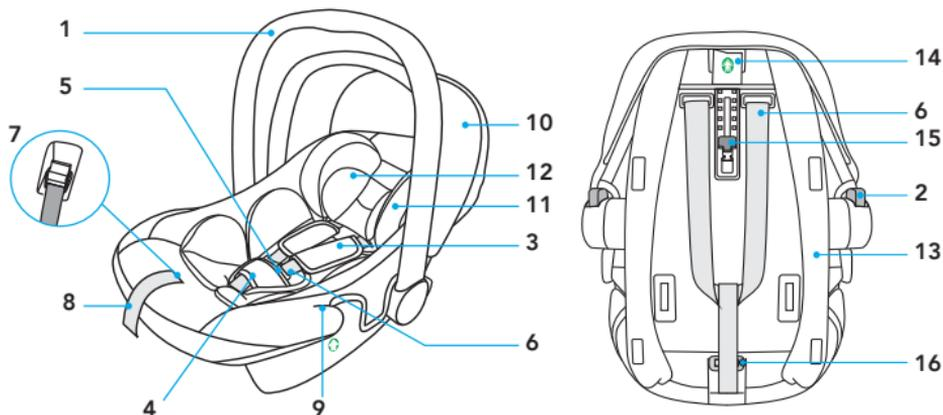

1. Trägerbügel
2. Einstellknopf am Tragebügel
3. Gurtzeughülle
4. Schützender Schrittgurt
5. Schnalle am Sitzgurt
6. Hosenträger
7. Einstellknopf
8. Verstellgurt
9. Schlaufe für den Sicherheits-Bauchgurt

10. Verdecks
11. Kopfstützkissen
12. Sitzkissen
13. Schale
14. Schlaufe für den Sicherheits-Brustgurt
15. Hebel "Einstellung der kopfstütze"
16. Den metallring

## GEBRAUCHSKATEGORIEN

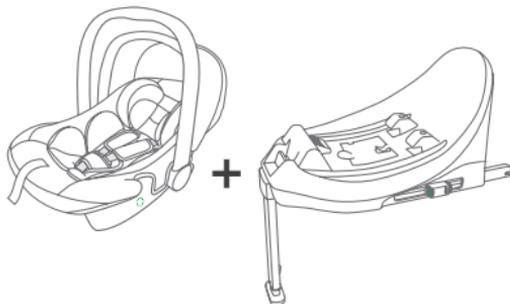

<b>AUTO-KINDERSITZ</b> <b>"Car seat SuperTres i-Size"</b>	<b>AUTO-KINDERSITZ</b> <b>"Car seat SuperTres i-Size" mit Unterbau "X i-Size"</b>
<p>Der Auto-Kindersitz "Car seat SuperTres i-Size" wird im Auto mit dem Drei-Punkt- Sicherheitsgurt befestigt.</p>	<p>Der Auto-Kindersitz "Car seat SuperTres i-Size" wird am Unterbau "X i-Size" eingehängt und am Autositz mit den ISOFIX-Verbindern befestigt.</p> <p>Konsultieren Sie die Gebrauchsanweisung des Unterbaus "X i-Size" für den korrekten Einbau ins Auto.</p>

## Warnhinweise

1. Das ist eine Rückhaltevorrchtung für Babys „i-Size“ mit Zulassung gemäß Verordnung Nr. 129, um auf Fahrzeugsitzen verwendet zu werden, die nach den Angaben des Fahrzeugherstellers in der Gebrauchsanweisung des Fahrzeugs mit „i-Size kompatibel“ gezeichnet sind.
2. Wenden Sie sich im Zweifelsfall an den Hersteller der Rückhaltevorrchtung oder an den Händler.



**WICHTIG:** Der Auto-Kindersitz "Car seat SuperTres i-Size" ist gemeinsam mit dem Unterbau "X i-Size" ein Rückhaltesystem i-Size mit Zulassung gemäß der Verordnung ECE R129 für Babys mit einer Körpergröße zwischen 40 und 85 cm und maximal 13 kg Gewicht.

**WICHTIG**

Lesen Sie alle Anweisungen in dieser Bedienungsanleitung aufmerksam durch und beachten Sie das Handbuch des Fahrzeugs in Bezug auf die Kinderrückhaltesysteme. Sie müssen die Anweisungen verstanden haben. Installieren und verwenden Sie den Sitz wie in der Bedienungsanleitung beschrieben. Eine falsche Anwendung kann die Sicherheit beeinträchtigen oder zu schweren Verletzungen oder Tod Ihres Kindes führen. Diese Gebrauchsanweisung muss im entsprechenden Fach des Auto-Kindersitzes während der Dauer des Gebrauchs für künftiges Nachschlagen aufbewahrt werden.

**WICHTIG**

- Bei eventuell bestehenden Gesundheitsproblemen von Säuglingen mit niedrigem Geburtsgewicht und Frühgeborenen fragen Sie immer einen Mediziner oder das spezialisierte Krankenhauspersonal, ob der Kinderautositz geeignet ist, bevor Sie das Krankenhaus verlassen oder das Rückhaltesystem verwenden.
- **ACHTUNG! Den Auto-Kindersitz "Car seat SuperTres i-Size" NUR ENTGEGEN DER FAHRRICHTUNG DES FAHRZEUGS einbauen.**
- "Car seat SuperTres i-Size" kann auf dem Unterbau "X i-Size" auf Sitzen verwendet werden, die nach den Angaben des Fahrzeugherstellers in der Gebrauchsanweisung des Fahrzeugs mit i-Size kompatibel sind.
- Verfügt das Fahrzeug über keinen i-Size-Sitz, ist der Einbau auf ISOFIX-Sitzen der Fahrzeuge gestattet, die auf der beiliegenden Liste aufgeführt sind. Diese Liste kann auch auf der Webseite [www.foppapedretti.it](http://www.foppapedretti.it) abgerufen werden.
- Der Auto-Kindersitz "Car seat SuperTres i-Size" allein kann auch nur mit dem Drei-Punkt-Sicherheitsgurt des Fahrzeugs, statisch oder mit Aufrollvorrichtung, mit Zulassung gemäß Verordnung UN/ECE Nr. 16 oder anderen äquivalenten Standards eingebaut werden.
- Überprüfen Sie vor dem Kauf, ob der Kindersitz mit Ihrem Fahrzeug kompatibel ist. Wenden Sie sich im Zweifelsfall an den Hersteller des Auto-Kindersitzes oder an den Händler.

## WARNUNG

- Installieren Sie den Sitz nur auf Sitze, die in Fahrtrichtung ausgerichtet sind. Laut Statistik sind für Kinder die Rücksitze eines Wagens sicherer als die Vordersitze
- Verwenden Sie KEINE Kinderautositze, die aufgrund eines Unfalls unter schweren Belastungen standen. Unfälle können zu nicht sichtbaren inneren Brüchen führen.
- Stellen Sie sicher, dass sich bewegliche Objekte wie Gepäck oder Bücher im Wageninneren nicht bewegen können. Sie können zu Verletzungen bei einem Unfall führen.
- Die festen Elemente und die Plastikteile der Sicherheitsvorrichtung für Kinder müssen so positioniert und montiert werden, dass Sie sich unter normalen Fahrtbedingungen nicht unter einen bewegliche Sitz oder in die Fahrzeughür verkeilen können.
- Entfernen Sie die Etiketten NICHT vom Kindersitz. Diese Etiketten enthalten wichtige Informationen.
- Verwenden Sie den Kindersitz NICHT, wenn Teile fehlen oder beschädigt sind.
- Verwenden Sie den Sitzgurt oder die Sicherheitsgurte nicht, wenn diese beschädigt sind oder Verschleißspuren zeigen.
- Führen Sie KEINE Veränderungen am Kindersitz durch.
- Bauen Sie diesen Kindersitz NICHT auseinander, außer wie in dieser Anleitung beschrieben.
- Verwenden Sie KEINE Kinderautositze, die aufgrund eines Unfalls unter schweren Belastungen standen. Unfälle können zu nicht sichtbaren inneren Brüchen führen.
- Ersetzen Sie das Futter oder den Sitzgurt NICHT durch ein Futter oder einen Sitzgurt, die nicht vom Hersteller empfohlen wurden, da dies die Funktion des Kindersitzes direkt beeinflussen kann.
- Kaufen Sie NIEMALS einen Kinderautositz aus zweiter Hand, dessen Geschichte Sie nicht kennen.
- Stellen Sie sicher, dass der Sitz nicht in einem beweglichen oder klappbaren Sitz stecken bleibt oder in der Wagentür feststeckt.
- NICHT in Konfigurationen verwenden, die in diesem Handbuch nicht aufgeführt werden.

**WARNUNG**

- Verwenden Sie NIEMALS eine 2-Punkt-Sicherheitsgurt, um den Sitz auf dem Autositz zu befestigen.
- Verwenden Sie KEINEN anderen Gurtverlauf als den in dieser Bedienungsanleitung aufgeführten.
- Lassen Sie das Kind mit dem Kinderrückhaltesystem NICHT spielen oder es verändern.
- Prüfen Sie immer, dass das Rückhaltesystem und der Sitzgurt korrekt geschlossen sind, bevor Sie das System verwenden.
- Verwenden Sie den Kinderautositz NICHT auf einem Autositz, der mit einem aktiven Airbag ausgestattet ist, wenn der Fahrzeughersteller nicht angegeben hat, dass dies sicher sei.
- Dieses Rückhaltesystem muss immer am Autositz befestigt sein, auch wenn es nicht verwendet wird. Im Falle eines Unfalls oder bei plötzlicher Bremsung kann ein nicht befestigter Sitz zu Verletzungen anderer Passagiere führen.
- Stellen Sie sicher, dass sich bewegliche Objekte wie Gepäck oder Bücher im Wageninneren nicht bewegen können. Sie können zu Verletzungen bei einem Unfall führen.
- Lassen Sie das Kind NIEMALS unbeaufsichtigt im Wagen, auch nicht für einen kurzen Moment.
- Nehmen Sie das Kind während der Fahrt NIEMALS aus dem Sitz.
- Verwenden Sie dieses Rückhaltesystem für Kinder NIEMALS ohne den Bezug.
- HITZE! Decken Sie den Sitz ab, wenn er direktem Sonnenlicht ausgesetzt ist.
- Teile des Sitzes können sich stark erwärmen und zu Hautverletzungen beim Kind führen. Kontrollieren Sie immer die Oberflächen, bevor Sie das Kind in den Sitz setzen.
- Verwenden Sie KEINE anderen der Last ausgesetzten Kontaktpunkte als jene, die in den Gebrauchsanweisungen beschrieben und auf der Sicherheitsvorrichtung markiert sind.
- Die festen Elemente und die Plastikteile der Sicherheitsvorrichtung für Kinder müssen so positioniert und montiert werden, dass Sie sich unter normalen Fahrtbedingungen nicht unter einen bewegliche Sitz oder in die Fahrzeughür verkeilen können.
- Halten Sie alle Gurte unter Spannung, die zur Befestigung der Sicherheitsvorrichtung an den Wagen verwendet werden, und stellen Sie die Rückhaltegurte für das Kind ein. Der Sicherheitsgurt darf sich auf keinen Fall verdrehen.
- Wichtig. Stellen Sie sicher, dass der Bauchgurt des Sitzgurts so weit wie möglich unten sitzt, um das Becken des Kindes zu schonen.

**WARNUNG**

- Verwenden Sie dieses Rückhaltesystem NIEMALS mit einer Basis, die nicht vom Hersteller empfohlen wurde.
- Stellen Sie IMMER sicher, dass der Gurt des Wagens, die Gurte des Kinderrückhaltesystems sowie der Sitzgurt des Kinderautositzes nicht verdreht sind.
- Lassen Sie das Kind NIEMALS im Sitz, wenn der Sitzgurt nicht korrekt eingehängt ist.
- Lassen Sie Ihr Kind NIEMALS für eine längere Zeit im Kindersitz sitzen.
- Stellen Sie den Kinderautositz IMMER entgegen der Fahrtrichtung ab.
- Stellen Sie den Kinderautositz NIEMALS in Fahrtrichtung ab.
- Verwenden Sie KEINE anderen Gurtverläufe als die in dieser Anleitung angegebenen.
- STELLEN SIE SICHER, dass alle klappbaren/beweglichen Sitze korrekt verriegelt sind.
- ALLE Fahrzeugpassagiere müssen korrekt mit den Sicherheitsgurten angeschnallt sein. Passagiere ohne Sicherheitsgurt können im Falle eines Unfalls andere Passagiere verletzen.
- STELLEN SIE IMMER SICHER, dass der Tragebügel des Kinderautositzes auf die vertikale Position gestellt und blockiert ist, bevor Sie das Kind in den Sitz setzen.
- Stellen Sie den Kinderautositz oder ein Kinderrückhaltesystem NIEMALS in der Nähe von Kanten erhöhter Oberflächen oder auf weichen Oberflächen wie Kissen oder Matratzen ab. Der Sitz kann herunterfallen und zu schweren Verletzungen oder Tod führen.
- Verwenden Sie den Kinderautositz NIEMALS in Einkaufswägen.
- Wenn Sie Fragen in Bezug auf die Installation und korrekte Verwendung des Sitzes haben, kontaktieren Sie den Hersteller der Sicherheitsvorrichtung für Kinder.
- Ziehen Sie die Rücksitze immer vor, auch wenn die Straßenverkehrsordnung eine Montage auf dem Vordersitz erlaubt.
- Prüfen Sie immer, dass sich keine Reste von Lebensmitteln oder ähnlichem auf der Schnalle befinden.
- Im Winter sollte das Kind keine zu voluminöse Kleidung tragen, während es im Sitz sitzt.

## KONTROLLEN VOR DER ERSTEN ANWENDUNG

### **Prüfen Sie, dass:**

- Der Sitzgurt nicht beschädigt ist und keinen Verschleiß zeigt

### **Prüfen Sie, dass das Kind in die folgende Gruppe gehört:**

- Sein Gewicht liegt zwischen 0-13 kg

### **Installieren Sie das Kinderrückhaltesystem entgegen der Fahrtrichtung in einer sicheren Position im Fahrzeug:**

- Nur auf Sitze, die in Fahrtrichtung ausgerichtet sind
- Der Tragebügel muss in der in diesem Handbuch angezeigten Position verriegelt sein.
- Der Sitz muss entgegen der Fahrtrichtung ausgerichtet sein
- Falls ein Airbag vorhanden ist, muss der Airbag DEAKTIVIERT werden
- Verwenden Sie nur Gurte mit 3 Fixpunkten, um den Sitz zu befestigen
- Die Gurte dürfen nicht verdreht sein
- Der Gurtverlauf muss korrekt sein
- Befestigung am Autositz.

### **Sichern Sie das Kind korrekt im Sitz:**

- Die Hosenträger müssen auf die korrekte Höhe eingestellt sein
- Die Gurte sind nicht verdreht
- Der Bauchgurt befindet sich in niedriger.

## BEFESTIGUNG IM FAHRZEUG

### VERWENDUNG IM FAHRZEUG



 **DEN AUTOSITZ KEINESFALLS AUF EINEM MIT AIRBAG AUSGESTATTETEN BEIFAHRERSITZ VERWENDEN.**

Gefahr! Beim Aufgehen kann der Airbag den Autositz treffen und dem Kind schwere Verletzungen zufügen oder es sogar töten.

Beachten Sie die Anweisungen, die im Bedienungshandbuch Ihres Fahrzeugs für die Verwendung von Autositzen für Kinder angegeben sind.

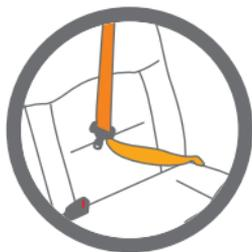

 **NIEMALS einen 2-Punkte-Sicherheitsgurt zur Verankerung des Autositzes am Beifahrersitz verwenden. Nur 3-Punkte-Sicherheitsgurte verwenden.**

Beachten Sie die in Ihrem Land geltenden Vorschriften. NIEMALS einen 2-Punkte-Sicherheitsgurt zur Verankerung

dieses Autositzes am Beifahrersitz verwenden. Dieser Autositz ist nur für den Einsatz in Fahrzeugen mit statischen 3-Punkte-Sicherheitsgurten oder Gurtaufrollvorrichtung geeignet, die gemäß der UN/ECE-Regelung Nr. 16 oder anderen entsprechenden Standards zugelassen wurden. Verwenden Sie diesen Autositz niemals auf einem vorderen mit aktiviertem Frontal-Airbag ausgestatteten Beifahrersitz.

## BEFESTIGUNG IM FAHRZEUG

## Mit 3-Punkte-Sicherheitsgurt

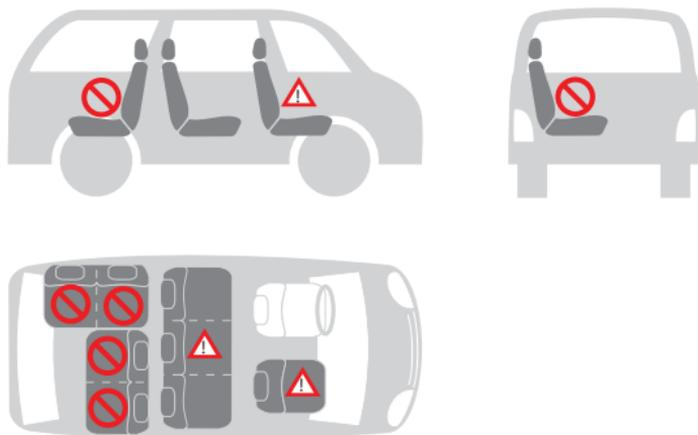

## Sie können den Autositz wie folgt befestigen:

in Fahrtrichtung	nein
entgegen der Fahrtrichtung	ja
mit 2-Punkte-Sicherheitsgurt	nein 1)
mit 3-Punkte-Sicherheitsgurt	ja 2)
auf dem vorderen Beifahrersitz	ja 3)
auf einem seitlichen Beifahrersitz hinten	ja
auf dem mittleren Beifahrersitz hinten	nein 4)



1) Die Verwendung eines 2-Punkte-Gurts erhöht das Verletzungsrisiko des Kindes bei einem Unfall.

2) Der Sicherheitsgurt muss ECE R 16 oder von anderen entsprechenden Standards zugelassen sein.

3) Den Autositz nicht auf einem vorderen mit aktiviertem Frontal-Airbagausgestatteten Beifahrersitz verwenden.

4) Er kann auf dem mittleren Beifahrersitz des Fahrzeugs verwendet werden, wenn dieser mit einem 3-Punkte-Gurt ausgestattet ist.

## BEFESTIGUNG DES AUTOSITZES IM FAHRZEUG

### DAS KIND IN DEN AUTOSITZ SETZEN

#### GEBRAUCH DER SCHNALLE

**Lösen der Schnalle** (Abb 1): Drücken Sie den roten Knopf auf der Schnalle in der Mitte, um die Hosenträger zu lösen und seitlich am Sitz abzulegen.

**Schließen Sie die Schnalle** (Abb. 2.1, Abb. 2.2, Abb.2.3): Die beiden Enden/Laschen der Schultergurte zusammenlegen, so dass ein einziges Verbindungsstück entsteht (Abb. 7).

Das Verbindungsstück in die zentrale Schnalle stecken bis ein Klicken zu hören ist. Sicherstellen, dass die Schultergurte nicht verdreht sind.

Die Brustschützer mittig über den Schultern des Kindes einstellen.

#### EINSTELLEN DES SICHERHEITSGURTS, GESCHIRR

**Lockern der schultergurte** (Abb. 3): Drücken Sie den Einstellknopf, der sich auf der Rückseite des Sitzes befindet, und ziehen Sie gleichzeitig an beiden Hosenträgern, um den Sitzgurt zu lockern.

**Straffen der vergurtung** (Abb. 4): Spannen Sie die Gurte an, bis sie in Kontakt mit dem Körper des Kindes kommen. Eine korrekte Spannung ist dann gegeben, wenn der Abstand zwischen Sitzgurt und Kind nicht mehr als ein fingerbreit beträgt.

**WICHTIG!** Das Ende des Einstellgurts nach vorne ziehen, nicht nach oben oder nach unten ziehen. Während des Transports (vor allem außerhalb des Autos) muss sich der Einstellgurt im Gurtfach befinden.

 **Überprüfen, dass das Kind richtig mit der Vergurtung gesichert ist.**

#### Zur Garantie der Sicherheit des Babys sicherstellen, dass...

- Die Schultergurte passend zur Höhe der Schultern des Babys eingestellt sind.
- Die Schultergurte nicht verdreht sind.
- Die Laschen in der Schnalle des Anschnallgurts korrekt befestigt sind.
- Die Schultergurte korrekt gespannt sind, der Freiraum zwischen Anschnallgurt und Baby darf nicht mehr als eine Fingerdicke betragen.

#### EINSTELLUNG DER KOPFSTÜTZE UND SCHULTERGURTE

**Lockern der schultergurte** (Abb. 5): Drücken Sie den Einstellknopf, der sich auf der Rückseite des Sitzes befindet, und ziehen Sie gleichzeitig an beiden Hosenträgern, um den Sitzgurt zu lockern.

**Einstellung der kopfstütze und schultergurte** (Abb. 6, Abb.7): Den Einstellhebel des Anschnallgurts nach oben ziehen und gleichzeitig den

## BEFESTIGUNG DES AUTOSITZES IM FAHRZEUG

Regler nach oben oder unten schieben, bis die Brustgurte auf korrekter Höhe sitzen.

Den Einstellhebel auslassen, um den Regler in der neuen Position zu blockieren.

Die korrekte Verriegelung und Position der Brustgurte sicherstellen.

Sicherstellen, dass sich die Schultergurte auf gleicher Höhe befinden und etwas oberhalb der Schultern des Kindes positioniert sind. Zwischen der Vergurtung und dem Schultern des Kindes darf nicht mehr als eine Fingerbreite Platz sein. (Abb. 8).

Eine korrekt eingestellte Kopfstütze gewährleistet dem Kind im Autositz die optimale Position.

### EINSTELLUNG DES GRIFFS (Abb. 9)

- A. Verwendung als Wippe in Fix-Position.
- B. Für den Gebrauch im Fahrzeug und für den Transport.
- C. Um das Baby in den Kindersitz zu setzen.
- D. Zum Gebrauch als Liege mit gesperrter Wiegebewegung.

Zur Einstellung der unterschiedlichen Positionen des Tragebügels drücken Sie die Tasten auf beiden Seiten gleichzeitig und drehen den Tragebügel. Der Tragebügel verriegelt sich in der jeweiligen Position.

### ACHTUNG

Stellen Sie immer sicher, dass der Tragebügel des Sitzes auf die vertikale Transportposition gestellt und verriegelt ist, bevor Sie den Sitz anheben.

Mit einem Klick wird angezeigt, dass der Tragebügel korrekt in vertikaler Transportposition verriegelt wurde.

### ZUM SCHUTZ IHRES KINDES (Abb.10, Abb. 11, Abb. 12)

Der Sitzverkleinerer gibt Ihrem Kind in den ersten Monaten mehr Halt.

Der Sitzverkleinerer wird benötigt, um kleinen Kindern mehr Komfort zu gewährleisten.

Verwenden Sie den SITZVERKLEINERER bei Neugeborenen bis zu einer Größe von 60 cm.

- Das Kind immer mit dem Gurt sichern, wenn es sich im Autositz befindet.
- Das Kind im Autositz niemals unbeaufsichtigt lassen, wenn dieser auf hoch gelegenen Flächen abgestellt ist (z.B. auf Tischen, etc.).
- Verhindern, dass das Gurtende zwischen bewegliche Teile gerät (z.B. in Automattüren, Rolltreppen, etc.).

## BEFESTIGUNG DES AUTOSITZES IM FAHRZEUG

- Achtung! Die Plastikteile des Autositzes können sich in der Sonne erwärmen und dem Kind Verbrennungen zufügen. Den Autositz, z.B. durch Bedecken mit einer leichten Hülle, vor starken Wärmequellen schützen.
- Der Autositz hat eine einzige Befestigungsposition im Auto, in der sich das Kind immer in halb geneigter Lage befindet.
- Legen Sie bei längeren Fahrten häufige Pausen ein. Das Kind wird sehr leicht müde. Vermeiden Sie es, das Kind zu lange im Autositz zu lassen.

### INSTALLATION DER BABYSCHALE IM FAHRZEUG

Diese Babyschale darf nur auf Sitzen mit 3-Punkt-Sicherheitsgurt (Brust- und Beckengurt) und ohne AIRBAG fixiert werden.

Setzen Sie das Kind in den Kinderautositz und stellen Sie sicher, dass der untere Rückenbereich korrekt auf dem Sitzunterteil und die Schultern auf dem Rückenteil ruhen.

Auf diese Weise sitzt das Kind bequem und es wird vom Sitzgurt besser gesichert. Die Hosenträger müssen oberhalb der Schultern des Kindes verlaufen.

Sicherstellen, dass sich die Schultergurte auf gleicher Höhe befinden und etwas oberhalb der Schultern des Kindes positioniert sind.

Das Kind mit dem Gurt sichern, Schließen Sie die Schnalle (Abb. 14) siehe Abschnitt "Gebrauch der Schnalle".

**Straffen der vergurtung** (Abb. 15): siehe Abschnitt "Einstellen des sicherheitsgurts, Geschirr".

### Zur Befestigung des Kindersitzes mit dem Drei-Punkt-Sicherheitsgurt des Fahrzeugs folgendermaßen vorgehen:

Die Babyschale ist immer entgegen der Fahrtrichtung anzuordnen, d. h. das Kind muss zum Heck des Fahrzeugs schauen (Abb. 16).

Den diagonalen Sicherheitsgurt (Brustgurt) des Fahrzeugs um die Rückenlehne des Kindersitzes und durch den Schlitz des diagonalen Gurts verlegen (1) (Abb. 17, Abb. 18).

Den waagrechten Sicherheitsgurt (Bauchgurt) des Fahrzeugs durch beide Gurtschlitze (2) verlegen und die Schnalle (3) anschnallen. (Abb. 17, Abb. 19).

Ist der Sicherheitsgurt des Fahrzeugs zu kurz, muss die Höhe auf die niedrigste Position gestellt werden. Ist er immer noch zu kurz, versuchen Sie es auf einem anderen Sitz.

Sicherstellen, dass der Gurt richtig durch die Schlaufen geführt ist, sowohl der Teil des Beckengurts (Schlaufen auf beiden Seiten) als auch der Teil des Brustgurts (Schlaufe auf der Rückseite) Abb. 18.

## BEFESTIGUNG DES AUTOSITZES IM FAHRZEUG

Sicherstellen, dass der Gurt nicht verdreht oder eingeklemmt ist, und diesen spannen (Abb. 20).

### ACHTUNG:

- Verwenden Sie keine anderen Schlaufen zur Anbringung der Sicherheitsgurte. Kontaktieren Sie unseren Kundenservice, wenn Sie Hilfe benötigen.
- Verwenden Sie KEINE Sicherheitsgurte mit 2 Verankerungspunkten, um dieses Kinderrückhaltesystem zu befestigen.
- Dieser Kinderautositz muss stets in Richtung entgegen der Fahrtrichtung positioniert werden, auf einem Sitz, der in Fahrtrichtung ausgerichtet ist.
- Stellen Sie sicher, dass das Kind korrekt mit den Rückhaltegurten und dass der Kinderautositz sicher im Wagen befestigt wurde.

 **Die richtige Befestigung des Autositzes im Fahrzeug überprüfen.**

### EINSTELLUNG DES VERDECKS

Das Sonnenverdeck lässt sich leicht einstellen (Abb. 21).

Durch das Sonnenverdeck kann sich das Kind ausruhen und ist vor den Sonnenstrahlen geschützt.

## INSTANDHALTUNG

Unterbau "X i-Size" optional, separat erhältlich



### INSTANDHALTUNG

#### Reinigung

Der Bezug und die Sicherheitsgurte können mit einem sauberen Tuch, lauwarmem Wasser und Seife gereinigt werden.

Die Kunststoffteile können mit einem milden Reinigungsmittel und lauwarmem Wasser gereinigt werden.

Keine aggressiven Reinigungsmittel wie Lösungsmittel verwenden.

**!** Der Autositz darf nicht ohne Polsterung verwendet werden.

## INSTANDHALTUNG

**AUSBAU DER HAUBE** (Abb. 22)**Entfernen des futters**

Drücken Sie auf den roten Knopf in der Mitte der Schnalle und lösen Sie die Verbinder von der Schnalle.

Entfernen Sie aus den Schlitzen des Sitzkissens und des Bezugs sowie aus der Schale beide Brustgurte einschließlich Verbindern.

Der Brustgurt braucht nicht aus dem Ring des Gurtspannriemens herausgezogen zu werden.

Entfernen Sie den Gurt entsprechend den Anweisungen im Abschnitt *“Wie nimmt man die Schnalle von der Vergurtung ab”* und ziehen Sie die Schnalle aus dem Bezug.

Nehmen Sie den Bezug von der Schale ab.

Um die Abdeckung anzubringen, gehen Sie in umgekehrter Reihenfolge vor

**WARNUNG!** Positionieren Sie die Sicherheitsgurte richtig, ohne dass sich diese verheddern.

**Wie nimmt man die Schnalle von der Vergurtung ab**

- Die Schnalle enthaken (den roten Entriegelungsknopf drücken).
- Die Gurte der Vergurtung lösen.
- Den Metallring ausfindig machen, der auf dem Gurt unter der Haltevorrichtung angebracht ist.
- Den Metallring drehen und ihn über die Schale und die Polsterung entfernen.

**Wie wird die Schnalle der Vergurtung wieder angebracht**

- Den Metallring und den Schrittgurt durch die Polsterung und die Schale einstecken.
- Die an den Gurt befestigte Schnalle muss aus der Schale austreten.
- Die Schnalle mittig ziehen, um zu kontrollieren, dass der Schrittgurt richtig befestigt ist.

**Wie wird die Vergurtung entfernt**

- Die Schnalle der Vergurtung enthaken (den roten Entriegelungsknopf drücken).
- Die Schultergurte aus der auf der Rückseite des Rückenteil befindlichen Haltevorrichtung lösen.
- Beide Gurte über die Schale und die Polsterung herausziehen und die Brustschützer abziehen.
- Den am Gurt unter der Haltevorrichtung befestigten Metallring ausfindig machen. Den Metallring drehen und ihn über die Schale und die Polsterung entfernen.

## VERTRAGSMÄSSIGE GARANTIE

Der unten angegebene Wortlaut tritt am 01.01.2005 in Kraft und ersetzt in jeder Weise und vollständig alle vorhergehenden Garantie-Mitteilungen der Foppa Pedretti S.p.A.

### VERTRAGSMÄSSIGE GARANTIE

Foppa Pedretti S.p.A. mit Sitz in Grumello del Monte (Italien) Via Volta 11, gewährleistet dem Verbraucher direkt, dass dieser fabrikneue Artikel keine Materialmängel in der Entwicklung und Herstellung aufweist und mit den vom Hersteller angegebenen Eigenschaften übereinstimmt.

Die vorliegende Garantie ist in allen Mitgliedstaaten der Europäischen Gemeinschaft gültig und schließt die gemäß den zwingenden Gesetzesnormen gültigen Verbraucherrechte weder aus noch werden diese dadurch eingeschränkt.

Um die vorliegende Garantie in Anspruch nehmen zu können, muss der Verbraucher den fehlerhaften Artikel an den Verkäufer zurücksenden und dabei einen Kaufbeleg vorlegen auf dem die Adresse des Verkäufers, das Kaufdatum mit Stempel und Unterschrift des Verkäufers zu erkennen ist, sowie die eigentliche Artikelbezeichnung, alternativ gilt auch der unveränderte Kassenbon auf dem die genannten Angaben klar zu erkennen sind.

Die vertragsmäßige Garantie des Herstellers hat eine Gültigkeit von zwölf (12) Monaten ab Kaufdatum. Während dieser Zeit repariert oder ersetzt Foppa Pedretti S.p.A. das fehlerhafte Teil nach eigenem Ermessen.

Die vertragsmäßige Garantie wird dem Endabnehmer des Produktes (Verbraucher) gewährleistet und schließt die gemäß den zwingenden Gesetzesnormen gültigen Verbraucherrechte weder aus noch werden diese dadurch eingeschränkt, gleiches gilt für Rechte, die der Verbraucher gegenüber dem Verkäufer des Produktes geltend machen kann.

### AUSSCHLIESSUNGEN VON DER VERTRAGSMÄSSIGEN GARANTIE.

Die vertragsmäßige Garantie gilt nicht für Schäden am Produkt, die durch folgendes hervorgerufen werden:

Nicht in den Gebrauchsanweisungen vorgesehener Gebrauch und Montage, Stöße und Stürze, Aussetzung extremer Raum- und Witterungsverhältnisse oder Feuchtigkeit oder plötzliche Veränderungen der Bedingungen, Korrosion, Oxidation, unerlaubte Veränderungen oder Reparaturen, Reparaturen mit unzulässigen Ersatzteilen, unsachgemäßer Gebrauch, schlechte oder fehlende Instandhaltung, unsachgemäße Instandhaltung oder nicht den Anweisungen entsprechend, unsachgemäße Montage, Unfälle, Auswirkungen von Lebensmitteln und Getränken, Auswirkungen von chemischen Produkten, höhere Gewalt.

In jedem Fall übernimmt Foppa Pedretti S.p.A keine Verantwortung für Schäden an Personen oder Sachen, die nicht vom Produkt hervorgerufen werden, sondern durch Nachlässigkeit gegenüber den Vorschriften, Empfehlungen, Anweisungen, die im Handbuch enthaltenen sind oder alternativ in der „Anleitung zum Gebrauch und zur Montage“, welche jedem Produkt anliegen und für den Besitzer/Benutzer bestimmt sind. (beispielsweise im Fall des Kinderbettchens: "Lassen Sie das Kind nicht unbeaufsichtigt. Achten Sie darauf, dass keine Laken oder Decken den Kopf des Kindes bedecken...").

Foppa Pedretti S.p.A. übernimmt keine Verantwortung für Schäden an Personen oder Sachen, wenn die Beschädigung der Produkte durch eine Abnutzung der verschleißenden Produktbestandteile hervorgerufen wird. Als Verschleißteile gelten alle Bestandteile aus Plastik.

Componentes de la silla de coche	PAG 76
Uso - advertencias	PAG 77
Verifique antes de usar	PAG 82
Instalación en el vehículo	PAG 83
Colocar al bebé en la silla de coche	PAG 85
Uso de la hebilla	PAG 85
Regulación de los cinturones de seguridad, arnés	PAG 85
Para regular el apoyacabezas y los tirantes	PAG 85
Regular el asa	PAG 86
Para proteger a su bebé	PAG 86
Cojín reductor	PAG 86
Instalación de la sillita para coche en el vehículo	PAG 87
Regulación de la capota	PAG 88
Mantenimiento - limpieza	PAG 89
Garantía convencional	PAG 91

## COMPONENTES DE LA SILLA DE COCHE

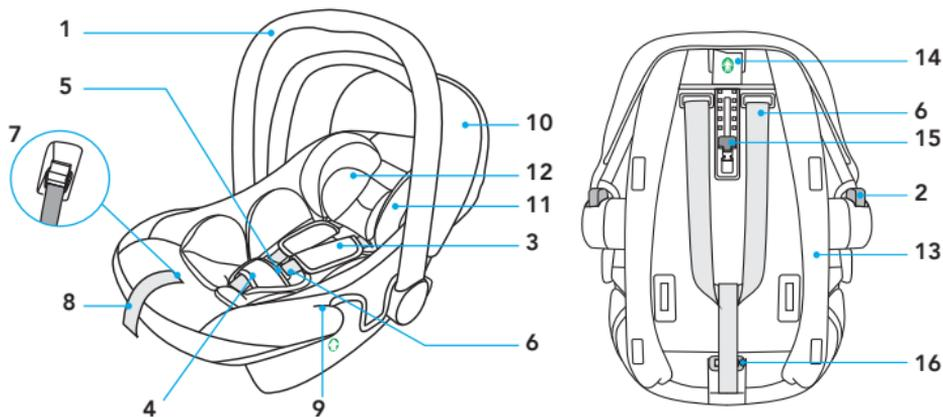

- |    |  |     |   |
|----|--|-----|---|
| 1. | Manilla  | 10. | Capota  |
| 2. | Botón de regulación manilla                          | 11. | Cojín reposacabeza                                  |
| 3. | Protege arnés  | 12. | Cojín reductor                                      |
| 4. | Acolchado de la hebilla                              | 13. | Bastidor  |
| 5. | Hebilla del arnés                                    | 14. | Pasador guía para el cinturón de seguridad pectoral |
| 6. | Tirantes   | 15. | Palanca "Regulación del apoyacabezas"               |
| 7. | Botón regulador                                      | 16. | Anilla metálica                                     |
| 8. | Correa de regulación                                 |     |   |
| 9. | Pasador guía para el cinturón de seguridad abdominal |     |   |

## CATEGORÍAS DE USO

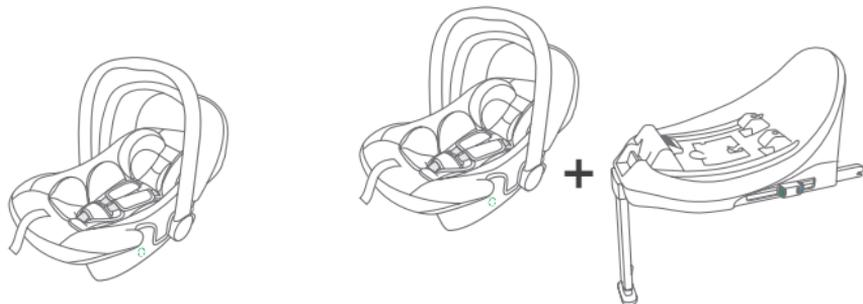

SILLA DE COCHE "Car seat SuperTres i-Size"	SILLA DE COCHE "Car seat SuperTres i-Size" con base "X i-Size"
<p>La silla de coche "Car seat SuperTres i-Size" se fija en el coche con el cinturón de seguridad de 3 puntos.</p>	<p>La silla de coche "Car seat SuperTres i-Size" se engancha en la base "X i-Size" y se fija al asiento del coche con los conectores ISOFIX. Consulte el manual de instrucciones de la base "X i-Size" para la correcta instalación en el coche.</p>

## Advertencias

1. Este es un dispositivo de retención para niños "i-Size" homologado en virtud del Reglamento n.º 129 para ser utilizado en los asientos de vehículos "compatibles i-Size" tal y como lo indican los fabricantes de coches en el manual de uso del vehículo.
2. En caso de dudas consulte al fabricante del dispositivo de retención o al distribuidor.



**IMPORTANTE:** la silla de coche "Car seat SuperTres i-Size", junto con la Base "X i-Size", es un sistema de retención i-Size homologado en virtud del Reglamento ECE R129 para niños con una altura comprendida entre los 40 y los 85 cm y peso máximo de 13 kg.

## ADVERTENCIAS

**IMPORTANTE**

Lea atentamente todas las instrucciones que contiene este manual y las del vehículo relativas a los dispositivos de retención para niños. Asegúrese de haberlas comprendido. Instale y use la silla tal y como se describe en el manual de instrucciones. El incumplimiento de estas instrucciones puede comprometer la seguridad, o causar graves lesiones o la muerte de su hijo. Estas instrucciones de uso deben guardarse en el compartimento de la silla de coche durante el periodo de uso para futuras referencias.

**IMPORTANTE**

- En caso de eventuales problemas de salud inherentes a los recién nacidos con poco peso y a los niños prematuros consulte en todo caso con los médicos o con el personal hospitalario personalizado sobre la idoneidad del uso de la silla de coche antes de salir del hospital o de utilizar el dispositivo de retención.
- **¡ATENCIÓN! Coloque la silla de coche "Car seat SuperTres i-Size" EXCLUSIVAMENTE en SENTIDO CONTRARIO al DE LA MARCHA DEL VEHÍCULO.**
- "Car seat SuperTres i-Size" puede colocarse sobre la base "X i-Size" en asientos i-Size compatibles tal y como lo indica el fabricante en el manual del vehículo.
- Si el vehículo utilizado no dispone de un asiento i-Size, la silla puede colocarse en los asientos ISOFIX de los vehículos indicados en la Lista de vehículos adjunta o accesible a través del sitio [www.foppapedretti.it](http://www.foppapedretti.it).
- La silla de coche "Car seat SuperTres i-Size" también puede colocarse sola utilizando exclusivamente el cinturón de seguridad de 3 puntos del vehículo, estático o enrollable, homologado en virtud del Reglamento UN/ECE n.º 16 u otros estándares equivalentes.
- Antes de comprar la silla de coche compruebe que sea compatible con su coche. En caso de dudas consulte al fabricante de la silla de coche o al vendedor.

## ADVERTENCIAS

### ADVERTENCIAS

- Instale la silla exclusivamente en asientos orientados en el sentido de la marcha. Según las estadísticas los asientos posteriores del vehículo son más seguros para los niños respecto a los asientos delanteros.
- Como consecuencia de un accidente, la silla podría dejar de cumplir con los requisitos de seguridad debido a los daños sufridos, aunque no sean inmediatamente visibles y, por tanto, se recomienda cambiarla. El fabricante es el único que puede garantizar la conformidad con los requisitos de seguridad, siempre que se trate de un producto original.
- Asegúrese de que el equipaje o cualquier otro objeto que haya dentro del vehículo estén inmovilizados, para reducir el riesgo de posibles lesiones en caso de accidente.
- Los componentes rígidos y de plástico del dispositivo de retención infantil deben colocarse y fijarse de manera que no se queden encajados entre los asientos o en una puerta durante el uso diario del producto.
- NO retire las etiquetas presentes en el dispositivo de retención. Dichas etiquetas contienen información de gran importancia.
- NO utilice un dispositivo de retención cuyas partes estén dañadas o sean inexistentes.
- NO utilice el arnés o los cinturones de seguridad en caso de que estos estén dañados o parezcan desgastados.
- NO modifique o intente modificar de ninguna manera el dispositivo de retención.
- NO desmonte o intente desmontar este dispositivo de retención salvo en la forma que se describe en este manual.
- NO utilice una silla de coche que haya sufrido un empuje violento a causa de un accidente. El accidente podría haber causado una ruptura interna invisible.
- NO sustituya la funda o el arnés con una funda o arnés diferentes de los que aconseja el fabricante, dado que estos afectan directamente al funcionamiento del dispositivo de retención.
- NO compre NUNCA una silla de coche de segunda mano cuya historia desconozca.
- Asegúrese de que la silla no se queda encastrada en un asiento plegable o

## ADVERTENCIAS

- móvil, o en la puerta del coche. NO use ninguna configuración que no figure en el manual de uso.
- NO use NUNCA, para enganchar la silla al asiento, un cinturón de seguridad con 2 puntos.
  - NO use un sistema de paso de cinturones distinto al que se indica en el presente manual.
  - NO permita que los niños jueguen o regule el dispositivo de retención para niños.
  - Controle siempre que el dispositivo de retención y el arnés estén correctamente abrochados antes de cualquier utilización.
  - NO utilice la silla de auto colocada en un asiento posterior equipado con un airbag activo, a menos que el fabricante del vehículo afirme que es seguro.
  - Este dispositivo de retención debe fijarse siempre al asiento del vehículo, incluso en el caso de que no se utilice. En caso de accidente o de frenazo repentino la silla no sujeta podría herir a los restantes pasajeros.
  - Asegúrese de inmovilizar los objetos móviles como el equipaje o los libros que se encuentran en el interior del vehículo. Pueden provocar lesiones/heridas en caso de accidente.
  - No deje NUNCA al niño sin vigilancia en el interior del vehículo, ni siquiera por un breve instante.
  - No saque NUNCA al niño de la silla cuando el vehículo está en marcha.
  - No utilice NUNCA este dispositivo de retención para niños sin la correspondiente funda.
  - ¡CALOR! Cubra la silla en caso de que se encuentre directamente expuesta a los rayos solares. Ciertas partes de la silla podrían calentarse excesivamente y causar quemaduras a la piel del niño. Controle siempre las superficies antes de acomodar al niño en el interior de la silla.
  - No utilice los puntos de contacto de carga que no se describan en las instrucciones y no estén marcados en el sistema de retención.
  - Los elementos rígidos y las partes plásticas del dispositivo de retención para niños deben colocarse e instalarse de forma que, en condiciones normales de uso del vehículo, no se atasquen debajo de los asientos móviles o en la puerta del vehículo.
  - Mantenga tensas todas las cintas utilizadas para sujetar el dispositivo de retención y ajuste las cintas utilizadas para retener al niño. También es

**ADVERTENCIAS**

- importante que las cintas no estén dobladas.
- NO utilice puntos de contacto sometidos a cargas diferentes de los descritos en las instrucciones y marcados en el dispositivo de seguridad.
  - Los elementos rígidos y las partes de plástico del dispositivo de seguridad para niños deben estar colocadas y montadas de manera que, en condiciones normales de uso del coche, no puedan quedar encastradas bajo un asiento móvil o en la puerta del mismo.
  - Mantenga en tensión todas las correas utilizadas para fijar el dispositivo de seguridad al coche y regule los cinturones de retención del niño. Es importante no torcer los cinturones de seguridad.
  - **IMPORTANTE.** Asegúrese de que el cinturón abdominal del arnés esté en la posición más baja posible de manera que sujete adecuadamente la pelvis del niño.
  - NO utilice nunca este dispositivo de retención con una base diferente a la indicada por el fabricante.
  - Asegúrese SIEMPRE de que el cinturón del vehículo y los cinturones de retención para niños, arnés de la silla de coche, no estén torcidos.
  - No deje NUNCA al niño en la silla con el arnés incorrectamente enganchado.
  - NO deje a su hijo en el dispositivo de retención durante un largo periodo.
  - Coloque SIEMPRE la silla de coche orientada en el sentido opuesto al de la marcha.
  - No coloque NUNCA la silla de coche en el sentido de la marcha.
  - NO utilice pasos cinturones alternativos a los que figuran en este manual.
  - **ASEGÚRESE** de que todos los asientos plegables/móviles estén correctamente bloqueados.
  - **TODOS** los pasajeros del vehículo deben estar correctamente sujetos con los cinturones de seguridad. Los pasajeros sin cinturón pueden herir a otros pasajeros en caso de que se produzca un accidente.
  - **ASEGÚRESE SIEMPRE** de que la manilla de la silla de coche esté regulada y bloqueada en la posición vertical antes de colocar al niño en la silla.
  - No coloque JAMÁS la silla de auto o un dispositivo de retención para niños en las proximidades de un borde plano elevado o en una superficie blanda como un cojín o un colchón. La silla podría caerse y causar heridas/lesiones graves o incluso la muerte.
  - No utilice NUNCA la silla de coche con un carrito de la compra.

## VERIFIQUE ANTES DE USAR

- En caso de duda sobre la instalación y el uso correcto de la silla contacte el fabricante del dispositivo de seguridad para niños.
- Opte siempre por los asientos posteriores, incluso en el supuesto de que el código de la circulación permita montarlos en el asiento anterior.
- Verifique siempre que no haya residuos de alimentos u otro material análogo en la hebilla.
- En invierno no ate al niño vestido con ropa demasiado abultada.

### **Controle:**

- que el arnés no esté dañado y que no presente señales de desgaste

### **Verifique que el niño forma parte del grupo de usuarios:**

- que el peso oscile entre los 0-13 kg

### **Instalar el dispositivo de retención para niños en sentido contrario al de marcha, en una posición segura del coche:**

- exclusivamente en asientos orientados hacia el sentido de marcha
- la manilla bloqueada en la posición indicada en este manual.
- la silla debe estar orientada en sentido contrario al de marcha
- en caso de que exista un airbag, el selector deberá estar en posición SIN AIRBAG activado
- usar solamente el cinturón con 3 puntos de enganche para fijar la silla
- con cinturones no torcidos
- paso cinturones realizado correctamente
- fijado al asiento

### **Asegure correctamente al niño a la silla:**

- tirantes regulados a la altura correcta
- cinturones no torcidos
- cinturón abdominal en posición baja, por encima de la pelvis del niño
- arnés correctamente abrochado.

## USO EN EL COCHE



 **NO UTILICE LA SILLA DE COCHE EN UN ASIENTO EQUIPADO CON AIRBAG.**

¡Peligro! Si el airbag salta puede chocar contra la silla y causar graves lesiones al bebé, incluso la muerte. Observe las instrucciones indicadas en el manual del vehículo para el uso de las sillas para bebés.

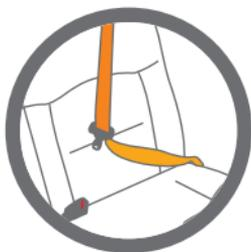

 **NO utilice nunca, para fijar la silla al asiento, un cinturón de seguridad de 2 puntos. Utilice solo cinturones de seguridad de 3 puntos.**

Observe las normas vigentes en el propio país.  
NO utilice nunca, para fijar esta silla al asiento, un cinturón de seguridad de 2 puntos. Adecuada únicamente para su uso en vehículos dotados de cinturón de seguridad de 3 puntos estático o con enrollador, homologado según el Reglamento UN/ECE N.º 16 u otros estándares equivalentes. No utilice nunca esta silla en el asiento anterior si está dotado de airbag frontal activo.

## INSTALACIÓN EN EL VEHÍCULO

### CON CINTURÓN DE SEGURIDAD DEL VEHÍCULO DE 3 PUNTOS

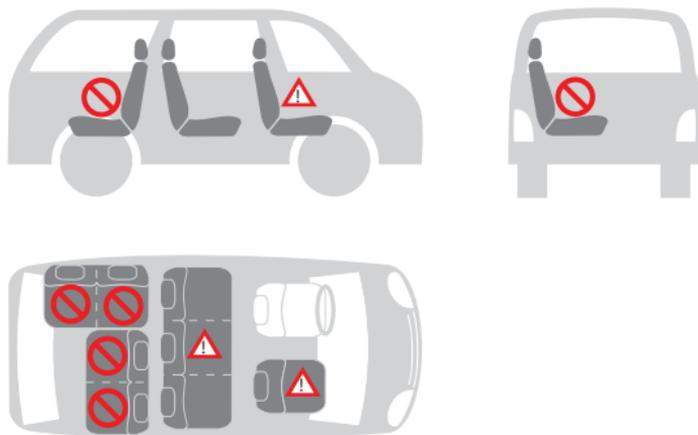

**Pueden instalar la silla de coche como se indica a continuación:**

en la dirección de marcha	no
en sentido contrario a la dirección de marcha	sí
con cinturón de 2 puntos	no 1)
con cinturón de 3 puntos	sí 2)
en el asiento anterior	sí 3)
en el asiento posterior lateral	sí
en el asiento posterior central	no 4)



- 1) El uso de un cinturón de 2 puntos aumenta el riesgo de lesiones al bebé en caso de accidente.
- 2) El cinturón de seguridad debe estar aprobado por ECE R 16 u otros estándares equivalentes.
- 3) No utilice esta silla en el asiento anterior si está dotado de airbag frontal activo.
- 4) Se puede utilizar si el asiento central del vehículo está dotado de cinturón de 3 puntos.

## COLOCAR AL BEBÉ EN LA SILLA DE COCHE

### USO DE LA HEBILLA

**Para desenganchar la hebilla** (fig. 1): Pulsar el botón rojo de la hebilla central para desenganchar los tirantes y colocarlos al lado de la silla.

**Para enganchar la hebilla** (fig. 2.1, fig. 2.2, fig. 2.3): Una las dos extremidades/lengüetas de los tirantes, formando un único conector.

Introduzca el conector en la hebilla central hasta que oiga un clic (fig. 7).

Asegúrese de que los tirantes no estén retorcidos.

Regule las protecciones pectorales colocándolas en el centro de los hombros del bebé.

### REGULACIÓN DE LOS CINTURONES DE SEGURIDAD, ARNÉS

**Aflobe los tirantes** (fig. 3): Pulsar el botón regulador que se encuentra en la parte anterior de la silla y tirar a la vez ambos tirantes para aflojar el arnés.

**Tensar el arnés** (fig. 4): Tire de la correa de regulación del arnés para tensarlo correctamente contra el cuerpo del niño.

Si el arnés se tensa correctamente, el espacio que debe quedar entre este y el niño ha de ser inferior al espesor de un dedo.

**¡IMPORTANTE!** Tire de la extremidad de la correa de regulación hacia el exterior, no hacia arriba ni hacia abajo.

Durante el transporte (sobre todo cuando no es en coche), la correa de regulación debe colocarse en el compartimento porta-correa.

 **Compruebe que el bebé este correctamente asegurado con el arnés.**

**Para garantizar la seguridad del niño vigile que.....**

- Los tirantes estén correctamente regulados a la altura de los hombros del niño.
- Los tirantes no estén retorcidos.
- Las lengüetas estén correctamente enganchadas en la hebilla del arnés.
- Los tirantes estén correctamente tensados, el espacio que queda entre el arnés el niño no debe superar el grosor de un dedo.

### PARA REGULAR EL APOYACABEZAS Y LOS TIRANTES

**Aflobe los tirantes** (fig. 5): Pulsar el botón regulador que se encuentra en la parte anterior de la silla y tirar a la vez ambos tirantes para aflojar el arnés.

**Para regular el apoyacabezas y los tirantes** (fig. 6, fig. 7): Tire de la palanca de

## USO DE LA SILLA DE COCHE

regulación del arnés hacia arriba (1) y, al mismo tiempo, deslice, hacia arriba o hacia abajo, el regulador (fig. 4) hasta que los cinturones pectorales queden a la altura correcta (fig. 5).

Suelte la palanca de regulación para bloquear el regulador en la nueva posición. Asegúrese de que el bloqueo se ha realizado correctamente y que la posición de los cinturones pectorales es la adecuada.

Asegúrese de que los tirantes no estén retorcidos, de que queden justo encima de los hombros del niño y de que haya un espacio equivalente a 1 cm (fig. 8).

Un apoyacabezas regulado correctamente garantiza la posición óptima del bebé sentado en la silla.

### REGULAR EL ASA (fig. 9)

- A. Posición de uso de la fija portabebes
- B. Para utilizar la silla en el coche o para su transporte
- C. Para colocar al niño en la silla de coche
- D. Para utilizar la silla como hamaca con movimiento de balanceo bloqueado

Para regular la manilla en las diferentes posiciones pulsar a la vez los botones de ambos lados y girar la manilla. La manilla se bloqueará en su posición.

### ATENCIÓN

Asegúrese siempre de que la manilla de la silla esté bloqueada en la posición vertical del transporte antes de alzar la silla.

Un clic indicará que la manilla está correctamente bloqueada en posición vertical de transporte.

### PARA PROTEGER A SU BEBÉ (fig.10, fig. 11, fig. 12)

El reductor proporciona a su bebé una mayor sujeción durante los primeros meses.

El reductor sirve para garantizar un mayor confort a los bebés.

El adaptador completo debe utilizarse hasta que el niño alcance los 60 cm.

- Asegure siempre al bebé con el cinturón cuando lo coloque en la silla.
- Vigile siempre al bebé cuando esté en la silla y esta esté posicionada en superficies elevadas (por ejemplo mesas, etc.).
- Evite que la parte final de la correa quede atrapada en partes en movimiento (por ejemplo, puertas automáticas, escaleras móviles, etc.).
- ¡ATENCIÓN! Las partes de plástico de la silla pueden sobrecalentarse al sol,

## USO DE LA SILLA DE COCHE

- provocando quemaduras al bebé. Proteja la silla de fuentes de calor excesivas, por ejemplo, cubriéndola con una vestidura ligera.
- La silla tiene una única posición de instalación en el coche que deja al bebé siempre semi-reclinado.
- En caso de viajes largos, realice paradas frecuentes. El bebé se cansa muy fácilmente. Evite dejar al bebé en la silla durante mucho tiempo.

### INSTALACIÓN DE LA SILLITA PARA COCHE EN EL VEHÍCULO

Esta sillita para coche solo se puede instalar en asientos para pasajeros equipados con cinturón de seguridad de tres puntos (abdominal y pectoral) sin AIRBAG.

Coloque al niño en la silla de coche y asegúrese de que el fondo del respaldo quede correctamente apoyado en el fondo del asiento, y que la espalda se apoye debidamente en el respaldo (fig. 13).

De esta forma el niño estará más cómodo y el arnés lo asegurará mejor.

Deslice los tirantes por los hombros del niño.

Asegurándose de que estén a la misma altura o posicionados justa encima de los hombros del bebé.

Asegure al bebé con el arnés, para enganchar la hebilla (fig. 14) ver párrafo “Uso de la hebilla” .

**Tensor el arnés** (fig. 15): ver párrafo “Regulación de los cinturones de seguridad, arnés” .

### Para fijar la silla de coche con el cinturón de seguridad de 3 puntos del vehículo efectúe los siguientes pasos:

La sillita se debe colocar siempre en sentido contrario al de la marcha, o sea, con el niño mirando hacia la parte posterior del vehículo (fig. 16).

Pase el cinturón de seguridad diagonal (pectoral) del coche alrededor del respaldo de la silla de coche, pasando a través de la guía para el cinturón diagonal (1) (fig. 17, fig. 18).

Pase el cinturón de seguridad horizontal (abdominal) del coche por las dos guías para el cinturón (2) y abroche la hebilla (3) (fig. 17, fig. 19).

Si el cinturón de seguridad del vehículo es demasiado corto, regule la altura en la posición más baja. Si sigue siendo demasiado corto, pruebe en otro asiento.

Compruebe que el cinturón esté correctamente introducido en las guías, tanto la parte del cinturón abdominal (guías en ambos lados) como la parte del cinturón pectoral (guía en el lado posterior), fig. 18.

Compruebe que el cinturón no quede retorcido o bloqueado y ténselo (fig. 20).

### AVVERTENCIAS:

- NO utilice recorridos diferentes para fijar los cinturones de seguridad.
- Contacte nuestro servicio clientes para solicitar asistencia.
- NO utilice un cinturón de seguridad con 2 puntos de enganche para fijar este dispositivo de retención para niños.
- Esta silla de coche debe instalarse siempre y únicamente colocada en sentido opuesto al de marcha, en un asiento orientado en el sentido de marcha.
- Asegúrese de que el niño esté correctamente asegurado con el arnés de retención y de que la silla de coche esté fuertemente fijada en el vehículo.

 **Compruebe la correcta instalación de la silla en el vehículo**

### REGULACIÓN DE LA CAPOTA

La capota de protección contra el sol se regula fácilmente (fig. 21).

Se utiliza para que el bebé descanse tranquilo y para protegerlo de los rayos del sol.

La Base "X i-Size" es un extra y se vende por separado

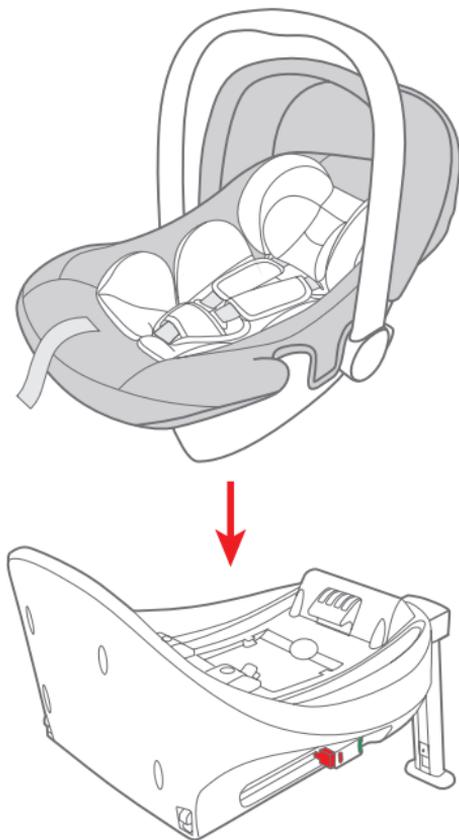

## MANTENIMIENTO

### Limpieza

El revestimiento y los cinturones de seguridad pueden limpiarse utilizando un paño limpio, agua templada y jabón.

Las partes de plástico puede limpiarse con detergente delicado y agua templada. Non utilice detergentes agresivos como disolventes.



**La silla no debe utilizarse sin la vestidura.**

### EXTRACCIÓN DE LA CAPOTA (fig. 22)

#### Retirar el revestimiento

Presione el pulsador central rojo de la hebilla y desenganche los conectores de la hebilla.

Extraiga los dos cinturones pectorales con sus conectores de las ranuras del cojín reductor, del revestimiento y del bastidor.

No es necesario extraer el cinturón pectoral por el anillo de la correa tensa cinturón.

Quite el cinturón como se indica en el apartado "*Cómo quitar la hebilla del arnés*" y extraiga la hebilla del revestimiento.

Sacar el revestimiento del bastidor

Para volver a colocar el revestimiento, siga el procedimiento a la inversa.

**IMPORTANTE:** Asegurarse de haber realizado un correcto montaje y comprobar que ninguna correa esté retorcida.

#### Cómo quitar la hebilla del arnés

- Desenganche la hebilla (pulse el botón rojo de desenganche).
- Afloje las correas del arnés.
- Localice la anilla de metal fijada en la correa situada debajo del dispositivo de retención.
- Gire la anilla metálica y quítela a través de la estructura y del acolchado.

#### Cómo volver a colocar la hebilla del arnés

- Introduzca la anilla metálica y la correa inguinal a través del acolchado y de la estructura.
- La anilla de metal, fijada a la correa, debe salir de la estructura.
- Tire de la hebilla central para controlar que la correa inguinal esté correctamente fijada.

#### Cómo quitar el arnés

- Desenganche la hebilla del arnés (pulse el correspondiente botón rojo).
- Desenganche los tirantes para los hombros del dispositivo que tensa el cinturón, situado en la parte posterior del respaldo.
- Extraiga los cinturones a través de la estructura y de la vestidura y saque las protecciones pectorales.
- Localice la anilla de metal fijada a la correa situada debajo del dispositivo de retención.
- Gire la anilla metálica y quítela a través de la estructura y del acolchado.

## GARANTÍA CONVENCIONAL

El contenido indicado a continuación entra en vigencia a partir del 01.01.2005 y substituye bajo cualquier concepto y totalmente cualquier mensaje anterior con referencia a la garantía prestada por Foppa Pedretti S.p.A.

### GARANTÍA CONVENCIONAL

**Foppa Pedretti S.p.A.** con sede en Grumello del Monte (Italia) Via Volta 11, garantiza directamente al Consumidor que este Producto, nuevo de fábrica, está exento de defectos en los materiales, en el proyecto y en la fabricación y que está fabricado conforme a las características declaradas por la misma.

La presente garantía convencional tiene validez en todos los Países Estados Miembros de la Unión Europea y no excluye ni limita los derechos del Consumidor según los efectos de las normas imperativas de ley con respecto al Vendedor del Producto.

Para hacer uso de la presente garantía convencional **el Consumidor deberá entregar el producto defectuoso al Vendedor**, presentándole la prueba de compra del Producto de la cual resulten de manera legible la dirección del Vendedor, la fecha de compra del Producto con el sello del Vendedor y la indicación del Producto mismo o, como alternativa, el recibo fiscal, no modificado, del cual resulten claramente las mismas informaciones.

La garantía convencional tiene validez por Doce (12) meses a partir de la fecha de compra del Producto. Durante este período Foppa Pedretti S.p.A. reparará o reemplazará, a su discreción, el Producto defectuoso.

La garantía convencional se concede al comprador final del Producto (Consumidor) y no excluye ni limita los derechos imperativos del Consumidor mismo, como resultan previstos por la ley y/o los derechos que el Consumidor puede exhibir contra el Vendedor/Revendedor del Producto.

### EXCLUSIONES DE LA GARANTÍA CONVENCIONAL.

La garantía convencional queda excluida por daños ocasionados al Producto debidos a las siguientes causas: uso no conforme a las disposiciones contenidas en la ficha de instrucciones para el uso y el montaje, choques y caídas, exposición del Producto a humedad o condiciones térmicas o ambientales extremas o a cambios repentinos de tales condiciones, corrosión, oxidación, modificaciones o reparaciones no autorizadas del Producto, reparaciones con uso de partes de repuesto no autorizadas, uso impropio, mal o inexistente mantenimiento, mantenimiento impropio con respecto a cuanto indicado en la ficha de instrucciones para el uso y el montaje, montaje incorrecto, accidentes, acciones de comidas o bebidas, acción de productos químicos, causas de fuerza mayor.

**En cualquier caso Foppa Pedretti S.p.A. declina toda responsabilidad por daños a personas o a cosas, diversas del Producto, cuando tales daños sean causado por negligencia respecto a las disposiciones/recomendaciones/advertencias contenidas en el manual o, como alternativa, en la "Ficha de instrucciones para el uso y el Montaje" que acompaña cada Producto destinado al propietario/usuario.** (meramente como ejemplo, en el caso del Producto Camita: "Vigilar constantemente al bebé. Controlar que la sábana y la manta no cubran la cabeza del bebé...").

**Foppa Pedretti S.p.A. declina, además, toda responsabilidad por daños a persone o a cosas cuando la rotura de sus productos sea causada por el deterioro de los componentes del Producto, sujetos a desgaste.** Se consideran componentes del Producto sujetos a desgaste todos los componentes de material plástico.

Componentes da cadeira auto	PAG 93
Utilização - advertências	PAG 94
Verificações antes da utilização	PAG 99
Instalação no veículo	PAG 100
Coloque a criança na cadeira auto	PAG 102
Utilização da fivela	PAG 102
Regulação dos cintos de segurança, Arnês	PAG 102
Para regular o apoio da cabeça e as alças	PAG 102
Regular o manípulo	PAG 103
Para a proteção da criança	PAG 103
Reductor	PAG 103
Instalação da cadeira auto	PAG 104
Regulação da capota	PAG 105
Manutenção - limpeza	PAG 106
Garantia convencional	PAG 108

## COMPONENTES DA CADEIRA AUTO

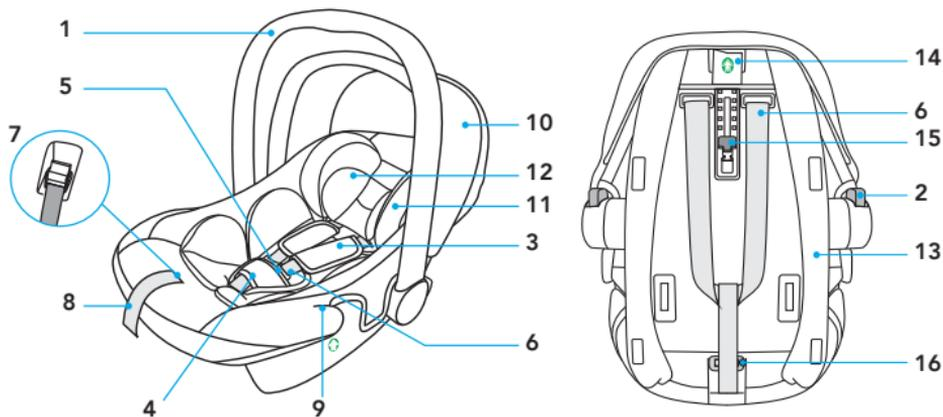

- |    |                                   |     |  |
|----|-----------------------------------|-----|--|
| 1. | Puxador                           | 9.  | Passante para o cinto abdominal          |
| 2. | Botão para regular o puxador      | 10. | Capota                                   |
| 3. | Proteções para a região do peito  | 11. | Apoio da cabeça                          |
| 4. | Proteção entrepernas              | 12. | Redutor                                  |
| 5. | Fivela de arnês                   | 13. | Bastidor                                 |
| 6. | Alças                             | 14. | Passante o cinto da região               |
| 7. | Botão para soltar a retenção      | 15. | Alavanca de regulação do apoio da cabeça |
| 8. | Correia para tensionar a retenção | 16. | Anel de metal                            |

## UTILIZAÇÃO - ADVERTÊNCIAS

## CATEGORIAS DE UTILIZAÇÃO

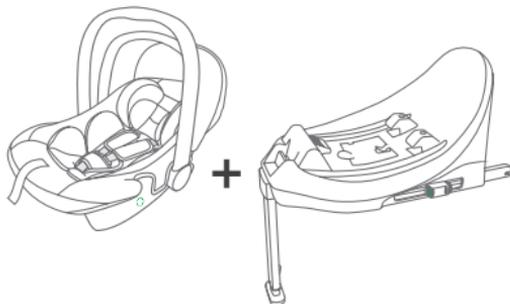

<b>CADEIRA AUTO</b> <b>"Car seat SuperTres i-Size"</b>	<b>CADEIRA AUTO</b> <b>"Car seat SuperTres i-Size" com base "X i-Size"</b>
<p>A cadeira auto "Car seat SuperTres i-Size" é fixada no automóvel com o cinto de segurança de 3 pontos.</p>	<p>A cadeira auto "Car seat SuperTres i-Size" é engatada na base "X i-Size" e fixada no assento do automóvel com os conectores ISOFIX.</p> <p>Consultar o manual de instruções da base "X i-Size" para a instalação correta no automóvel.</p>

## Advertência

1. Este é um dispositivo de retenção para crianças "i-Size" homologado nos termos do regulamento nº 129 para ser utilizado nos lugares sentados de veículos "compatíveis com i-Size" como indicado pelos fabricantes de veículos automóveis no manual de utilização do veículo.
2. Em caso de dúvida, consultar o fabricante do dispositivo de retenção ou o revendedor.



**IMPORTANTE:** a cadeira auto "Car seat SuperTres i-Size" juntamente com a Base "X i-Size" é um sistema de retenção i-Size homologado nos termos do Regulamento ECE R129 para crianças com altura compreendida entre 40 e 85 cm e um peso máximo de 13 kg.

## ADVERTÊNCIAS

### IMPORTANTE

Ler atentamente todas as instruções contidas neste manual e as do veículo relativamente aos dispositivos de retenção para crianças. Certificar-se de as ter percebido. Instalar e utilizar a cadeira conforme descrito no manual de instruções. A não observância destas instruções pode comprometer a segurança ou causar lesões graves ou a morte da criança. As presentes instruções devem ser conservadas no compartimento previsto para o efeito da cadeira auto durante o período de utilização para consulta futura.

### IMPORTANTE

- Para eventuais problemas de saúde inerentes a bebés com pouco peso e bebés prematuros, consultar sempre os médicos ou pessoal hospitalar especializado sobre a adequação da utilização da cadeira auto, antes de sair do hospital ou de utilizar o dispositivo de retenção.
- **ATENÇÃO! Instalar a cadeira auto "Car seat SuperTres i-Size" APENAS no SENTIDO OPOSTO ao DA MARCHA DO VEÍCULO.**
- A cadeira auto "Car seat SuperTres i-Size" pode ser instalada na base "X i-Size" em assentos i-Size compatíveis conforme indicado pelo fabricante no manual do veículo.
- Se o veículo utilizado não dispuser de um assento i-Size, a instalação é aprovada em assentos ISOFIX dos veículos indicados na Lista de Veículos anexada ou disponível para consulta no sítio web [www.foppapedretti.it](http://www.foppapedretti.it)
- A cadeira auto "Car seat SuperTres i-Size" pode também ser instalada apenas com o cinto de segurança de 3 pontos do veículo estático ou equipado com retrator, homologado de acordo com o Regulamento n.º 16 da UN/ECE ou outras normas equivalentes.
- Antes de proceder à compra, verificar se a cadeira auto é compatível com o seu automóvel. Em caso de dúvida contactar o fabricante da cadeira auto ou o negociante.

## ADVERTÊNCIAS

- Instalar a cadeira auto exclusivamente em assentos orientados no sentido da marcha. De acordo com as estatísticas, os assentos traseiros do veículo são mais seguros para as crianças do que os assentos da frente.
- Após um acidente, a cadeira auto poderá perder os requisitos de segurança em virtude dos danos sofridos, ainda que não sejam imediatamente visíveis. Recomenda-se, portanto, a sua substituição. Apenas o fabricante pode garantir a conformidade da cadeira auto com os requisitos de segurança, desde que se trate de um produto original.
- Certificar-se que as bagagens ou outros objetos dentro do veículo estão imobilizados, para reduzir o risco de possíveis lesões em caso de acidente.
- Os componentes rígidos e em plástico do dispositivo de retenção para crianças devem ser colocados e fixados de modo a não ficarem presos entre os assentos ou numa porta durante o uso diário do produto.
- NÃO remover as etiquetas presentes no dispositivo de retenção. As etiquetas NÃO utilizar um dispositivo de retenção com peças danificadas ou em falta.
- NÃO utilizar o arnês ou os cintos de segurança se estiverem danificados ou apresentarem vestígios de desgaste.
- NÃO modificar ou tentar modificar o dispositivo de retenção por qualquer forma.
- NÃO desmontar ou tentar desmontar este dispositivo de retenção, exceto conforme descrito neste manual.
- NÃO utilizar uma cadeira auto que tenha sido sujeita a uma tensão violenta, devido a um acidente. Um acidente pode ter provocado uma rutura interna não visível.
- NÃO substituir o forro ou o arnês por um forro ou arnês diferentes daqueles recomendados pelo fabricante, uma vez que têm uma influência direta no funcionamento do dispositivo de retenção.
- NUNCA adquirir uma cadeira auto em segunda mão, cuja utilização anterior não seja conhecida.
- Certificar-se que a cadeira auto não fica presa num assento rebatível ou móvel ou na porta da viatura.
- NÃO utilizar nenhuma configuração diferente daquela apresentada no manual

## ADVERTÊNCIAS

- de utilização.
- NUNCA utilizar, para fixar esta cadeira auto no assento, um cinto de segurança de 2 pontos.
  - NÃO utilizar um sistema de passagem dos cintos diferente daquele indicado no manual.
  - NÃO permitir que as crianças brinquem com ou regulem o dispositivo de retenção para crianças.
  - Antes de qualquer utilização, verificar sempre se o dispositivo de retenção e o arnês estão corretamente apertados.
  - NÃO utilizar a cadeira auto posicionada num assento de passageiro equipado com AIRBAG ativo, se o fabricante do veículo não indicar que é seguro.
  - Este dispositivo de retenção deve ser sempre fixado ao assento do veículo, ainda que não seja utilizado. Em caso de acidente ou de travagem súbita, uma cadeira auto não fixada poderá ferir outros passageiros.
  - Certificar-se de imobilizar objetos móveis, como bagagem ou livros dentro do veículo. Podem provocar lesões/ferimentos em caso de acidente.
  - NUNCA deixar a criança sem vigilância dentro do veículo, nem por um breve instante.
  - NUNCA retirar a criança da cadeira auto quando o veículo estiver em movimento.
  - NUNCA utilizar este dispositivo de retenção para crianças sem o forro.
  - QUENTE! Cobrir a cadeira auto quando exposta diretamente aos raios solares. Partes da cadeira auto poderão aquecer excessivamente e provocar queimaduras na pele da criança. Verificar sempre as superfícies antes de colocar a criança na cadeira auto.
  - NÃO utilizar pontos de contacto, sujeitos a carga, diferentes daqueles descritos nas instruções e marcados no dispositivo de segurança.
  - Os elementos rígidos e as partes de plástico do dispositivo de segurança para crianças devem ser posicionados e montados de modo a que, nas condições de utilização normal da viatura, não possam ficar presos por baixo de um assento móvel ou na porta da viatura.
  - Manter esticados todos os cintos utilizados para fixar o dispositivo de segurança à viatura e regular os cintos de retenção da criança. É importante não torcer os cintos de segurança.
  - IMPORTANTE. Certificar-se que o cinto abdominal do arnês está na posição

## ADVERTÊNCIAS

- mais baixa possível para segurar adequadamente a bacia da criança.
- NUNCA utilizar este dispositivo de retenção com uma base diferente daquela indicada pelo fabricante.
  - Certificar-se SEMPRE que o cinto do veículo e os cintos de retenção para crianças, o arnês da cadeira auto, não estão torcidos.
  - NUNCA deixar a criança na cadeira auto com o arnês não engatado corretamente.
  - NÃO deixar a criança no dispositivo de retenção por um longo período de tempo.
  - Colocar SEMPRE a cadeira auto orientada no sentido oposto ao da marcha.
  - NUNCA colocar a cadeira auto orientada no sentido da marcha.
  - NÃO utilizar sistemas de passagem dos cintos de segurança diferentes daqueles indicados neste manual.
  - CERTIFICAR-SE que todos os assentos rebatíveis/móveis estão corretamente bloqueados.
  - TODOS os passageiros do veículo devem estar corretamente seguros com os cintos de segurança. Passageiros sem cinto podem ferir outros no caso de um acidente.
  - CERTIFICAR-SE SEMPRE que o manípulo da cadeira auto está regulado e bloqueado na posição vertical antes de colocar a criança na cadeira auto.
  - NUNCA colocar a cadeira auto ou um dispositivo de retenção para crianças próximo de uma borda de um plano elevado ou sobre uma superfície macia como uma almofada ou um colchão. A cadeira auto pode cair e causar graves ferimentos/lesões ou morte.
  - NUNCA utilizar a cadeira auto com um carrinho das compras.
  - Em caso de dúvidas sobre a instalação e a utilização correta da cadeira auto, contactar o fabricante do dispositivo de segurança para crianças.
  - Preferir sempre os assentos traseiros ainda que o Código da Estrada permite a montagem no assento da frente.
  - Verificar sempre que não existem resíduos de alimentos ou outro material semelhante na fivela.
  - No inverno, não colocar a criança na cadeira usando roupas demasiado volumosas.

**Controlar:**

- que o arnês não está danificado, isento de sinais de desgaste

**Verificar se a criança é abrangida pelo grupo de utilização:**

- que o peso está compreendido entre 0-13 kg

**Instalar o dispositivo de retenção para crianças no sentido oposto ao da marcha, numa posição segura da viatura:**

- exclusivamente em assentos orientados no sentido da marcha;
- com o manípulo bloqueado na posição indicada neste manual;
- a cadeira auto deve estar orientada no sentido oposto ao da marcha;
- no caso de presença de airbag, o seletor deve estar na posição SEM airbag ativado;
- usar apenas o cinto de 3 pontos de fixação para fixar a cadeira auto com cintos não torcidos;
- passagem dos cintos seguida corretamente;
- fixado no assento.

**Prender a criança corretamente na cadeira auto:**

- alças reguladas na altura correta;
- cintos não torcidos;
- cinto abdominal na posição baixa, por cima da bacia da criança;
- arnês corretamente apertado.

## INSTALAÇÃO NO VEÍCULO

### UTILIZAÇÃO NA VIATURA



 **NÃO UTILIZAR A CADEIRA AUTO POSICIONADA NUM ASSENTO DE PASSAGEIRO EQUIPADO COM AIRBAG**

Perigo! O airbag, em caso de explosão, pode atingir a cadeira auto e causar graves lesões na criança, ou mesmo a morte.

Observar as instruções contidas no manual do veículo para a utilização das cadeiras auto para crianças.

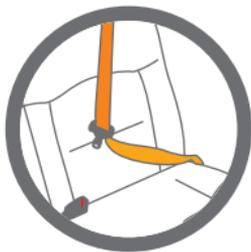

 **NUNCA utilizar, para fixar a cadeira auto ao assento, um cinto de segurança de 2 pontos. Utilizar apenas cintos de segurança de 3 pontos.**

Observar as normas em vigor no seu país. NUNCA utilizar, para fixar esta cadeira auto no assento, um cinto de segurança de 2 pontos.

Adequado apenas para utilização em veículos equipados com cinto de segurança de 3 pontos estático ou equipado com retrator, homologado de acordo com o Regulamento n.º 16 da UN/ECE ou outras normas equivalentes.

Nunca utilizar esta Cadeira Auto num assento de passageiro da frente equipado com airbag frontal ativo.

## INSTALAÇÃO NO VEÍCULO

### Com cinto de segurança do veículo de 3 pontos

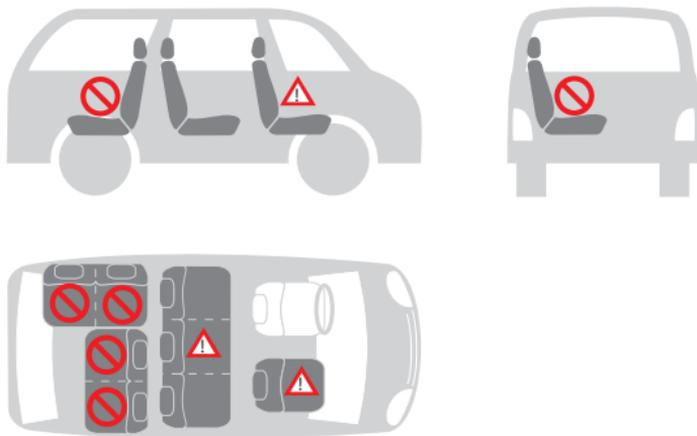

### Pode instalar a cadeira auto da seguinte forma:

no sentido da marcha	não
no sentido contrário ao da marcha	sim
com cinto de 2 pontos	não 1)
com cinto de 3 pontos	sim 2)
no assento do passageiro da frente	sim 3)
no assento traseiro lateral	sim
no assento traseiro central	não 4)



1) O uso de um cinto de segurança de 2 pontos aumenta o risco de lesões na criança em caso de acidente.

2) O cinto de segurança deve ser aprovado pela norma ECE R16 ou outras normas equivalentes.

3) Não utilizar num assento de passageiro da frente equipado com airbag frontal ativo. 4) Pode ser utilizada se o assento central do veículo estiver equipado com um cinto de segurança de 3 pontos.

## COLOQUE A CRIANÇA NA CADEIRA AUTO

### UTILIZAÇÃO DA FIVELA

**Para desengatar a** (fig. 1): Pressionar o botão vermelho na fivela central para desengatar as alças e posicioná-las ao lado da cadeira auto.

**Para engatar a fivela** (fig. 2.1, fig. 2.2, fig. 2.3): Unir as duas extremidades linguetas das alças, formando um único conector.

Inserir o conector na fivela central até se ouvir um clique.

Certificar-se que as alças não ficam torcidas.

Regular as proteções peitorais no centro das costas da criança.

### REGULAÇÃO DOS CINTOS DE SEGURANÇA, ARNÊS

**Soltar as alças** (fig. 3): Premir o botão regulador, colocado na parte da frente da cadeira auto, e puxar simultaneamente ambas as alças para soltar o arnês.

**Esticar o arnês** (fig. 4): Tirare la cinghia di regolazione dell'imbracatura in modo da tensionarla correttamente contro il corpo del bambino. Una corretta tensionatura è tale che lo spazio tra l'imbracatura e il bambino non deve essere superiore allo spessore di un dito.

**IMPORTANTE!** Puxar a extremidade da correia de regulação para o exterior, não para cima ou para baixo.

Durante o transporte (sobretudo quando não estiver no automóvel), a correia de regulação deve ser colocada no compartimento porta-correias.

👉 **Verificar se a criança está corretamente presa com o arnês.**

**Para garantir a segurança da criança, controlar se...**

- As alças estão reguladas corretamente com as costas da criança.
- As alças não estão torcidas.
- As linguetas estão corretamente engatadas na fivela do arnês.
- As alças estão corretamente esticadas: o espaço entre o arnês e a criança não deve ser superior à espessura de um dedo.

### PARA REGULAR O APOIO DA CABEÇA E AS ALÇAS

**Soltar as alças** (fig 5): Premir o botão regulador, colocado na parte da frente da cadeira auto, e puxar simultaneamente ambas as alças para soltar o arnês.

**Para regular o apoio da cabeça e as alças** (fig. 6, fig.7): Puxar a alavanca para cima e, ao mesmo tempo, fazer deslizar o regulador para cima ou para baixo até

## UTILIZAÇÃO DA CADEIRA AUTO

que os cintos peitorais fiquem na altura correta.

Soltar a alavanca de regulação para bloquear o regulador na nova posição.

Certificar-se do bloqueio correto e da posição correta dos cintos peitorais.

Certificar-se que as alças estão colocadas imediatamente acima das costas da criança e que existe um espaço equivalente a 1 cm (fig. 8).

Um apoio da cabeça regulado corretamente garante a posição ideal à criança sentada na cadeira auto.

### REGULAR O MANÍPULO (fig. 9)

A. Posizione uso sdraietta fissa.

B. Para a utilização na viatura e para o transporte

C. Para colocar a criança na cadeira

D. Para a utilização como espreguiçadeira com movimento de baloiço bloqueado.

Para regular o manípulo nas várias posições, pressionar simultaneamente os botões de ambos os lados e rodar o manípulo, libertar de seguida os botões e continuar a rodar o mesmo até que fique bloqueado na nova posição.

### ATENÇÃO

Certificar-se sempre que o manípulo da cadeira auto está bloqueado na posição vertical de transporte antes de levantar a cadeira auto.

Um clique indicará quando o manípulo está corretamente bloqueado na posição vertical de transporte.

### PARA A PROTEÇÃO DA CRIANÇA (fig. 10, fig. 11, fig. 12)

O redutor oferece à criança um apoio maior durante os primeiros meses.

O redutor serve para garantir um maior conforto às crianças pequenas.

O redutor completo deve ser utilizado até que a criança atinja os 60 cm.

- Prender sempre a criança com o cinto, quando colocada na cadeira auto.
- Nunca deixar a criança sem vigilância na cadeira auto quando estiver colocada sobre superfícies elevadas (por exemplo: mesas, etc.).
- Evitar que a parte final da correia fique entre partes em movimento (por exemplo: portas automáticas, escadas rolantes, etc.).
- **ATENÇÃO!** As partes em plástico da cadeira auto podem aquecer ao sol, provocando queimaduras na criança. Proteger a cadeira auto de fontes de calor excessivas cobrindo-a, por exemplo, com um revestimento leve.
- A cadeira auto só tem uma posição de instalação no automóvel, deixando a criança sempre semi-reclinada.

## UTILIZAÇÃO DA CADEIRA AUTO

- Em caso de viagens longas fazer pausas frequentes. A criança cansa-se facilmente. Evitar deixar a criança na cadeira auto durante muito tempo.

### INSTALAÇÃO DA CADEIRA AUTO

**IMPORTANTE:** Esta cadeirinha para automóveis deve ser fixada somente em bancos para passageiros dotados de cintos de segurança com três pontos (abdominal e peitoral) e sem AIRBAG.

Colocar a criança na cadeira auto, certificando-se que o fundo da coluna apoia corretamente no assento e a coluna apoia corretamente no encosto (fig. 13).

A criança ficará assim mais confortável e mais segura com o arnês.

Fazer deslizar as alças sobre as costas da criança, certificando-se que as alças estão à mesma altura e posicionadas logo acima das costas da criança.

Prender a criança com o fivela, para engatar a fivela: (fig. 14) ver parágrafo "Utilização da fivela" .

**Esticar o arnês** (fig. 15): ver parágrafo "Regulação dos cintos de segurança, arnês".

### **Para fixar a cadeira auto com o cinto de segurança de 3 pontos do veículo, proceder da seguinte forma:**

A cadeirinha deve ser sempre colocada no sentido contrário da marcha do veículo, ou seja, com a criança dirigida para a parte posterior do automóvel (fig.16).

Passar o cinto de segurança diagonal (peitoral) da viatura, à volta do encosto da cadeira auto, passando através da guia de passagem do cinto diagonal (1) (fig.17, fig. 18).

Passar o cinto de segurança horizontal (abdominal) da viatura por ambas as guias de passagem do cinto (2) e apertar a fivela (3) (fig. 17, fig. 19).

Se o cinto de segurança do veículo for demasiado curto, regular a sua altura na posição mais baixa. Se continuar demasiado curto, experimentar noutra assento. Certifique-se de que o cinto esteja corretamente inserido nos passantes, tanto a parte do cinto abdominal (passantes de ambos os lados) quanto a parte do cinto da região peitoral, situado no lado posterior (fig. 18).

Certifique-se de que o cinto não esteja torcido ou bloqueado e, em seguida, tensioná-la, (fig. 20).

## UTILIZAÇÃO DA CADEIRA AUTO

### ADVERTÊNCIAS:

- NÃO utilizar percursos diferentes para fixar os cintos de segurança. Para assistência contactar o nosso serviço de assistência ao cliente.
- NÃO utilizar um cinto de segurança de 2 pontos de fixação para fixar este dispositivo de retenção para crianças.
- Esta cadeira auto deve ser sempre e apenas instalada e posicionada no sentido oposto ao da marcha, num assento cuja orientação é no sentido da marcha. Certificar-se que a criança está corretamente presa com o arnês de retenção e que a cadeira auto está firmemente fixada na viatura.

 **Verificar a instalação correta da cadeira auto no veículo**

### REGULAÇÃO DA CAPOTA

A capota guarda-sol é facilmente regulável (fig. 21).

Serve para deixar a criança repousar tranquilamente e protegê-la dos raios do sol.

### Base "X i-Size" opcional, vendida separadamente



## MANUTENÇÃO

### Limpeza

O revestimento e os cintos de segurança podem ser limpos utilizando um pano limpo, água tépida e sabão.

As peças em plástico podem ser limpas com um detergente delicado e água

tépida.

Não utilizar detergentes agressivos, como solventes.



**A cadeira auto não deve ser usada sem o revestimento.**

## REMOVA DA CAPOTA (fig. 22)

### Remover o revestimento

Pressione o botão central vermelho da fivela e desengatar os conectores da fivela. Remover ambos cintos peitorais, inclusive os conectores, das aberturas do redutor, do revestimento e da armação.

Não é necessário retirar o cinto da região peitoral do anel da correia que tensiona o cinto.

Remova o cinto seguindo as indicações do parágrafo “Como remover a fivela do arnês” e retire a fivela do revestimento.

Remova o forro da estrutura

Para voltar a colocar o revestimento, seguir o processo inverso.

**IMPORTANTE:** Certificar-se da montagem correta e verificar que nenhuma correia está torcida.

### Como remover a fivela do arnês

- Solte a fivela (pressione o botão de liberação vermelho).
- Solte as correias do arnês.
- Localize o anel de metal preso à alça localizada sob o retentor.
- Gire o anel de metal e remova-o através da moldura e do forro.

### Como recolocar a fivela do arnês

- Insira o anel de metal e a cinta de virilha através do enchimento e da armação.
- A argola de metal, presa à alça, deve sair da armação.
- Puxe a fivela central para verificar se a cinta da virilha está bem presa.

### Como remover o arnês

- Desengatar a fivela do arnês (pressionar o botão vermelho previsto para o efeito).
- Desengatar as alças para as costas do dispositivo tensor de cinto, posicionado na parte de trás do encosto.
- Extrair ambos os cintos através da carcaça e o revestimento e fazer deslizar as proteções peitorais.
- Identificar o anel metálico fixado na correia por baixo do dispositivo de retenção. Rodar o anel metálico e removê-lo através da carcaça e do revestimento.

## GARANTIA CONVENCIONAL

O conteúdo abaixo indicado entra em vigor a partir de 1º de janeiro de 2005 e substitui completamente qualquer título e mensagem anterior referente à garantia prestada pela empresa Foppa Pedretti S.p.A.

### GARANTIA CONVENCIONAL

**Foppa Pedretti S.p.A.** com sede em Grumello del Monte (Itália), Via Volta 11, garante diretamente ao consumidor que este produto, novo de fábrica, sem defeitos nos materiais, no projeto e na fabricação, está em conformidade com as características declaradas.

A presente garantia convencional, válida em todos os países membros da União Europeia, não exclui e não limita os direitos do Consumidor nos termos imperativos da lei em relação ao vendedor do Produto.

Para usufruir a presente garantia convencional, o Consumidor deve levar o produto defeituoso ao Vendedor e apresentar-lhe a prova de aquisição do produto, onde haja, de modo legível, o endereço do Vendedor, com a data da compra do produto, carimbo e assinatura do Vendedor, além da indicação do próprio produto ou, como alternativa, o recibo fiscal, não modificado, e que apresente de modo claro as mesmas informações mencionadas anteriormente.

A garantia convencional tem validade por doze (12) meses a partir da data de aquisição do produto. Durante este período, a empresa Foppa Pedretti S.p.A. conserta ou substitui o produto defeituoso, segundo sua discricão.

A garantia convencional concedida ao comprador final do produto (consumidor) e não exclui e nem limita os direitos imperativos do próprio consumidor como previstos pela lei e ou direitos que o consumidor pode ter contra o Vendedor/Revendedor do produto.

### EXCLUSÕES DA GARANTIA CONVENCIONAL.

A garantia convencional exclui os danos decorrentes pelas seguintes causas: uso não em conformidade com as disposições contidas no folheto de instruções para o uso e montagem, quedas e impactos, exposição do produto à humidade ou condições térmicas, ambientes extremos ou mudanças repentinas destas condições, corrosão, oxidação, modificações ou consertos não autorizados do produto, consertos efetuados com o uso de peças de reposição não autorizadas, uso impróprio, manutenção não efetuada ou efetuada de modo incorreto, manutenção imprópria em relação ao que foi indicado no folheto de instruções para o uso e a montagem, montagem não correta, acidentes, ações de alimentos ou bebidas, ações de produtos químicos e causas de força maior.

**De qualquer modo, a empresa Foppa Pedretti S.p.A. declina qualquer tipo de responsabilidade por danos causados às pessoas ou aos objetos, diferentes do produto, quando estes danos forem causados pela negligência das disposições/advertências contidas no manual, ou, como alternativa, no "Folheto de instruções para o uso e montagem" que acompanha todos os produtos destinados ao proprietário/ utilizador (como exemplo meramente exemplificativo, no caso do produto "Caminha": "Supervisione a criança constantemente. Controle para que os lençóis e as cobertas não cubram a cabeça da criança...").**

**A empresa Foppa Pedretti S.p.A. exige-se também de todos os tipos de responsabilidade por danos às pessoas ou objetos quando a rutura de seus produtos for causada pelo deterioramento dos produtos sujeito aos desgastes.** São considerados componentes do produto sujeitos a desgaste os componentes em material plástico.

Εξαρτήματα του παιδικού καθίσματος αυτοκινήτου	ΣΕΛ. 110
Χρήση - προειδοποίηση	ΣΕΛ. 111
Έλεγχοι πριν από τη χρήση	ΣΕΛ. 116
Εγκατάσταση στο αυτοκίνητο	ΣΕΛ. 117
Τοποθέτηση του παιδιού στο κάθισμα αυτοκινήτου	ΣΕΛ. 119
Χρήση της πόρπης	ΣΕΛ. 119
Ρύθμιση της ζώνης ασφαλείας, σύστημα πρόσδεσης	ΣΕΛ. 119
Για να ρυθμίσετε το προσκέφαλο και τους ιμάντες ώμου	ΣΕΛ. 119
Ρύθμιση της λαβής	ΣΕΛ. 120
Για την προστασία του παιδιού σας	ΣΕΛ. 120
Μειωτής για τους πρώτους μήνες	ΣΕΛ. 120
Εγκατάσταση του παιδικού καθίσματος στο αυτοκίνητο	ΣΕΛ. 121
Ρύθμιση κουκούλας	ΣΕΛ. 122
Συντήρηση - καθαρισμός	ΣΕΛ. 123
Συμβατική εγγυηση	ΣΕΛ. 125

## ΕΞΑΡΤΗΜΑΤΑ ΤΟΥ ΠΑΙΔΙΚΟΥ ΚΑΘΙΣΜΑΤΟΣ ΑΥΤΟΚΙΝΗΤΟΥ

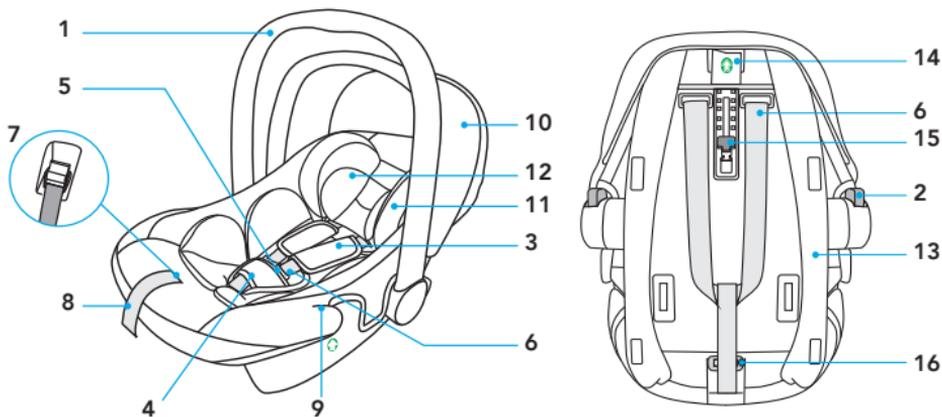

1. Χειρολαβή
2. Κουμπί ρύθμισης χειρολαβής
3. Προστασία θωρακικής ζώνης
4. Εσωτερική επένδυση της πόρπης
5. Αγκράφα ζώνης
6. Ράντες
7. Κουμπί ρύθμισης
8. Ιμάντας ρύθμισης
9. Πέρασμα για τη ζώνη ασφαλείας κοιλιάς

10. Κουκούλα
11. Μαξιλαράκι κεφαλιού
12. Μειωτής για τους πρώτους μήνες
13. Σκελετός
14. Οδηγός για τη ζώνη ασφαλείας στήθους
15. Μοχλός “Ρύθμιση κεφαλιού”
16. Μεταλλικό κρίκο

## ΚΑΤΗΓΟΡΙΕΣ ΔΕΔΟΜΕΝΩΝ

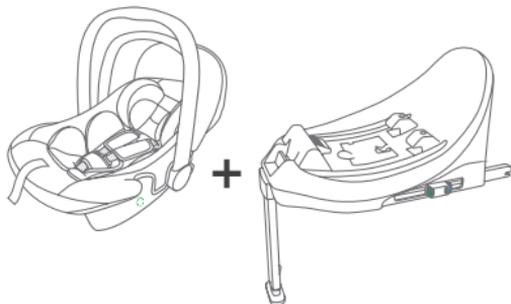

ΠΑΙΔΙΚΟ ΚΑΘΙΣΜΑ ΑΥΤΟΚΙΝΗΤΟΥ “Car seat SuperTres i-Size”	ΠΑΙΔΙΚΟ ΚΑΘΙΣΜΑ ΑΥΤΟΚΙΝΗΤΟΥ “Car seat SuperTres i-Size” με βάση “X i-Size”
<p>Το κάθισμα αυτοκινήτου “Car seat SuperTres i-Size” στερεώνεται στο αυτοκίνητο με ζώνη ασφαλείας 3 σημείων.</p>	<p>Το παιδικό κάθισμα αυτοκινήτου “Car seat SuperTres i-Size” στερεώνεται στη βάση Το “X i-Size” στερεώνεται στο κάθισμα του αυτοκινήτου με υποδοχές ISOFIX. Συμβουλευτείτε το εγχειρίδιο των βασικών οδηγιών “X i-Size” για τη σωστή εγκατάσταση στο αυτοκίνητό σας.</p>

## Προειδοποίηση

1. Αυτό είναι ένα σύστημα συγκράτησης για παιδιά .Το «i-Size» είναι εγκεκριμένο σύμφωνα με τον κανονισμό αριθ 129 να χρησιμοποιηθεί σε καθίσματα οχημάτων «συμβατών με το i-Size», όπως υποδεικνύεται από τους κατασκευαστές οχημάτων στο εγχειρίδιο χρήσης του οχήματος.
2. Σε περίπτωση αμφιβολίας, επικοινωνήστε με τον κατασκευαστή του συστήματος συγκράτησης ή με τον πωλητή λιανικής.



**ΣΗΜΑΝΤΙΚΟ:** το κάθισμα του αυτοκινήτου i-Size μαζί με τη βάση “Car seat SuperTres i-Size” είναι ένα σύστημα συγκράτησης i-Size που έχει εγκριθεί βάσει του κανονισμού EOK R129 για παιδιά ύψους μεταξύ 40 και 85 εκ και μέγιστο βάρος 13 κιλών.

**ΣΗΜΑΝΤΙΚΟ**

Σημαντικό! Διαβάστε με προσοχή όλες τις οδηγίες του παρόντος εγχειριδίου καθώς και εκείνες του οχήματος που αφορούν εξαρτήματα προστασίας για παιδιά. Βεβαιωθείτε ότι τις έχετε κατανοήσει. Τοποθετήστε και χρησιμοποιήστε το καθισματάκι όπως περιγράφει το εγχειρίδιο οδηγιών. Αν δεν τηρηθούν αυτές οι οδηγίες, ενδέχεται να τεθεί σε κίνδυνο η ασφάλεια ή να προκληθούν σημαντικές ζημιές ή και θάνατος του παιδιού σας. Αυτές οι οδηγίες χρήσης πρέπει να φυλάσσονται στο χώρο του καθίσματος αυτοκινήτου κατά τη διάρκεια της χρήσης για μελλοντική αναφορά.

**ΣΗΜΑΝΤΙΚΟ**

- Για τυχόν προβλήματα υγείας που αφορούν τα νεογέννητα χαμηλού βάρους ή πρόωρα νεογνά συμβουλευτείτε το γιατρό ή το ειδικευμένο προσωπικό του νοσοκομείου αναφορικά με την καταλληλότητα χρήσης του καθίσματος αυτοκινήτου, πριν φύγετε από το νοσοκομείο ή πριν χρησιμοποιήσετε το αντίστοιχο εξάρτημα.
- **ΠΡΟΣΟΧΗ! Εγκαταστήστε το παιδικό κάθισμα αυτοκινήτου “Car seat SuperTres i-Size” MONO στην ΑΝΤΙΘΕΤΗ ΚΑΤΕΥΘΥΝΣΗ από ΕΚΕΙΝΗ ΠΟΥ ΚΙΝΕΙΤΑΙ ΤΟ ΟΧΗΜΑ.**
- Το “Car seat SuperTres i-Size” μπορεί να εγκατασταθεί στη βάση “X i-Size” σε καθίσματα i-Size συμβατά όπως υποδεικνύεται από τον κατασκευαστή στο εγχειρίδιο του οχήματος.
- Αν το όχημα που χρησιμοποιείται δεν έχει κάθισμα i-Size, η εγκατάσταση είναι εγκεκριμένη για καθίσματα ISOFIX των οχημάτων που αναγράφονται στον κατάλογο που επισυνάπτεται διαφορετικά ανατρέξτε στον ιστότοπο [www.foppapedretti.it](http://www.foppapedretti.it).
- Μόνο το παιδικό κάθισμα αυτοκινήτου “Car seat SuperTres i-Size” μπορεί επίσης να εγκατασταθεί με μόνο με τη στατική ζώνη ασφαλείας 3 σημείων του οχήματος ή με συσπειρωτήρα, που εγκρίθηκε σύμφωνα με τον κανονισμό UN / ECE Ap 16 ή άλλα ισοδύναμα πρότυπα.
- Πριν από την αγορά, βεβαιωθείτε ότι το παιδικό κάθισμα είναι συμβατό με το αυτοκίνητό σας. Σε περίπτωση αμφιβολίας, επικοινωνήστε με τον κατασκευαστή του παιδικού καθίσματος ή με τον πωλητή λιανικής.

## ΠΡΟΕΙΔΟΠΟΙΗΣΕΙΣ

- Τοποθετήστε το καθισματάκι αποκλειστικά σε καθίσματα με φορά προς τη κατεύθυνση πορείας. Βάσει στατιστικών, τα πίσω καθίσματα του οχήματος είναι ασφαλέστερα για τα παιδιά σε σχέση με τα εμπρός καθίσματα.
- Μετά από ατύχημα, το παιδικό κάθισμα θα μπορούσε να παύσει να διαθέτει τις προδιαγραφές ασφαλείας λόγω των ζημιών τις οποίες υπέστη, ακόμα και αν δεν είναι αμέσως ορατές. Συνιστάται επομένως η αντικατάστασή του. Μόνο ο κατασκευαστής μπορεί να εγγυηθεί την συμμόρφωση στις προδιαγραφές ασφαλείας, εφόσον το προϊόν είναι αυθεντικό.
- Βεβαιωθείτε ότι έχουν ακινητοποιηθεί οι αποσκευές ή άλλα αντικείμενα μέσα στο όχημα για τη μείωση του κινδύνου πιθανών τραυματών σε περίπτωση ατυχήματος.
- Τα στερεά και τα πλαστικά εξαρτήματα του συστήματος συγκράτησης για παιδιά πρέπει να τοποθετούνται και να στερεώνονται με τέτοιο τρόπο ώστε να μην σφηνώνονται ανάμεσα στα καθίσματα οχήματος ή στην πόρτα κατά τη καθημερινή χρήση του προϊόντος.
- ΜΗΝ αφαιρείτε τις ετικέτες από τον εξοπλισμό. Οι ετικέτες αναγράφουν σημαντικές πληροφορίες.
- ΜΗ χρησιμοποιείτε τον εξοπλισμό που έχει υποστεί βλάβες ή είναι ελλιπής.
- ΜΗ χρησιμοποιείτε τις ζώνες ή τις ζώνες ασφαλείας αν έχουν υποστεί βλάβη ή αν παρουσιάζουν ενδείξεις φθοράς.
- ΜΗΝ τροποποιείτε ή μην δοκιμάσετε να τροποποιήσετε τον εξοπλισμό με οποιοδήποτε τρόπο.
- ΜΗΝ αποσυναρμολογείτε ή μην δοκιμάσετε να αποσυναρμολογήσετε τον εξοπλισμό εκτός και αν αναφέρεται σε αυτό το εγχειρίδιο.
- ΜΗ χρησιμοποιείτε καθισματάκια που έχουν υποστεί ισχυρές προσκρούσεις μετά από ατύχημα. Ένα ατύχημα μπορεί να έχει προκαλέσει εσωτερική βλάβη που δεν φαίνεται.
- ΜΗΝ αντικαθιστάτε την επένδυση ή τις ζώνες με επένδυση ή ζώνες διαφορετικές από αυτές που συνιστά ο κατασκευαστής καθώς ενδέχεται να επηρεάσουν τη λειτουργία του εξοπλισμού.
- ΜΗΝ αγοράζετε ΠΟΤΕ καθισματάκι αυτοκινήτου μεταχειρισμένο για το οποίο δεν γνωρίζετε το ιστορικό του.
- Βεβαιωθείτε ότι το καθισματάκι δεν έχει μπλοκάρει με πτυσσόμενο κάθισμα ή

## ΠΡΟΕΙΔΟΠΟΙΗΣΕΙΣ

- έπιπλο ή στην πόρτα του οχήματος.
- ΜΗΝ χρησιμοποιείτε καμία θέση που δεν αναφέρεται στο εγχειρίδιο χρήσης.
  - ΜΗ χρησιμοποιείτε ΠΟΤΕ για να προσδέσετε το καθισματάκι στο κάθισμα μια ζώνη ασφαλείας 2 σημείων.
  - ΜΗ χρησιμοποιείτε περάσματα ζωνών διαφορετικά από αυτά που υποδεικνύονται στο εγχειρίδιο.
  - ΜΗΝ επιτρέψετε στα παιδιά να παίζουν ή να ρυθμίζουν τον εξοπλισμό αυτό.
  - Πριν από κάθε χρήση να βεβαιώνετε ότι ο εξοπλισμός και οι ζώνες έχουν δεθεί σωστά.
  - ΜΗ χρησιμοποιείτε το καθισματάκι αυτοκινήτου σε κάθισμα με ενεργοποιημένο τον αερόσακο, αν ο κατασκευαστής του οχήματος δεν αναφέρει ότι είναι ασφαλές.
  - Ο εξοπλισμός αυτός θα πρέπει πάντα να είναι στερεωμένος στο κάθισμα του οχήματος ακόμη και αν δεν χρησιμοποιείται. Σε περίπτωση ατυχήματος ή απότομου φρεναρίσματος, το καθισματάκι που δεν είναι στερεωμένο ενδέχεται να προκαλέσει τραυματισμό σε άλλους επιβάτες.
  - Βεβαιωθείτε ότι οι αποσκευές και άλλα αντικείμενα, τα οποία σε περίπτωση πρόσκρουσης μπορούν να τραυματίσουν τον επιβάτη του παιδικού καθίσματος, είναι στερεωμένα σταθερά.
  - Μην αφήνετε ΠΟΤΕ το παιδί χωρίς φύλαξη, ακόμη και για μια στιγμή.
  - Μην βγάζετε ΠΟΤΕ το παιδί από το καθισματάκι αν το όχημα βρίσκεται σε κίνηση.
  - Μην χρησιμοποιείτε τη συσκευή ασφαλείας για παιδιά χωρίς την επένδυση του παιδικού καθίσματος.
  - ΘΕΡΜΟΤΗΤΑ! Καλύψτε το καθισματάκι όταν εκτίθεται απευθείας στις ακτίνες του ήλιου.
  - Διάφορα μέρη ενδέχεται να αναπτύξουν υπερβολική θερμότητα και να προκαλέσουν εγκαύματα στο δέρμα του παιδιού. Ελέγχετε πάντα τις επιφάνειες πριν τοποθετήσετε το παιδί στο καθισματάκι.
  - Τοποθετείτε το παιδικό κάθισμα που έχει καταταχθεί ως “Universal” (Γενικής Χρήσης), μόνο σε προδιατεθειμένα για αυτή τη σύνδεση οχήματα, ακολουθώντας σωστά, για τη στερέωση, το πέρασμα της ζώνης.
  - Τα άκαμπτα εξαρτήματα και τα πλαστικά μέρη της συσκευής ασφαλείας για παιδιά, πρέπει να τοποθετούνται και συνδέονται έτσι ώστε, υπό κανονικές συνθήκες χρήσης του οχήματος, να μην μπορούν να σφηνώσουν κάτω από ένα κινητό κάθισμα ή στη πόρτα του οχήματος.
  - Κρατήστε τεντωμένες όλες τις ζώνες που χρησιμοποιείτε για να στερεώσετε τη συσκευή ασφαλείας στο όχημα και ρυθμίστε τις ζώνες συγκράτησης του παιδιού.

## ΠΡΟΕΙΔΟΠΟΙΗΣΕΙΣ

- Επιπλέον, είναι σημαντικό να μην στρίψετε τις ζώνες.
- ΜΗ χρησιμοποιείτε σημεία επαφής, που δέχονται φορτίο, διαφορετικά από αυτά που περιγράφουν οι οδηγίες χρήσης και σημειώνονται επάνω στον εξοπλισμό ασφαλείας.
- Τα σκληρά σημεία και τα πλαστικά μέρη του εξοπλισμού ασφαλείας για παιδιά θα πρέπει να τοποθετούνται και να στερεώνονται έτσι ώστε υπό κατάλληλες συνθήκες χρήσης του οχήματος, δεν θα μπλοκάρουν κάτω από το κινητό κάθισμα ή στη πόρτα του οχήματος.
- Διατηρήστε τεντωμένους όλους τους ιμάντες για τη στερέωση του εξαρτήματος ασφαλείας στο όχημα και ρυθμίστε τις ζώνες συγκράτησης του παιδιού. Είναι σημαντικό να μην στρίβετε τις ζώνες ασφαλείας.
- Σημαντικό. Βεβαιωθείτε ότι η ζώνη της κοιλιάς βρίσκεται όσο πιο χαμηλά γίνεται ώστε να συγκρατεί σωστά τη λεκάνη του παιδιού.
- Μη χρησιμοποιείτε ΠΟΤΕ αυτό το εξάρτημα με βάση διαφορετική από αυτή που υποδεικνύει ο κατασκευαστής.
- ΠΑΝΤΑ να βεβαιώνετε ότι η ζώνη του οχήματος και οι ζώνες συγκράτησης που διαθέτει το καθισματάκι αυτοκινήτου δεν είναι τυλιγμένες.
- ΠΟΤΕ μην αφήνετε το παιδί σε καθισματάκι με ζώνες που δεν έχουν τοποθετηθεί σωστά.
- ΠΟΤΕ μην αφήνετε το παιδί σε εξοπλισμό τέτοιου είδους για μεγάλο χρονικό διάστημα.
- Τοποθετείτε ΠΑΝΤΑ το καθισματάκι αυτοκινήτου με φορά αντίθετη προς τη πορεία του αυτοκινήτου.
- Μην τοποθετείτε ΠΟΤΕ το καθισματάκι αυτοκινήτου προς τη φορά πορείας.
- ΜΗ χρησιμοποιείτε ποτέ περάσματα ζωνών διαφορετικά από αυτά που αναφέρει το παρόν εγχειρίδιο.
- ΒΕΒΑΙΩΘΕΙΤΕ ότι όλα τα καθίσματα πτυσσόμενα/κινητά έχουν μπλοκάρι.
- ΟΛΟΙ οι επιβάτες του οχήματος θα πρέπει να φορούν σωστά τις ζώνες ασφαλείας.
- Οι επιβάτες που δεν φορούν ζώνη ενδέχεται να τραυματίσουν άλλους επιβάτες σε περίπτωση ατυχήματος.
- Πριν τοποθετήσετε το παιδί στο καθισματάκι, ΝΑ ΒΕΒΑΙΩΝΕΣΤΕ ΠΑΝΤΑ ότι η χειρολαβή από το καθισματάκι είναι ρυθμισμένη και μπλοκαρισμένη στην κατακόρυφη θέση.
- ΠΟΤΕ μην τοποθετείτε το καθισματάκι αυτοκινήτου ή άλλο εξοπλισμό για παιδιά κοντά σε άκρο σε υπερυψωμένη επιφάνεια ή σε μαλακή επιφάνεια όπως μαξιλάρια ή στρώματα.
- Το καθισματάκι μπορεί να πέσει και να προκαλέσει σοβαρούς τραυματισμούς ή και θάνατο.

## ΕΛΕΓΧΟΙ ΠΡΙΝ ΑΠΟ ΤΗ ΧΡΗΣΗ

- Μη χρησιμοποιείτε ΠΟΤΕ το καθισματάκι σε καρότσι σούπερ-μάρκετ.
- Σε περίπτωση αμφιβολιών για την εγκατάσταση και τη σωστή χρήση του, επικοινωνήστε με τον κατασκευαστή του εξοπλισμού ασφαλείας για παιδιά.
- Να προτιμάτε πάντα τα πίσω καθίσματα ακόμη και αν ο ΚΟΚ επιτρέπει την τοποθέτηση στη μπροστά θέση.
- Να ελέγχετε πάντα ότι δεν υπάρχουν υπολείμματα τροφής ή άλλου παρόμοιου υλικού στην αγκράφα.
- Το χειμώνα μη δένετε το παιδί με πολύ χοντρά ρούχα.

### **Βεβαιωθείτε:**

- ότι οι ζώνες δεν έχουν υποστεί βλάβη και δεν έχουν σημάδια φθοράς.

### **Βεβαιωθείτε ότι το παιδί ανήκει στην ομάδα χρήσης:**

- ότι το βάρος είναι μεταξύ 0-13 kg

### **Τοποθετήστε τον εξοπλισμό για παιδιά σε φορά αντίθετη με τη φορά της πορείας σε ασφαλή θέση του οχήματος:**

- αποκλειστικά σε καθίσματα με κατεύθυνση τη φορά της πορείας
- τη χειρολαβή στη θέση που υποδεικνύει το παρόν εγχειρίδιο.
- το καθισματάκι θα πρέπει να έχει φορά αντίθετη με τη φορά της κίνησης
- αν υπάρχει αερόσακος, θα πρέπει να ΜΗΝ είναι ενεργοποιημένος
- χρησιμοποιήστε μόνο τη ζώνη 3 σημείων πρόσδεσης για να στερεώσετε το καθισματάκι
- με ζώνες που δεν είναι μπερδεμένες
- με το πέρασμα των ζωνών να έχει γίνει σωστά
- στερεωμένο στο κάθισμα

### **Ασφαλίστε το παιδί σωστά στο καθισματάκι:**

- ρυθμίστε τις ζώνες στο σωστό ύψος
- με ζώνες που δεν είναι μπερδεμένες
- η ζώνη της κοιλιάς θα πρέπει να είναι χαμηλά, πάνω από τη λεκάνη του παιδιού
- οι ζώνες θα πρέπει να είναι δεμένες σωστά.

## ΧΡΗΣΗ ΣΤΟ ΑΥΤΟΚΙΝΗΤΟ



 **ΜΗΝ ΧΡΗΣΙΜΟΠΟΙΕΙΤΕ ΤΟ ΠΑΙΔΙΚΟ ΚΑΘΙΣΜΑ ΑΥΤΟΚΙΝΗΤΟΥ ΕΠΑΝΩ ΣΕ ΜΙΑ ΘΕΣΗ ΕΠΙΒΑΤΗ ΠΟΥ ΔΙΑΘΕΤΕΙ ΑΕΡΟΣΑΚΟ.**

Κίνδυνος! Αν ανοίξει ο αερόσακος, μπορεί να χτυπήσει το παιδικό κάθισμα και να προκαλέσει σοβαρές βλάβες στο παιδί, ακόμα και θάνατο.

Τηρείτε τις οδηγίες που αναγράφονται στο εγχειρίδιο του αυτοκινήτου για τη χρήση παιδικών καθισμάτων.

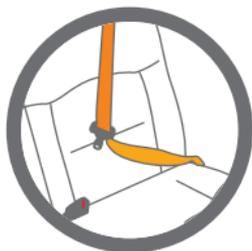

 **ΜΗΝ χρησιμοποιείτε ΠΟΤΕ ζώνη ασφαλείας 2 σημείων, για να στερεώσετε το παιδικό κάθισμα στη θέση του αυτοκινήτου.**

**Χρησιμοποιείτε μόνο ζώνες ασφαλείας 3 σημείων.**

Τηρείτε τους κανόνες που ισχύουν στη χώρα σας.

**ΜΗΝ χρησιμοποιείτε ΠΟΤΕ ζώνη ασφαλείας 2 σημείων,**

για να στερεώσετε αυτό το παιδικό κάθισμα στη θέση του αυτοκινήτου.

Είναι κατάλληλο μόνο για χρήση σε οχήματα που διαθέτουν ζώνες ασφαλείας 3 σημείων, στατικές ή με τύμπανο συλλογής, οι οποίες διαθέτουν έγκριση τύπου βάσει του Κανονισμού UN/ECE N° 16 ή άλλα αντίστοιχα πρότυπα.

Μην χρησιμοποιείτε ποτέ αυτό το παιδικό κάθισμα σε μπροστινή θέση επιβάτη με μπροστινό ενεργό αερόσακο.

## ΕΓΚΑΤΑΣΤΑΣΗ ΣΤΟ ΑΥΤΟΚΙΝΗΤΟ

## ΜΕ ΤΗ ΖΩΝΗ ΑΣΦΑΛΕΙΑΣ 3 ΣΗΜΕΙΩΝ ΤΟΥ ΑΥΤΟΚΙΝΗΤΟΥ

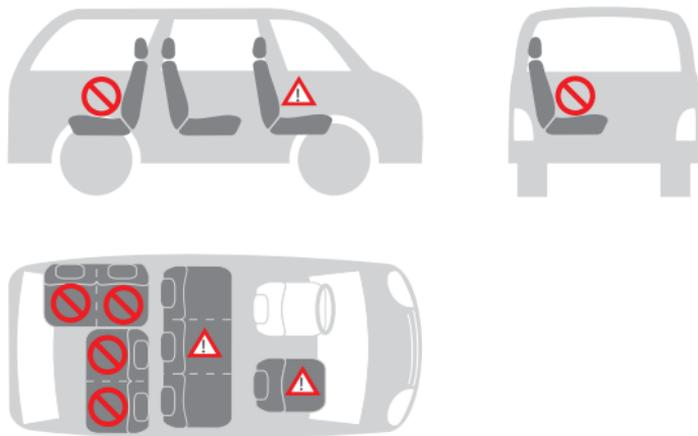

**Μπορείτε να εγκαταστήσετε το παιδικό κάθισμα αυτοκινήτου ως εξής:**

στην κατεύθυνση οδήγησης	ναι
αντίθετα από την κατεύθυνση οδήγησης	όχι
με ζώνη 2 σημείων	ναι 1)
με ζώνη 3 σημείων	όχι 2)
στη μπροστινή θέση επιβάτη	όχι 3)
στην πίσω πλαϊνή θέση	όχι
στην πίσω κεντρική θέση	ναι 4)



1) Η χρήση ζώνης 2 σημείων αυξάνει τον κίνδυνο βλαβών στο παιδί, σε περίπτωση ατυχήματος.

2) Η ζώνη ασφαλείας πρέπει να φέρει την έγκριση ECE R 16 ή άλλων αντίστοιχων προτύπων.

3) Μην το χρησιμοποιείτε ποτέ σε μπροστινή θέση επιβάτη με μπροστινό ενεργό αερόσακο.

4) Μπορεί να χρησιμοποιηθεί αν η κεντρική θέση του αυτοκινήτου διαθέτει ζώνη 3 σημείων.

## ΤΟΠΟΘΕΤΗΣΗ ΤΟΥ ΠΑΙΔΙΟΥ ΣΤΟ ΚΑΘΙΣΜΑ ΑΥΤΟΚΙΝΗΤΟΥ

### ΧΡΗΣΗ ΤΗΣ ΠΟΡΠΗΣ

**Για να απελευθερώσετε την πόρπη** (εικ. 1): Πατήστε το κόκκινο κουμπί στην κεντρική αγκράφα για να αποσυνδέσετε τις ράντες και τοποθετήστε τις στο πλάι του καθίσματος.

**Για να ασφαλίσετε την πόρπη** (εικ. 2.1, εικ. 2.2, εικ.2.3): Ενώστε τα δύο άκρα/τις προεξοχές των τιραντών, σχηματίζοντας ένα μοναδικό σημείο σύνδεσης.

Εισάγετε το σημείο σύνδεσης στην κεντρική αγκράφα, μέχρι να ακούσετε ένα κλικ. Βεβαιωθείτε ότι οι τιράντες δεν έχουν συστραφεί.

Ρυθμίστε τα προστατευτικά θώρακα στο κέντρο των ώμων του παιδιού.

### ΡΥΘΜΙΣΗ ΤΗΣ ΖΩΝΗΣ ΑΣΦΑΛΕΙΑΣ, ΣΥΣΤΗΜΑ ΠΡΟΣΔΕΣΗΣ

**Χαλαρώστε τις τιράντες** (εικ. 3): Πατήστε το κουμπί ρύθμισης που βρίσκεται στο εμπρός μέρος του καθίσματος και ταυτόχρονα τραβήξτε και τις δύο ράντες για να χαλαρώσετε ολόκληρο το σύστημα.

**Επέκταση συστήματος πρόσδεσης** (εικ. 4): Τραβήξτε τον ιμάντα ρύθμισης του συστήματος πρόσδεσης έτσι ώστε να ενταθεί σωστά στο σώμα του παιδιού.

Για τη σωστή ένταση, το περιθώριο μεταξύ των ιμάντων πρόσδεσης και των ώμων του παιδιού δεν πρέπει να ξεπερνά το ένα δάκτυλο.

**ΣΗΜΑΝΤΙΚΟ!** Τραβήξτε το άκρο της ζώνης ρύθμισης προς τα έξω, όχι προς τα πάνω ή προς τα κάτω.

Κατά την μεταφορά (κυρίως όταν το κάθισμα δεν βρίσκεται στο αυτοκίνητο), η ζώνη ρύθμισης πρέπει να κάθεται μέσα στην υποδοχή της ζώνης.

 **Ελέγξτε αν το παιδί είναι σωστά ασφαλισμένο με το σύστημα πρόσδεσης.**

**Για να εξασφαλιστεί η ασφάλεια του παιδιού, ελέγξτε ότι ....**

- Οι ιμάντες της ζώνης έχουν ρυθμιστεί σωστά στους ώμους του παιδιού.
- Οι ιμάντες δεν έχουν συστραφεί.
- Οι γλώσσες έχουν ασφαλίσει σωστά στην πόρπη της ζώνης.
- Οι ιμάντες είναι σωστά τεντωμένοι, το κενό μεταξύ της ζώνης και του παιδιού δεν πρέπει να είναι μεγαλύτερο από το πάχος ενός δακτύλου.

### ΓΙΑ ΝΑ ΡΥΘΜΙΣΕΤΕ ΤΟ ΠΡΟΣΚΕΦΑΛΟ ΚΑΙ ΤΟΥΣ ΙΜΑΝΤΕΣ ΩΜΟΥ

**Χαλαρώστε τις τιράντες** (εικ. 5): Πατήστε το κουμπί ρύθμισης που βρίσκεται στο εμπρός μέρος του καθίσματος και ταυτόχρονα τραβήξτε και τις δύο ράντες για να χαλαρώσετε ολόκληρο το σύστημα.

## ΧΡΗΣΗ ΤΟΥ ΠΑΙΔΙΚΟΥ ΚΑΘΙΣΜΑΤΟΣ ΑΥΤΟΚΙΝΗΤΟΥ

**Για να ρυθμίσετε το προσκέφαλο και τους ιμάντες ώμου** (εικ. 6, εικ. 7): Τραβήξτε το μοχλό ρύθμισης της ζώνης προς τα επάνω και ταυτόχρονα γλιστρήστε, προς τα πάνω ή προς τα κάτω, τον ρυθμιστή μέχρις ότου οι ιμάντες ώμου να είναι στο σωστό ύψος .

Αφήστε το μοχλό ρύθμισης ώστε να κλειδώσει ο ρυθμιστής στη νέα θέση.

Βεβαιωθείτε για τη σωστή ασφάλιση και η σωστή θέση των ιμάντων στήθους. Βεβαιωθείτε ότι οι ιμάντες ώμου είναι τοποθετημένοι ακριβώς πάνω από τους ώμους του παιδιού και ότι υπάρχει κενό 1 δάχτυλο (1 cm) (εικ. 8).

Ένα σωστά ρυθμισμένο προσκέφαλο εξασφαλίζει τη βέλτιστη θέση στο παιδί που κάθεται στο κάθισμα.

**ΡΥΘΜΙΣΗ ΤΗΣ ΛΑΒΉΣ** (εικ. 9)

- Θέση χρήσης σταθερού ρηλάξ
- Για χρήση στο αυτοκίνητο και για μεταφορά
- Για να τοποθετήσετε το παιδί στο παιδικό κάθισμα
- Για χρήση ως λίκνο με ταλαντευόμενη κίνηση ασφαλείας

Για να ρυθμίσετε τη χειρολαβή σε διάφορες θέσεις, πατήστε ταυτόχρονα τα κουμπιά και στις δύο πλευρές και μετακινήστε τη χειρολαβή. Η χειρολαβή θα μπλοκάρει στη θέση.

**ΠΡΟΣΟΧΉ:** Να βεβαιώνετε πάντα ότι η χειρολαβή του καθίσματος έχει μπλοκάρει στην κατακόρυφη θέση μεταφοράς πριν ανασηκώσετε το καθισματάκι.

Με το “κλικ” θα καταλάβετε ότι η χειρολαβή έχει μπλοκάρει σωστά στην κατακόρυφη θέση μεταφοράς.

**ΓΙΑ ΤΗΝ ΠΡΟΣΤΑΣΙΑ ΤΟΥ ΠΑΙΔΙΟΥ ΣΑΣ** (εικ.10, εικ. 11, εικ. 12)

Το εξάρτημα περιορισμού χώρου παρέχει στο παιδί σας μεγαλύτερη υποστήριξη κατά τους πρώτους μήνες

Το εξάρτημα περιορισμού εξασφαλίζει μεγαλύτερη άνεση στα μικρά παιδιά.

Ο πλήρως εξοπλισμένος μειωτήρας πρέπει να χρησιμοποιείται μέχρι το παιδί να φτάσει σε ύψος τα 60 εκ.

- Ασφαλιζετε πάντοτε το παιδί με τη ζώνη, όταν βρίσκεται μέσα στο παιδικό κάθισμα.
- Μην αφήνετε ποτέ το παιδί χωρίς επίβλεψη όταν βρίσκεται σε ανυψωμένες επιφάνειες (π.χ., επάνω σε τραπέζια κ.λπ.).
- Προσέξτε ώστε το άκρο του ιμάντα να μην τελειώνει στην πορεία κινούμενων εξαρτημάτων (π.χ., αυτόματες πόρτες, κυλιόμενες σκάλες κ.λπ.).

## ΧΡΗΣΗ ΤΟΥ ΠΑΙΔΙΚΟΥ ΚΑΘΙΣΜΑΤΟΣ ΑΥΤΟΚΙΝΗΤΟΥ

- Προσοχή! Τα πλαστικά μέρη του καθίσματος μπορούν να υπερθερμανθούν στον ήλιο, προκαλώντας εγκαύματα στο παιδί. Προστατέψτε το κάθισμα από πηγές υπερβολικής θερμότητας, καλύπτοντάς το, για παράδειγμα, με ένα ελαφρύ κάλυμμα.
- Το παιδικό κάθισμα έχει μόνο μία θέση εγκατάστασης στο αυτοκίνητο, αφήνοντας το παιδί πάντα σε ημικλινή θέση.
- Σε περίπτωση μεγάλων ταξιδιών, κάνετε συχνές στάσεις. Το παιδί κουράζεται πολύ εύκολα. Μην αφήνετε το παιδί στο παιδικό κάθισμα για πολλή ώρα.

**ΕΓΚΑΤΑΣΤΑΣΗ ΤΟΥ ΠΑΙΔΙΚΟΥ ΚΑΘΙΣΜΑΤΟΣ ΣΤΟ ΑΥΤΟΚΙΝΗΤΟ**

Αυτό το κάθισμα αυτοκινήτου για παιδιά μπορεί να στερεώνεται μόνο σε καθίσματα επιβατών που έχουν ζώνη ασφαλείας 3 σημείων (κοιλιάς και στήθους) και χωρίς ΑΕΡΟΣΑΚΟ.

Τοποθετήστε το παιδί στο καθισμάκι και βεβαιωθείτε ότι το κάτω μέρος της πλάτης ακουμπά σωστά στο κάθισμα ενώ η πλάτη ακουμπά σωστά στην πλάτη του καθίσματος (εικ. 13).

Έτσι το παιδί θα είναι άνετα και η πρόσδεση θα το προστατέψει με τον καλύτερο τρόπο. Περάστε τις ράντες πάνω από τους ώμους του παιδιού.

Βεβαιωθείτε ότι οι τιράντες έχουν το ίδιο ύψος και ότι βρίσκονται ακριβώς πάνω από τους ώμους του παιδιού.

Ασφαλίστε το παιδί με το σύστημα πρόσδεσης. Για να ασφαλίσετε την πόρπη (εικ.14) Δείτε την παράγραφο “Χρήση της πόρπης” .

**Επέκταση συστήματος πρόσδεσης** (εικ. 15): Δείτε την παράγραφο “Ρύθμιση της ζώνης ασφαλείας, σύστημα πρόσδεσης”.

**Για να στερεώσετε το κάθισμα με τη ζώνη ασφαλείας 3 σημείων του οχήματος, προχωρήστε ως εξής:**

Το κάθισμα για παιδιά τοποθετείται πάντα σε κατεύθυνση αντίθετη από την πορεία, ή με το παιδί στραμμένο προς το πίσω μέρος του οχήματος (εικ. 16).

Περάστε τη διαγώνια ζώνη ασφαλείας (άνω θώρακα) του αυτοκινήτου, γύρω από την πλάτη του παιδικού καθίσματος, που διέρχεται από το πέρασμα της διαγώνιας ζώνης (1) (εικ. 17, εικ. 18).

Περάστε την οριζόντια ζώνη ασφαλείας (κοιλιακής χώρας) του αυτοκινήτου και στα δύο σημεία (2) και ασφαλίστε την πόρπη (3) (εικ. 17, εικ. 19).

Εάν η ζώνη ασφαλείας του οχήματος είναι πολύ κοντή, ρυθμίστε το ύψος της στη χαμηλότερη θέση. Αν εξακολουθεί να είναι πολύ κοντή, δοκιμάστε σε ένα άλλο κάθισμα.

### ΠΡΟΕΙΔΟΠΟΙΗΣΕΙΣ:

- ΜΗ χρησιμοποιείτε διαδρομές διαφορετικές για να στερεώσετε τις ζώνες ασφαλείας.
- Για την τεχνική υποστήριξη επικοινωνήστε με την εξυπηρέτηση πελατών.
- ΜΗ χρησιμοποιείτε μια ζώνη ασφαλείας 2 σημείων πρόσδεσης για να στερεώσετε αυτόν τον εξοπλισμό για παιδιά.

 **Ελέγξτε ότι το παιδικό κάθισμα έχει εγκατασταθεί σωστά στο αυτοκίνητο**

### ΡΥΘΜΙΣΗ ΚΟΥΚΟΥΛΑΣ

Η αντηλιακή κουκούλα μπορεί να ρυθμιστεί εύκολα (εικ. 21).

Χρησιμεύει στην άνετη ξεκούραση του παιδιού και στην προστασία του από την ηλιακή ακτινοβολία.

Η βάση “X i-Size” είναι προαιρετική, πωλείται ξεχωριστά.



## ΣΥΝΤΗΡΗΣΗ

### Καθαρισμός

Η επένδυση και οι ζώνες ασφαλείας μπορούν να καθαριστούν χρησιμοποιώντας ένα καθαρό πανί, ζεστό νερό και σαπούνι.

Τα πλαστικά μέρη μπορούν να καθαριστούν με απαλό απορρυπαντικό και χλιαρό νερό. Μην χρησιμοποιείτε σκληρά απορρυπαντικά ή λειαντικά υλικά.

**!** Το παιδικό κάθισμα δεν πρέπει να χρησιμοποιείται χωρίς την επένδυση.

**ΑΦΑΙΡΕΣΤΕ ΤΗΣ ΚΟΥΚΟΎΛΛΑΣ (ΕΙΚ. 22)****Αφαίρεση του καλυμματος**

Πατήστε το κόκκινο κεντρικό κουμπί της πόρπης και αποσυνδέστε τις συνδέσεις της πόρπης.

Αφαιρέστε από τις υποδοχές του μειωτήρα, της επένδυσης και του αμαξώματος και τις δύο ζώνες στήθους μαζί με τις συνδέσεις.

Δεν είναι απαραίτητο να αφαιρέσετε τη ζώνη στήθους από το δακτύλιο του ιμάντα σφιζίματος ζώνης.

Αφαιρέστε τη ζώνη ακολουθώντας τα όσα αναφέρονται στην παράγραφο “Αφαίρεση της αγκράφας του συστήματος πρόσδεσης” και αφαιρέστε την πόρπη από την επένδυση.

Αφαιρέστε την επένδυση από το σκελετό.

Για να τοποθετήσετε το κάλυμμα, ακολουθήστε την αντίθετη διαδικασία.

**ΣΗΜΑΝΤΙΚΟ!** συναρμολογήσει σωστά και ότι δεν έχει στρίψει κανένας ιμάντας

**Αφαίρεση της αγκράφας του συστήματος πρόσδεσης**

- Απασφαλίστε την αγκράφα (πατήστε τον κόκκινο διακόπτη απελευθέρωσης).
- Χαλαρώστε τους ιμάντες του συστήματος πρόσδεσης.
- Εντοπίστε το μεταλλικό κρίκο που βρίσκεται στον ιμάντα, κάτω από το μηχανισμό συγκράτησης.
- Στρέψτε το μεταλλικό κρίκο και αφαιρέστε τον μέσα από το κέλυφος και την επένδυση

**Επανατοποθέτηση της αγκράφας του συστήματος πρόσδεσης**

- Τοποθετήστε το μεταλλικό κρίκο και τον ιμάντα κοιλιάς μέσα από την επένδυση και το κέλυφος
- Ο μεταλλικός κρίκος, αφού τοποθετηθεί στον ιμάντα, πρέπει να προεξέχει από το άγκιστρο.
- Τραβήξτε την κεντρική αγκράφα, για να ελέγξετε αν ο ιμάντας κοιλιάς έχει τοποθετηθεί σωστά.

**Αφαίρεση συστήματος πρόσδεσης**

- Απελευθερώστε την αγκράφα από το σύστημα πρόσδεσης (πατήστε τον κατάλληλο κόκκινο διακόπτη).
- Απελευθερώστε τις τιράντες ώμων από το μηχανισμό τεντώματος της ζώνης, ο οποίος βρίσκεται πίσω από την πλάτη.
- Αφαιρέστε και τους δύο ιμάντες από το κέλυφος και την επένδυση και ξεπεράστε τα προστατευτικά θώρακα.
- Εντοπίστε το μεταλλικό κρίκο, που είναι στερεωμένος στον ιμάντα κάτω από το μηχανισμό συγκράτησης. Στρέψτε το μεταλλικό κρίκο και αφαιρέστε τον μέσα από το κέλυφος και την επένδυση.

## ΣΥΜΒΑΤΙΚΗ ΕΓΓΥΗΣΗ

Το περιεχόμενο που υποδεικνύεται στη συνέχεια θα ισχύει από 01.01.2005 και αντικαθιστά σε κάθε περίπτωση και πλήρως οποιοδήποτε προγενέστερο μήνυμα αναφερόμενο στην εγγύηση που παρέχεται από την Forpa Pedretti S.p.A.

## ΣΥΜΒΑΤΙΚΗ ΕΓΓΥΗΣΗ

Η Forpa Pedretti S.p.A. με έδρα το Grumello del Monte (Italia) Via Volta 11, εγγυάται άμεσα στον Καταναλωτή ότι αυτό το Προϊόν, νέας κατασκευής, είναι απαλλαγμένο από ελαττώματα στα υλικά, στον σχεδιασμό και στην κατασκευή και συμμορφώνεται με τα χαρακτηριστικά που η ίδια δηλώνει.

Η παρούσα συμβατική εγγύηση ισχύει σε όλα τα κράτη μέλη της Ευρωπαϊκής Ένωσης και δεν εξαιρεί ούτε περιορίζει τα δικαιώματα του Καταναλωτή, σύμφωνα με τις διατάξεις αναγκαστικού δικαίου έναντι του Πωλητή του Προϊόντος.

Για να επωφεληθεί από την παρούσα συμβατική εγγύηση ο Καταναλωτής θα πρέπει να επιστρέψει το ελαττωματικό Προϊόν στον Πωλητή, παρουσιάζοντας του την απόδειξη αγοράς του Προϊόντος από την οποία προκύπτουν ευανάγνωστα η διεύθυνση του Πωλητή, η ημερομηνία αγοράς του Προϊόντος με τη σφραγίδα και υπογραφή του Πωλητή και την ένδειξη του ίδιου Προϊόντος ή εναλλακτικά τη ταμειακή νόμιμη απόδειξη, μη τροποποιημένη, από την οποία προκύπτουν καθαρά οι ίδιες πληροφορίες.

Η συμβατική εγγύηση ισχύει για Δώδεκα (12) μήνες από την ημερομηνία αγοράς του Προϊόντος. Κατά τη διάρκεια αυτής της περιόδου η Forpa Pedretti S.p.A. θα επισκευάσει ή θα αντικαταστήσει, κατά τη κρίση της, το ελαττωματικό Προϊόν.

Η συμβατική εγγύηση χορηγείται στον τελικό αγοραστή του Προϊόντος (Καταναλωτή) και δεν εξαιρεί ούτε περιορίζει τα υποχρεωτικά δικαιώματα του Καταναλωτή, τα οποία προβλέπει ο νόμος ή/και τα δικαιώματα που ο Καταναλωτής ενδέχεται να έχει έναντι του Πωλητή/Μεταπωλητή του Προϊόντος.

## ΕΞΑΙΡΕΣΕΙΣ ΤΗΣ ΣΥΜΒΑΤΙΚΗΣ ΕΓΓΥΗΣΗΣ

Από την συμβατική εγγύηση εξαιρούνται οι ζημιές που προκλήθηκαν στο Προϊόν από τις ακόλουθες αιτίες: χρήση μη συμμορφωμένη με τις οδηγίες που περιέχει το φύλλο οδηγιών χρήσης και με την συναρμολόγηση, κρούσεις και πτώσεις, έκθεση του Προϊόντος στην υγρασία ή σε ακραίες θερμικές ή περιβαλλοντικές συνθήκες ή σε απότομες αλλαγές αυτών των συνθηκών, διάβρωση, οξείδωση, μη εξουσιοδοτημένες τροποποιήσεις ή επισκευές του Προϊόντος, επισκευές με χρήση μη εγκεκριμένων ανταλλακτικών, ακατάλληλη χρήση, κακή συντήρηση ή έλλειψη συντήρησης, ακατάλληλη συντήρηση σε σύγκριση με όσα υποδεικνύονται στο φύλλο οδηγιών χρήσης και συναρμολόγησης, εσφαλμένη συναρμολόγηση, ατυχήματα, ενέργειες τροφών ή ποτών, ενέργειες χημικών προϊόντων, αιτίες ανωτέρας βίας.

Σε κάθε περίπτωση η Forpa Pedretti S.p.A. δεν αναλαμβάνει καμία ευθύνη για ζημιές σε πρόσωπα ή πράγματα, πέρα από το Προϊόν, όταν αυτές οι ζημιές προκλήθηκαν από αμέλεια στις οδηγίες / συστάσεις / προειδοποιήσεις που περιέχει το εγχειρίδιο ή εναλλακτικά το “Φύλλο οδηγιών χρήσης και Συναρμολόγησης” το οποίο συνοδεύει κάθε Προϊόν που προορίζεται για τον κάτοχο/χρήστη. (όπως για καθαρά παραδειγματικό σκοπό, στην περίπτωση του Προϊόντος Κρεβατιού: “Παρακολουθείτε συνεχώς το μωρό. Ελέγχετε ότι τα σεντόνια και οι κουβέρτες δεν καλύπτουν το κεφάλι του μωρού...”).

Επιπλέον, η Forpa Pedretti S.p.A. δεν αναλαμβάνει καμία ευθύνη για ζημιές σε πρόσωπα ή πράγματα, όταν η θραύση των προϊόντων της προκλήθηκε από αλλοίωση των εξαρτημάτων του Προϊόντος που υπόκεινται σε φθορά. Όλα τα εξαρτήματα από πλαστικό υλικό, θεωρούνται εξαρτήματα του Προϊόντος που υπόκεινται σε φθορά.

Компоненты	СТР. 127
Использование-меры предосторожности	СТР. 128
Проверки перед использованием	СТР. 133
Установка в автомобиль	СТР. 134
Размещение ребенка в автокресле	СТР. 136
Использование пряжки	СТР. 136
Регулировка удерживающих ремней безопасности	СТР. 136
Регулировка подголовника и лямок	СТР. 136
Регулировка ручки	СТР. 137
Для защиты вашего ребенка	СТР. 137
Подушка-редуктор	СТР. 137
Установка автокресла в салон автомобиля	СТР. 138
Регулировка капюшона	СТР. 139
Техническое обслуживание - чистка	СТР. 140
Гарантийные обязательства	СТР. 142

## КОМПОНЕНТЫ

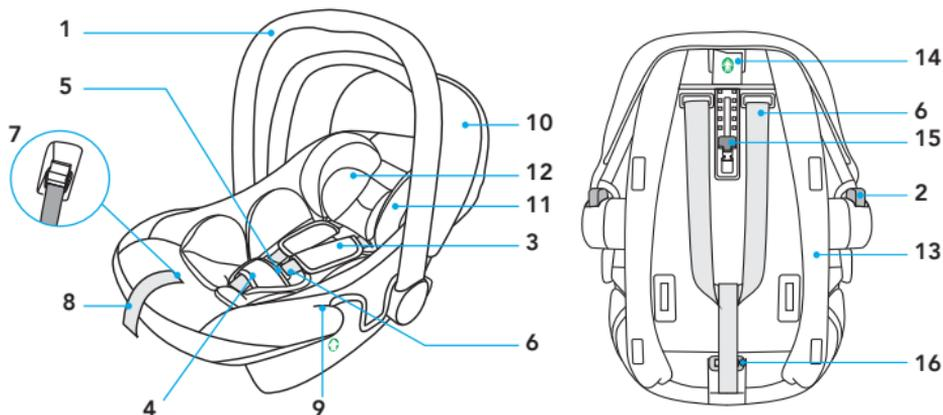

- |     |  |     |                                  |
|-----|--|-----|----------------------------------|
| 1.  | Ручка  | 11. | Подушка-подголовник              |
| 2.  | Кнопка для регулировки ручки                 | 12. | Подушка-редуктор                 |
| 3.  | Накладка на плечевую лямку                   | 13. | Корпус                           |
| 4.  | Накладка на паховый ремень                   | 14. | Направляющая для плечевого ремня |
| 5.  | Замок для внутренних                         | 15. | Рычаг "Регулировка подголовника" |
| 6.  | Лямок ремней                                 | 16. | Металлическое кольцо             |
| 7.  | Кнопка для регулировки лямок                 |     |                                  |
| 8.  | Ремень для регулировки                       |     |                                  |
| 9.  | Направляющая для поясного ремня безопасности |     |                                  |
| 10. | Капюшон                                      |     |                                  |

## КАТЕГОРИИ ЭКСПЛУАТАЦИИ

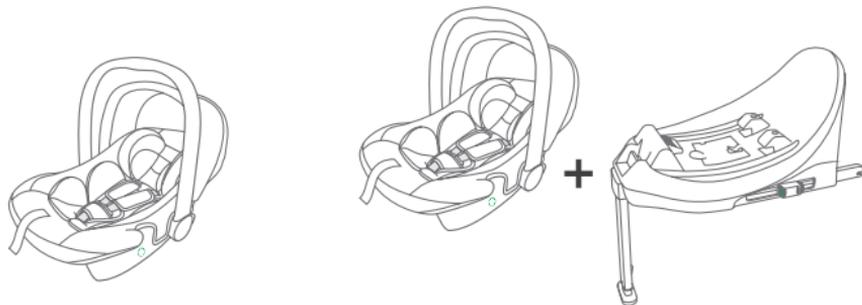

АВТОКРЕСЛО “Car seat SuperTres i-Size”	АВТОКРЕСЛО “Car seat SuperTres i-Size” с основанием i-Size
<p>Автокресло “Car seat SuperTres i-Size” крепится в автомобиле с помощью штатного 3-точечного ремня безопасности.</p>	<p>Автокресло “Car seat SuperTres i-Size” крепится к основанию “X i-Size” и фиксируется на автомобильном сиденье при помощи соединителей ISOFIX.</p> <p>Правила установки в автомобиле указаны в руководстве по эксплуатации основания “X i-Size”.</p>

## Предупреждение

1. Данное детское удерживающее устройство «i-Size» прошло типовые испытания в соответствии с Регламентом № 129 для эксплуатации на автомобильных сиденьях, «совместимых со стандартом i-Size» - см. информацию, указываемую производителями автотранспортных средств в соответствующих руководствах по эксплуатации.
2. При возникновении сомнений обратитесь к изготовителю удерживающего устройства или к дистрибьютору.



**ВАЖНО:** автокресло “Car seat SuperTres i-Size” вместе с основанием “X i-Size” представляет собой удерживающую систему i-Size, омологированную согласно Регламенту ECE R129 для детей ростом от 40 до 85 см и с максимальным весом 13 кг.

**ВАЖНО**

Внимательно прочтите и уясните все инструкции, в отношении детских удерживающих устройств, приведенные в данном руководстве и в руководстве к автомобилю. Установите и используйте автокресло как описано в руководстве по эксплуатации. Несоблюдение этих инструкций может негативно отразиться на безопасности или стать причиной серьезных травм или смерти ребенка. Данную инструкцию по эксплуатации необходимо хранить для будущих консультаций в специальном отсеке автокресла на протяжении всего периода его использования.

**ВАЖНО**

- В случае недоношенных детей или новорожденных с низким весом, перед использованием удерживающего устройства необходимо проконсультироваться у врача или у специализированного медицинского персонала о возможности использования автокресла.
- **ВНИМАНИЕ! Автокресло “Car seat SuperTres i-Size” устанавливается ТОЛЬКО ПРОТИВ ХОДА ДВИЖЕНИЯ АВТОМОБИЛЯ.**
- “Car seat SuperTres i-Size” может устанавливаться на основании “X i-Size” на сиденьях, совместимых со стандартом i-Size - см. информацию, указываемую производителем в руководстве по эксплуатации автотранспортного средства.
- Если автомобиль не укомплектован сиденьем i-Size, то установка может осуществляться на сиденья ISOFIX в автомобилях, указанных в прилагаемом.
- Перечне автотранспортных средств, который также размещен на сайте [www.foppapedretti.it](http://www.foppapedretti.it).
- Автокресло “Car seat SuperTres i-Size” может крепиться отдельно, посредством только штатного 3-точечного ремня безопасности, статического или инерционного, омологированного согласно Регламенту UN/ECE № 16 либо другим аналогичным стандартам.
- Перед приобретением убедитесь в том, что автокресло совместимо с вашим автомобилем. При возникновении сомнений проконсультируйтесь с изготовителем автокресла либо с продавцом.

## ПРЕДУПРЕЖДЕНИЯ

- Устанавливать автокресло можно только на сиденья, расположенные по ходу движения автомобиля. Согласно статистике, задние сиденья автомобиля безопаснее для перевозки детей, чем передние.
- НЕ использовать автокресло, если оно подверглось сильным ударам в результате аварии. Авария могла вызвать внутренние поломки, которые незаметны снаружи.
- Хорошо зафиксируйте подвижные предметы, например: багаж или книги, внутри автомобиля. При аварии незакрепленные предметы могут вызвать травмы пассажиров.
- Твердые элементы и пластмассовые части детского удерживающего устройства должны быть расположены и установлены таким образом, чтобы при нормальном использовании автомобиля они не застревали под подвижным сиденьем или в проеме дверцы.
- ЗАПРЕЩАЕТСЯ удалять этикетки, нанесенные на удерживающее устройство.
- На этикетках содержится важная информация.
- ЗАПРЕЩАЕТСЯ использовать удерживающее устройство если его части сломаны или отсутствуют.
- ЗАПРЕЩАЕТСЯ использовать внутренние ремни или ремни безопасности, 149 если на них имеются повреждения или если они изношены.
- ЗАПРЕЩАЕТСЯ выполнять какие-либо модификации удерживающего устройства.
- Снимать удерживающее устройство следует в строгом соответствии с инструкциями.
- НЕ использовать автокресло, если оно подверглось сильным ударам в результате аварии. Авария могла вызвать внутренние поломки, которые незаметны снаружи.
- ЗАПРЕЩАЕТСЯ заменять обивку или внутренние ремни на другие, отличные от рекомендованных производителем, поскольку работа удерживающего устройства зависит от них напрямую.
- НИКОГДА НЕ приобретайте бывшее в употреблении автокресло, поскольку неизвестно подвергалось ли оно ударам в результате столкновений и

## ПРЕДУПРЕЖДЕНИЯ

аварий.

- Проверьте, что автокресло не застревает на подвижном или складывающемся сиденье, а также в проеме дверцы машины.
- ЗАПРЕЩАЕТСЯ использовать конфигурации, не указанные в инструкции по эксплуатации.
- Для крепления автокресла запрещается использовать поясной ремень безопасности с двухточечным креплением.
- ЗАПРЕЩАЕТСЯ использовать направляющие ремней, отличные от указанных в инструкции.
- НЕ позволяйте детям играть с устройством или регулировать детское удерживающее устройство.
- Перед каждым использованием проверить, что удерживающее устройство и внутренние ремни правильно пристегнуты.
- ЗАПРЕЩАЕТСЯ использовать автокресло на пассажирских сиденьях, оборудованных подушкой безопасности, за исключением случаев, когда изготовитель автомобиля гарантирует, что такое использование не представляет опасности.
- Удерживающее устройство должно быть всегда надежно зафиксировано на сиденье автомобиля, даже если в данный момент оно не используется. В случае аварии или резкого торможения незакрепленное автокресло может нанести травмы пассажирам.
- Хорошо зафиксируйте подвижные предметы, например: багаж или книги, внутри автомобиля. При аварии незакрепленные предметы могут вызвать травмы пассажиров.
- НИКОГДА не оставляйте ребенка в автомобиле без присмотра, даже на непродолжительное время.
- ЗАПРЕЩАЕТСЯ вынимать ребенка из автокресла во время движения автомобиля.
- ЗАПРЕЩАЕТСЯ использовать это детское удерживающее устройство без обивки.
- ОСТОРОЖНО, ГОРЯЧО! Накрывайте автокресло материей, когда оно находится под прямыми солнечными лучами. Отдельные части автокресла могут чрезмерно нагреться и вызвать ожоги ребенка. Перед тем как посадить ребенка, всегда проверяйте температуру автокресла.
- ИСПОЛЬЗОВАТЬ только точки соприкосновения под нагрузкой, описанные в инструкции и отмеченные на удерживающем устройстве.
- Твердые элементы и пластмассовые части детского удерживающего устройства должны быть расположены и установлены таким образом, чтобы при нормальном использовании автомобиля они не застревали под

## ПРЕДУПРЕЖДЕНИЯ

- подвижным сиденьем или в проеме дверцы.
- Натяните все ремни, используемые для крепления удерживающего устройства к автомобилю и отрегулируйте внутренние ремни, удерживающие ребенка. Следите за тем, чтобы ремни не перекручивались.
  - **ВАЖНО!** Проверьте, что поясная ляпка внутренних ремней находится в самом нижнем положении, чтобы надежно удерживать таз ребенка.
  - **ЗАПРЕЩАЕТСЯ** использовать это удерживающее устройство в сочетании с базой, отличной от указанной изготовителем.
  - **ВСЕГДА** проверяйте, что ремень автомобиля и ремни, удерживающие ребенка, а также внутренние ремни автокресла не перекручены.
  - **НИКОГДА** не оставляйте ребенка в автокресле, если внутренние ремни не застегнуты или застегнуты неправильно.
  - **НЕ** оставляйте ребенка в детском удерживающем устройстве на длительное время.
  - **ВСЕГДА** устанавливайте это автокресло против хода движения автомобиля.
  - **НИКОГДА** не устанавливайте это автокресло по ходу движения автомобиля.
  - **ЗАПРЕЩАЕТСЯ** использовать направляющие ремней, отличные от указанных в этом руководстве.
  - **ПРОВЕРЬТЕ**, что все складывающиеся/подвижные сиденья правильно заблокированы.
  - **ВСЕ** пассажиры, путешествующие в автомобиле, должны быть пристегнуты ремнями безопасности. В случае аварии пристегнутые пассажиры могут нанести травмы другим пассажирам.
  - Прежде чем разместить ребенка в кресле, **ПРОВЕРЬТЕ**, что ручка автокресла, свяжитесь с изготовителем детского удерживающего устройства.
  - Предпочтительно устанавливать автокресло на заднее сиденье, несмотря на то, что правилами дорожного движения разрешается устанавливать автокресло и на переднее сиденье.
  - Всегда проверяйте, что в замке нет крошек и других подобных веществ.
  - Зимой не пристегивайте ребенка в объемных одеждах. автокресла отрегулирована и заблокирована в вертикальном положении.
  - **НИКОГДА** не ставьте автокресло или детское удерживающее устройство на краю поверхностей, приподнятых над землей, или на мягкие поверхности, например: подушку или матрас. Автокресло может упасть и вызвать травмы или даже смерть ребенка.
  - **ЗАПРЕЩАЕТСЯ** ставить автокресло в тележку для покупок.

## ПРОВЕРКИ ПЕРЕД ИСПОЛЬЗОВАНИЕМ

- Если у Вас возникли вопросы по установке и правильному использованию.

### **Проверьте:**

- что внутренние ремни не повреждены и не изношены

### **Проверьте, что ребенок попадает в данную группу пользователей:**

- что вес ребенка от 0 до 13 кг.

### **против хода движения автомобиля на безопасное место автомобиля:**

- только на сиденья, расположенные по ходу движения автомобиля рукоятка должна быть заблокирована в положении, которое указано в данном руководстве;
- автокресло должно быть установлено против хода движения автомобиля если для сиденья предусмотрена подушка безопасности, она должна быть отключена;
- для фиксации автокресла использовать только ремень безопасности с трехточечным креплением;
- ремни не должны быть перекручены;
- использовать указанные направляющие ремней;
- автокресло должно быть надежно зафиксировано на сиденье.

### **Правильно пристегните ребенка к креслу:**

- ляжки необходимо отрегулировать по высоте;
- ремни не должны быть перекручены;
- поясной ремень должен быть зафиксирован внизу, над тазом ребенка;
- внутренние ремни должны быть правильно застегнуты.

## ЭКСПЛУАТАЦИЯ В АВТОМОБИЛЕ



**ЗАПРЕЩАЕТСЯ УСТАНОВЛИВАТЬ АВТОКРЕСЛО НА ПАССАЖИРСКОЕ СИДЕНЬЕ, ОСНАЩЕННОЕ ПОДУШКОЙ БЕЗОПАСНОСТИ.**

Опасно! В случае взрыва подушки безопасности автокресло может получить удар и причинить ребенку серьезную травму, вплоть до смерти.

Соблюдайте инструкции, приведенные в руководстве по эксплуатации автомобиля в разделе, посвященном использованию детских автокресел.

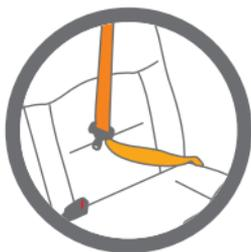

**КАТЕГОРИЧЕСКИ ЗАПРЕЩАЕТСЯ крепить автокресло к сиденью 2-х точечным ремнем безопасности. Пользуйтесь только 3-х точечными ремнями безопасности.**

Соблюдайте требования, действующие в стране эксплуатации автомобиля.

**КАТЕГОРИЧЕСКИ ЗАПРЕЩАЕТСЯ** крепить автокресло к сиденью 2-х точечным ремнем безопасности.

Предназначено только и исключительно для использования в автотранспортных средствах, оснащенных 3-х точечным ремнем безопасности, который может быть статическим либо с механизмом втягивания и иметь омологацию, соответствующую Техническим предписаниям UN/ECE № 16 или иным эквивалентным стандартам.

Категорически запрещается устанавливать автокресло на переднее пассажирское сиденье, оснащенное включенной подушкой безопасности.

## УСТАНОВКА В АВТОМОБИЛЬ

## УСТАНОВКА В АВТОМОБИЛЬ С 3-Х ТОЧЕЧНЫМ РЕМНЕМ БЕЗОПАСНОСТИ АВТОМОБИЛЯ

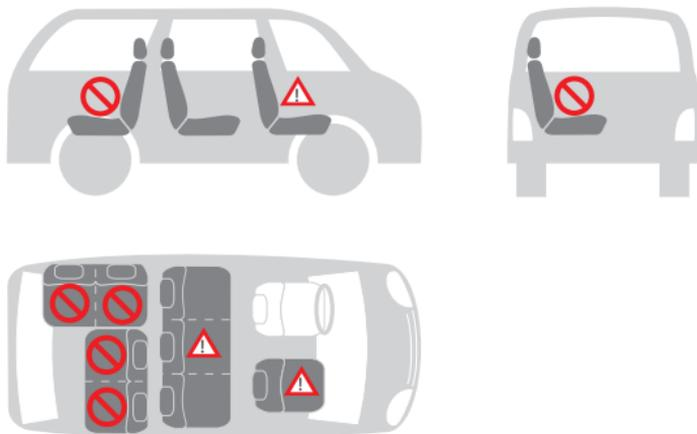

Возможны следующие варианты установки автокресла:

по ходу движения автомобиля	нет
против хода движения автомобиля	да
с 2-х точечным ремнем	нет 1)
с 3-х точечным ремнем	да 2)
на переднем пассажирском сиденье	да 3)
на заднем боковом пассажирском сиденье	да
на заднем центральном пассажирском сиденье	нет 4)



1) Использование 2-х точечного ремня увеличивает риск травмирования ребенка в случае аварии.

2) Ремень безопасности должен соответствовать требованиям ECE R 16 или иным эквивалентным стандартам.

3) Запрещается устанавливать автокресло на переднее пассажирское сиденье, оснащенное включенной подушкой безопасности.

4) Использование автокресла разрешается в том случае, если центральное сидение автомобиля оборудовано 3-х точечным ремнем.

## РАЗМЕЩЕНИЕ РЕБЕНКА В АВТОКРЕСЛЕ

### ИСПОЛЬЗОВАНИЕ ПРЯЖКИ

**Чтобы отстегнуть пряжку** (рис. 1): Нажмите на красную кнопку на центральном замке, чтобы расстегнуть лямки и расположить их по бокам автокресла.

**Чтобы застегнуть пряжку** (рис. 2.1, рис. 2.2, рис. 2.3): Соедините два конца язычка лямок в общий соединитель (рис. 7).

Вставьте соединитель в центральную пряжку - до щелчка.

Убедитесь в том, что лямки не перекрутились.

Отрегулируйте защитные нагрудники по центру плеч ребенка.

### РЕГУЛИРОВКА УДЕРЖИВАЮЩИХ РЕМНЕЙ БЕЗОПАСНОСТИ

**Ослабление лямок** (рис 3): Нажмите кнопку для регулировки, расположенную в передней части автокресла, и одновременно с этим потяните обе лямки, чтобы ослабить ремень.

**Натяжение удерживающих ремней** (рис. 4): Потяните регулировочный ремень, чтобы правильно натянуть внутренние ремни. Ремни натянуты правильно, если расстояние между внутренними ремнями и ребенком равно толщине одного пальца.

**ВАЖНО!** Конец регулировочного ремня следует тянуть наружу, а не по направлению вверх или вниз.

Во время переноски (при нахождении вне автомобиля) регулировочный ремень должен быть убран в специальный отсек.

 **Проверка правильной фиксации ребенка удерживающими ремнями.**

**Чтобы обеспечить безопасность ребенка, убедитесь в том, что...**

- Лямки правильно отрегулированы в зависимости от высоты плеч.
- Лямки не перекручены.
- Язычки правильно застегнуты в пряжке удерживающего ремня.
- Лямки правильно натянуты: промежуток между удерживающим ремнем и ребенком не должен превышать толщину пальца.

### РЕГУЛИРОВКА ПОДГОЛОВНИКА И ЛЯМОК

**Ослабление лямок** (рис. 5): Нажмите кнопку для регулировки, расположенную в передней части автокресла, и одновременно с этим потяните обе лямки,

## УСТАНОВКА АВТОКРЕСЛА В АВТОМОБИЛЬ

чтобы ослабить ремень.

**Регулировка подголовника и лямок** (рис. 6, рис7): Потяните рычаг регулировки удерживающего ремня вверх (1) и, одновременно с этим, проталкивайте регулятор вверх или вниз до тех пор, пока нагрудные ремни не окажутся на нужной высоте. Отпустите регулировочный рычаг, чтобы заблокировать регулятор в новом положении.

Проверьте правильность блокировки и расположения нагрудных ремней. Убедитесь в том, что лямки размещаются чуть выше плеч ребенка, и что промежуток между ним и лясками равен 1 пальцу (1 см).

Правильно отрегулированный подголовник обеспечивает оптимально удобное размещение ребенка, сидящего в автокресле.

### РЕГУЛИРОВКА РУЧКИ (рис. 9)

- A. Положение для использования в качестве кресла-шезлонга
- B. Для использования в автомобиле и для переноски
- C. Для размещения ребенка в автокресле
- D. Для использования в качестве шезлонга с заблокированным качанием.

Для регулировки ручки одновременно нажмите кнопки, расположенные по обеим сторонам ручки и поверните ручку. Затем отпустите кнопки и продолжайте поворачивать ручку, пока она не заблокируется в новом положении.

**ВНИМАНИЕ:** Перед тем как поднять автокресло проверьте, что ручка кресла заблокирована в вертикальном положении.

При блокировке ручки в правильном вертикальном положении для переноски должен раздаться щелчок.

### ДЛЯ ЗАЩИТЫ ВАШЕГО РЕБЕНКА (рис.10, рис. 11, рис. 12)

Редуктор обеспечивает дополнительную поддержку малыша в первые месяцы его жизни.

Редуктор гарантирует более комфортное размещение маленьких детей.

Весь вкладыш целиком должен использоваться до тех пор, пока рост ребенка не достигнет 60 см.

- При посадке ребенка в автокресло обязательно пристегните его ремнем.
- Никогда не оставляйте без присмотра ребенка, сидящего в автокресле, размещенном на высоко расположенной поверхности (например, на

## УСТАНОВКА АВТОКРЕСЛА В АВТОМОБИЛЬ

- столах и т.п.).
- Следите за тем, чтобы конец ремня не попал в движущиеся механизмы (например, в автоматические двери, эскалаторы и т.п.).
  - Внимание! Пластиковые детали автокресла могут сильно нагреваться на солнце и причинить ребенку ожог. Оберегайте автокресло от источников сильного тепла, например, накрывая его легким чехлом.
  - Автокресло устанавливается в автомобиле только в одной позиции, при которой ребенок остается в полунаклонном положении.
  - В случае дальних поездок необходимо делать частые остановки. Малыши очень быстро устают. Не оставляйте ребенка в автокресле надолго.

### УСТАНОВКА АВТОКРЕСЛА В САЛОН АВТОМОБИЛЯ

Это автокресло может устанавливаться только на задние сиденья автомобиля, оснащенные 3-точечным ремнём безопасности (поясничным и нагрудный) и без защитной ВОЗДУШНОЙ ПОДУШКИ.

Поместите ребенка в автокресло и проверьте, что зад ребенка правильно опирается на сидение, а спина правильно опирается на спинку.

В этом положении ребенку будет удобнее, и ремни будут лучше удерживать ребенка. Наденьте лямки на плечи ребенка.

Убедитесь в том, что лямки располагаются на одинаковом уровне и находятся чуть выше плеч ребенка.

Фиксация ребенка при помощи удерживающих ремней, Чтобы застегнуть пряжку:(рис.14) см. параграф *“Использование пряжки”*.

**Натяжение удерживающих ремней** (рис. 15): см. параграф *“Регулировка удерживающих ремней безопасности”*.

**Чтобы зафиксировать автокресло штатным 3-точечным ремнем безопасности, выполните следующие операции:**

Автокресло должно всегда устанавливаться лицом в направлении против направления движения автомобиля (рис 16).

Пропустите диагональный (нагрудный) ремень безопасности автомобиля вокруг спинки автокресла, продев его в проушину для диагонального ремня (1) (рис. 17, рис. 18).

Проденьте горизонтальный (поясной) ремень безопасности автомобиля в две проушины ремня (2) и застегните пряжку (3) (рис. 17, рис. 19).

Если ремень безопасности автомобиля слишком короткий, отрегулируйте его на самой низкой высоте. Если он и в этом случае останется слишком коротким, попробуйте на другом сиденье.

## УСТАНОВКА АВТОКРЕСЛА В АВТОМОБИЛЬ

Проверьте, чтобы ремень безопасности был вставлен правильно в отверстия, как поясничный ремень (направляющие отверстия с обеих сторон), так и нагрудный (направляющее отверстие на задней стороне спинки автокресла) рис. 18.

Проверьте, что ремень не перекрутился или не зацепился, и натяните его рис. 20.

### ПРЕДУПРЕЖДЕНИЯ:

- ЗАПРЕЩАЕТСЯ фиксировать автокресло иначе, чем это указано в руководстве.
- Для справок свяжитесь с нашей службой поддержки.
- ЗАПРЕЩАЕТСЯ использовать двухточечный ремень безопасности для фиксации этого детского удерживающего устройства. Это автокресло должно быть всегда установлено против хода движения автомобиля и должно быть установлено на сиденье, расположенном по ходу движения автомобиля.
- Проверьте, что ребенок правильно пристегнут внутренними ремнями, и что автокресло надежно зафиксировано в автомобиле.

 **Всегда проверяйте, что автокресло правильно установлено в автомобиле**

### РЕГУЛИРОВКА КАПЮШОНА

Капюшон для защиты от солнца легко регулируется (рис. 21).

Он обеспечивает спокойный отдых малышу, защищая его от солнечных лучей.

Оptionальное основание “X i-Size”, приобретается отдельно



## ТЕХНИЧЕСКОЕ ОБСЛУЖИВАНИЕ

### Чистка

Обивку и ремни безопасности можно очищать чистой тканью и теплой водой с мылом. Пластиковые детали необходимо очищать мягким моющим средством и теплой водой. Не пользуйтесь агрессивными моющими средствами, такими как растворители.

**!** Запрещается пользоваться автокрес лом без обивки.

## ДЕМОНТАЖ КАПЮШОНА (рис. 22)

### Демонтаж обивки

Нажать на красную кнопку в центре пряжки-замка и отцепить лапки защёлки пряжки.

Вынуть из отверстий в уменьшающей вставке, обивке и пластмассового корпуса оба нагрудных ремня вместе с защёлками.

Не нужно вынимать нагрудный ремень из кольца ремешка для затягивания страховочных ремней.

Удалить ремень, как было описано в параграфе “Демонтаж пряжки удерживающих ремней” и снять обивку, оставив пряжку.

Снять обивку с корпуса

Чтобы вернуть обивку обратно, выполните процедуру в обратном порядке

**ВАЖНО:** Обеспечьте правильную сборку, убедитесь, что ремни не перекручены

### Демонтаж пряжки удерживающих ремней

- Отстегните пряжку (нажав на красную кнопку расцепления).
- Ослабьте удерживающие ремни.
- Найдите металлическое кольцо, закрепленное на ремне под удерживающим механизмом.
- Поверните металлическое кольцо и выньте его из каркаса и обивки.

### Установка пряжки удерживающих ремней на прежнее место

- Вставьте металлическое кольцо и паховый ремень через обивку и каркас.
- Закрепленное на ремне металлическое кольцо должно выходить из каркаса наружу.
- Потяните центральную пряжку, чтобы убедиться в правильности крепления пахового ремня

### Демонтаж удерживающих ремней

- Отстегните пряжку удерживающих ремней (нажав на специальную красную кнопку).
- Отстегните плечевые лямки от натяжителя ремня, расположенного с тыльной стороны спинки.
- Извлеките оба ремня из каркаса и обивки, снимите защитные нагрудники.
- Найдите металлическое кольцо, закрепленное на ремне под удерживающим механизмом.
- Поверните металлическое кольцо и выньте его из каркаса и обивки.

## ГАРАНТИЙНЫЕ ОБЯЗАТЕЛЬСТВА

Нижеуказанные положения вступают в действие с 01.01.2005 г. и полностью заменяют любую другую информацию, что касается гарантии, предоставляемой компанией Forpa Pedretti S.p.A., являясь.

### ГАРАНТИЙНЫЕ ОБЯЗАТЕЛЬСТВА

компания Forpa Pedretti S.p.A., официально зарегистрированной по адресу: Grumello del Monte (Italia) Via Volta 11, которая гарантирует непосредственно Потребителю, что данное изделие, только что выпущенное с фабрики, не имеет дефектов ни материалов, ни проектирования, ни производственных, и соответствует заявленным характеристикам. Настоящая гарантия действительна во всех странах-членах ЕЭС и не исключает и не ограничивает права Пользователя, в соответствии с законодательством, регламентирующим взаимоотношения с Производителем Изделия.

Чтобы воспользоваться данной гарантией, Потребитель должен принести дефектное Изделие Продавцу, предоставив документ, удостоверяющий о приобретении Изделия, с печатью и подписью Продавца и указанием названия Изделия или, как альтернатива, фискальный кассовый чек, без каких-либо изменений, из которого чётко видна вся указанная до этого информация. Гарантия имеет срок действия двенадцать (12) месяцев с даты приобретения Изделия.

В течение вышеуказанного срока компания Forpa Pedretti S.p.A. обязуется отремонтировать или заменить, на свой выбор, дефектное Изделие. Гарантия предоставляется конечному Покупателю Изделия (Пользователю) и не исключает и не ограничивает прав данного Пользователя, предусмотренных действующим законодательством и/или правами Пользователя, на предъявление своих прав в адрес Дилера/Продавца Изделия.

### НЕ ПОКРЫВАЮТСЯ ГАРАНТИЕЙ.

Гарантией не покрывается ущерб, связанный с использованием Изделия, возникший по следующим причинам: неправильное

использование, не соответствующее указаниям, содержащимся во вкладыше с инструкциями по монтажу и эксплуатации, удары и падения изделия, Изделие подвергалось воздействию влажности или экстремальным температурам и неблагоприятным условиям окружающей среды с постоянной сменой этих условий, коррозии и окислению, а также несанкционированному ремонту или модификации, Изделие использовалось не по назначению или неправильно, без соблюдения указаний в инструкциях по монтажу и эксплуатации, при плохом уходе или отсутствии такового, ремонте с использованием неоригинальных запчастей, по причине неправильной сборки, аварии, воздействия пищи или напитков, химических веществ, а также вследствие чрезвычайных обстоятельств.

В любом случае, компания Forpa Pedretti S.p.A. не несёт никакой ответственности за ущерб, причинённый людям или предметам, отличным от Изделия, по причине несоблюдения указаний / предписаний / предупреждений, содержащихся в данном руководстве или, как альтернатива, в "Инструкции по монтажу и эксплуатации", сопровождающей каждое Изделие и предназначенное для владельца/пользователя. (например, чисто в качестве примера, в случае Детской кроватки: "Никогда не оставляйте без присмотра ребёнка. Контролируйте, чтобы голова ребёнка не оказалась покрытой простынёю или одеялом...").

Компания Forpa Pedretti S.p.A., кроме прочего, не несёт никакой ответственности за ущерб, причинённый людям или имуществу, если поломка её продукции связана с разрушением компонентов Изделия, подвергаемых нормальному износу. Компонентами, подвергающимися нормальному износу, считаются все пластмассовые компоненты Изделия.

Dijelovi autosjedalice	PAG 144
Upotreba - upozorenje	PAG 145
Provjera prije upotrebe	PAG 149
Ugradnja u vozilu	PAG 150
Postavite dijete na sjedalo	PAG 152
Upotreba kopče	PAG 152
Podešavanje sigurnosnog pojasa, uprtač	PAG 152
Za podešavanje naslona za glavu i remena	PAG 152
Podesite ručicu	PAG 153
Da biste zaštitili svoje dijete	PAG 153
Jastučić za dojenčad	PAG 153
Postavljanje autosjedalice u vozilo	PAG 154
Prilagodite pokrov	PAG 155
Održavanje - čišćenje	PAG 156
Formalno jamstvo	PAG 157

## DIJELOVI AUTOSJEDALICE

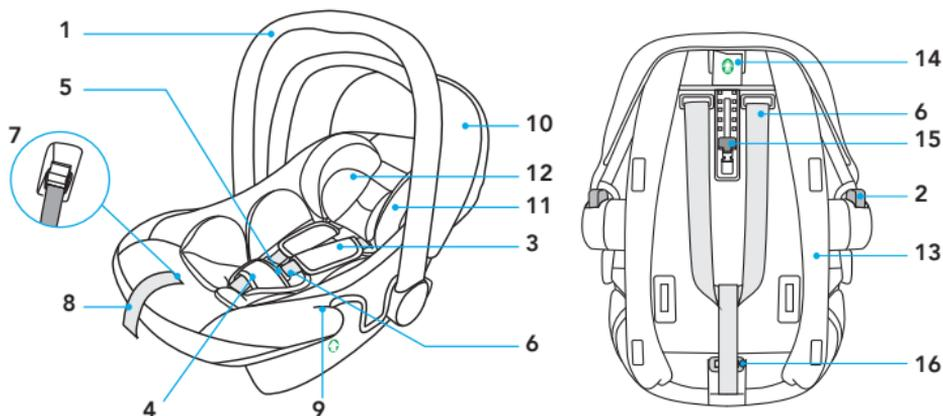

- |    |                          |     |                                      |
|----|--------------------------|-----|--------------------------------------|
| 1. | Ručka                    | 10. | Krović                               |
| 2. | Otpuštanje ručice        | 11. | Podrška za ruke                      |
| 3. | Jastučići za ramena      | 12. | Jastučić za dojenčad                 |
| 4. | Kopča za međunožje kopče | 13. | Školjka                              |
| 5. | Kopča                    | 14. | Vodič na ramenu                      |
| 6. | Pojas                    | 15. | Poluga "podešavanje Naslon Za Glavu" |
| 7. | Gumb za podešavanje      | 16. | Metalni prsten                       |
| 8. | Remen za podešavanje     |     |                                      |
| 9. | Vodič za pojaseve        |     |                                      |

## KATEGORIJE UPOTREBE

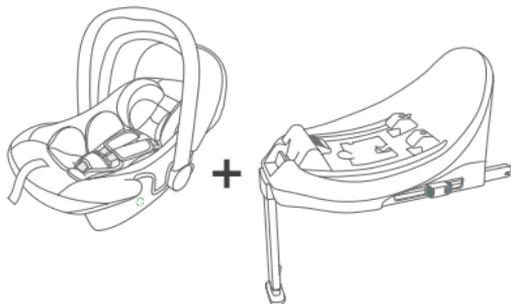

AUTOSJEDALICA "Car seat SuperTres i-Size"	AUTOSJEDALICA "Car seat SuperTres i-Size" sa "X i-Size" bazom
<p>"Car seat SuperTres i-Size" autosjedalica fiksirana je u automobilu sigurnosnim pojasom u 3 točke.</p>	<p>"Car seat SuperTres i-Size" autosjedalica je pričvršćeno na bazu "X i-Size" i pričvršćeno je na suvozačko sjedalo pomoću ISOFIX priključaka. Pregledajte sljedeći priručnik s uputama i-Size za ispravnu ugradnju u automobil.</p>

## Upozorenje

1. Ovo je autosjedalice iSize odobrena u skladu s propisom br. 129 koji se koriste na suvozačkim sjedalima vozila koja odgovaraju "i-Size" veličini, kao što to navode proizvođači vozila u korisničkom priručniku za vozila.
2. Ako imate dvojbe, obratite se proizvođaču sigurnosnog sustava za djecu ili prodavaču.



**VAŽNO:** "Car seat SuperTres i-Size" autosjedalica, zajedno s "X i-Size" postoljem, je sustav za zadržavanje i-size odobren prema ECE R129 uredbi, za djecu od 40 do 85 cm visine s maksimalnom težinom od 13 kg.

**VAŽNO**

Pažljivo pročitajte sve upute u ovom priručniku i u priručniku za vlasnike vozila koji se odnose na dječje autosjedalice. Ugradite i koristite dječje autosjedalice kako je opisano u priručniku s uputama. Ako to ne učinite, može doći do ozbiljne ozljede ili smrti vašeg djeteta. Ove upute za uporabu moraju se čuvati u posebnom odjeljku u autosjedalici tijekom korištenja kako bi ih u budućnosti mogle koristiti.

**VAŽNO**

- Zbog potencijalnih medicinskih problema svojstvenih maloj rođenoj težini i prerano rođenoj djeci, uvijek povedite školovanog profesionalnog liječnika ili člana bolničkog osoblja da procijeni prikladnost djetetovog zadržavanja prije izlaska iz bolnice ili korištenja autosjedalice.
- **UPOZORENJE! Ugradite "Car seat SuperTres i-Size" autosjedalicu SAMO u položaj okrenutu prema nazad.**
- "Car seat SuperTres i-Size" autosjedalica može se ugraditi na "X i-Size" bazu na suvozačka sjedala kompatibilna s i-size, kako proizvođač navodi u uputstvu za upotrebu vozila.
- Ako korišteno vozilo nema suvozačko sjedalo kompatibilno s veličinom, ugradnja je odobrena na ISOFIX sjedalima za putnike u vozilima navedenim u priloženom Popisu vozila, također dostupnim na web stranici [www.foppapedretti.it](http://www.foppapedretti.it).
- "Car seat SuperTres i-Size" autosjedalica može se instalirati i samim statičkim ili sigurnosnim pojasom u 3 točke, odobrenim u skladu s propisom UN / ECE 16 ili drugim sličnim standardima.
- Prije nastavka s kupnjom provjerite je li autosjedalica kompatibilna s vašim automobilom. Ako imate dvojbe, obratite se proizvođaču autosjedalice ili prodavaču.

**UPOZORENJA**

- Autosjedalicu koristite samo na sjedalima vozila koja su okrenuta prema naprijed. Prema statistikama o nezgodama, djeca su sigurnija kada su pravilno postavljena u stražnjim sjedalima nego u prednjim sjedalima.
- Nakon nezgode, autosjedalica možda više ne zadovoljava sigurnosne zahtjeve zbog pretrpljenih oštećenja, čak i ako se to odmah ne vidi. Zbog toga se preporučuje zamjena. Samo proizvođač može osigurati da udovoljava sigurnosnim zahtjevima, pod uvjetom da se radi o originalnom proizvodu.
- Osigurajte da su prtljaga ili drugi predmeti unutar vozila osigurani kako biste smanjili rizik od ozljeda u slučaju nezgode.
- Krute i plastične komponente na sigurnosnim sjedalima za dijete moraju biti postavljene i pričvršćene tako da se tijekom svakodnevne uporabe proizvoda ne zadrže među suvozačkim sjedalima ili na vratima automobila.
- NEMOJTE uklanjati naljepnice na dječjem sigurnosnom sjedalu. Važne informacije nalaze se na naljepnicama.
- NEMOJTE koristiti sigurnosno sjedalo za djecu s oštećenim ili nedostajućim dijelovima.
- NEMOJTE koristiti oštećene ili slomljene pojaseve ili remenje vozila.
- NEMOJTE ni na koji način mijenjati autosjedalicu.
- NE razdvajajte i ne pokušavajte razdvojiti autosjedalicu osim kako je navedeno u ovom priručniku.
- NEMOJTE koristiti autosjedalicu koja je preživjela nesreću. Sudar može prouzrokovati štetu na autosjedalici koju ne možete vidjeti.
- NEMOJTE zamijeniti zaštitni poklopac ili pojas djeteta s bilo kojim drugim osim onima koji preporučamo jer su ti dijelovi sastavni dio autosjedalice.
- NEMOJTE koristiti rabljeno autosjedalicu ili autosjedalicu čiju povijest ne znate.
- Osigurajte da autosjedalica ne ostane zarobljena sklopivim ili pomičnim suvozačkim sjedalom ili na vratima vašeg automobila.
- NE KORISTITE u bilo kojoj konfiguraciji koja nije prikazana u uputama.
- NIKADA ne upotrebljavajte autosjedalicu s pojasevima za vozila u 2 točke.
- NEMOJTE koristiti metode usmjeravanja pojaseva koje nisu prikazane u ovim uputama.
- NE dozvolite djeci da se igraju ili ne podešavaju autosjedalicu.
- Uvijek provjerite nepropusnost sigurnosnog pojasa prije svake uporabe.
- NEMOJTE koristiti autosjedalicu na suvozačkom sjedalu s aktivnim zračnim jastukom osim ako proizvođač vozila ne potvrdi da je sigurno.
- Autosjedalica treba biti čvrsto vezana u vozilu, čak i kad se ne koristi. U sudaru ili iznenadnom zaustavljanju, neosigurana autosjedalica može ozlijediti druge putnike.

## UPOZORENJA

- Obavezno pravilno osigurajte u automobilu izgubljene predmete, kao što su prtljaga ili knjige, jer mogu uzrokovati ozljede u slučaju nesreće.
- NIKADA ne ostavljajte dijete bez nadzora čak i na automobilu.
- NIKADA ne izvlačite dijete iz autosjedalice za vrijeme vožnje vozila.
- NIKADA ne koristite autosjedalicu bez navlake autosjedalice.
- OPASNO! Pokrijte autosjedalicu kad je ostavljena na izravnom suncu. Dijelovi autosjedalice mogu postati previše vrući za djetetovu kožu. Uvijek provjerite površine prije stavljanja djeteta u autosjedalicu.
- NEMOJTE koristiti nikakve dodirne točke osim onih opisanih u uputama i označenih u autosjedalici.
- Kruti predmeti i plastični dijelovi autosjedalice moraju biti postavljeni tako da nisu labavi, za vrijeme svakodnevne uporabe vozila da se zakače za pomično sjedalo ili vrata.
- Preporučujemo da svo remenje koje drži autosjedalicu budu zategnuti, da se svi pojasevi koji drže dijete budu prilagođeni djetetovom tijelu i da se ne uvijaju.
- VAŽNO! Molimo vas provjerite da remenje preko krila nije zakopčano nisko, tako da je zdjelica čvrsto uhvaćena.
- NIKADA ne upotrebljavajte autosjedalicu s bilo kojom drugom bazom, osim one koja dopušta proizvođač.
- UVIJEK osigurajte da svi remeni i pojasevi vozila nisu uvijeni prije svake uporabe.
- NIKADA ne ostavljajte dijete u autosjedalici kada remenje labavo ili su pak otkopčani.
- NE ostavljajte svoje dijete u autosjedalici duže vrijeme.
- UVIJEK postavite autosjedalicu u položaj okrenutu prema natrag.
- NIKADA ne postavljajte autosjedalicu okrenutu prema naprijed.
- NEMOJTE koristiti alternativne smjerove koji nisu prikazani u ovim uputama.
- Uvjerite se da su sva preklopna sjedala suvozača pravilno zakačena.
- SVI putnici u vozilu trebaju biti pravilno osigurani. Neosigurani (nevezani) putnici mogu se baciti ne druge putnike i uzrokovati ozbiljne ozljede ili smrt u sudaru.
- Uvijek osigurajte da je ručka pravilno zaključana u uspravnom položaju prije no što dijete držite u dječjem sjedalu.
- NIKADA ne postavljajte autosjedalicu ili nosač za novorođenčad blizu ruba uzdignute površine ili na meku površinu, poput jastuka ili madraca.
- Autosjedalica ili nosač novorođenčeta može pasti s ovih površina i prouzrokovati ozbiljne ozljede ili smrt.
- NIKADA ne upotrebljavajte autosjedalicu u košari za kupovinu.

**Pregledati:**

- je li autosjedalica bez oštećenja

**Provjerite je li dijete u rasponu veličine:**

- težina između 0-13kg

**Ugradite autosjedalicu prema natrag na sigurnu lokaciju u vozilu:**

- sjedala za vozila koja su okrenuta samo prednjem dijelu vozila;
- ručka zaključana u određenom položaju;
- dijete okrenuto prema stražnjem dijelu vozila;
- položaj bez NE aktivnog zračnog jastuka;
- upotrijebljen pojas u 3-točke (rame / krug);
- sigurnosni pojas nije uvijen;
- prolaz za remen propustan;
- usko naslonjeno na sjedalo vozila.

**Sigurno osigurajte dijete u autosjedalici:**

- ispravna visina naramenica;
- remenje nije uvijeno;
- pojasa nisko preko bokova;
- remenje sigurno i čvrsto.

## KORIŠTENJE U AUTOMOBILU



**NEMOJTE KORISTITI AUTOSJEDALICU POSTAVLJENU NA PUTNIČKO SJEDALO OPREMLJENO ZRAČNIM JASTUKOM.**

Opasnost! Ako zračni jastuk eksplodira, može udariti u sjedalo i uzrokovati ozbiljne ozljede djetetu, ako ne i smrt. Slijedite upute u korisničkom priručniku za upotrebu autosjedalica.

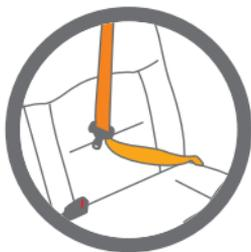

**NIKAD ne upotrebljavajte sigurnosni pojas u 2 točke za pričvršćivanje dječjeg autosjedalica na suvozačevo sjedalo. Koristite samo sigurnosne pojaseve u tri točke..**

Pridržavajte se propisa koji vrijede u vašoj zemlji.

NIKAD ne upotrebljavajte sigurnosni pojas u 2 točke za

fiksiranje autosjedalice za dijete na suvozačevo sjedalo.

Prikladan samo za vozila koja su opremljena statičkim ili sigurnosnim pojasevima u tri točke, odobrenim u skladu s propisom UN / ECE 16 ili drugim jednakim standardima.

Nikada ne koristite autosjedalicu na suvozačevom sjedalu s aktivnim prednjim zračnim jastukom.

## S SIGURNOSNIM POJASOM U 3 TOČKE

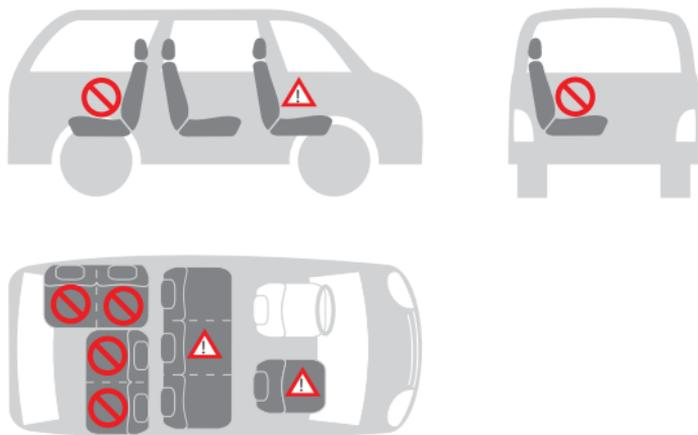

**Autosjedalicu možete instalirati na sljedeći način:**

u smjeru putovanja	ne
u suprotnom smjeru od smjera vožnje	da
s pojasom u 2 točke	ne 1)
s pojasom u 3 točke	da 2)
na suvozačevom sjedalu	da 3)
na bočnom stražnjem sjedištu	da
na središnjem stražnjem sjedalu	ne 4)



1) Upotreba pojasa u 2 točke povećava rizik od ozljede djeteta u slučaju nesreće.

2) Sigurnosni pojas mora biti odobren prema ECE R 16 ili drugim jednakim standardima.

3) Ne koristite na suvozačevom sjedalu s aktivnim prednjim zračnim jastukom.

4) Može se koristiti ako je središnje sjedalo vozila opremljeno pojasom u 3 točke.

## POSTAVITE DIJETE NA SJEDALO

### UPOTREBA KOPČE

**Otpuštanje kopče** (sl. 1): Pritisnite crveni gumb na kopči kako biste oslobodili naramenice i premjestili ih u stranu.

**Pričvršćivanje kopče** (sl. 2.1, sl. 2.2, sl. 2.3): Spojite oba kraja / jezičke remenja kako biste tvorili jedinstven priključak.

Umetnite priključak u središnju kopču dok ne čujete klik.

Pazite da remeni nisu uvijeni.

Namjestite štitnike za prsa na središte djetetovih ramena.

### PODEŠAVANJE SIGURNOSNOG POJASA, UPRTAČ

**Otpustite remenje** (sl. 3): Pritisnite tipku za podešavanje na prednjem središnjem dijelu sjedala i povucite obje naramenice da biste otpustili remen.

**Zatezanje remenja** (sl. 4): Povucite remen za podešavanje snopa remenja tako da ga pravilno zategne uz tijelo djeteta. Pas se pravilno zategne kada razmak između snopa i djeteta nije veći od debljine vašeg prsta.

**VAŽNO!** Povucite kraj remena za podešavanje prema van, a ne prema gore ili prema dolje.

Tijekom transporta (pogotovo kada nije u automobilu), remen za podešavanje mora biti postavljen u odjeljak za pojas.

 **Osiguravanje da vaše dijete bude pravilno osigurano remenjem.**

**Da biste osigurali sigurnost svog djeteta, provjerite .....**

- da su remeni pravilno podešeni u visini djetetovih ramena.
- da pojasevi nisu uvijeni.
- da su metalne kopčice pravilno ugrađene u kopču sa snopom remenja.
- da su pojasevi pravilno zategnuti, jer jaz između pojasa i djeteta ne smije biti veći od debljine vašeg prsta.

### ZA PODEŠAVANJE NASLONA ZA GLAVU I REMENA

**Otpustite remenje** (sl. 5): Pritisnite tipku za podešavanje na prednjem središnjem dijelu sjedala i povucite obje naramenice da biste otpustili remen.

**Za podešavanje naslona za glavu i remena** (sl. 6, sl. 7): Povucite ručicu za podešavanje remenja prema gore i istodobno gurnite za podešavanje prema gore ili prema dolje dok prsni remeni ne budu na ispravnoj visini (sl. 5).

## KORIŠTENJE AUTOSJEDALICE

Otpustite ručicu za podešavanje da biste prilagodili podešavanje u novom položaju.

Provjerite jesu li prsne remeni pravilno zaključani i u ispravnom položaju.

Provjerite jesu li naramenice postavljene točno iznad djetetovih ramena i postoji li razmak od 1 prsta (1 cm). (sl. 8)

Pravilno podešen naslon za glavu osigurava optimalan položaj djeteta koje sjedi u autosjedalici

### PODESITE RUČICU (fig. 9)

A. Položaj za uporabu kao nepomične ležaljke

B. Za uporabu u automobilu i za prijevoz

C. Za postavljanje djeteta u sjedalo

D. Koristi se kao izbacivač sa zaključanim pokretom ljuljanje.

Za podešavanje stisnite gumb za otpuštanje ručke na obje strane, zatim zakrenite ručicu, Ručica će se zaključati u svom položaju.

**UPOZORENJE:** Uvijek provjerite je li ručka čvrsto zaključana u uspravnom položaju za nošenje prije nošenja.

Trebali biste čuti klik dok je gumb ručke uključen, a ručica zaključana u uspravnom položaju za nošenje.

### DA BISTE ZAŠTITILI SVOJE DIJETE (sl.10, sl. 11, sl. 12)

Redukcija pruža vašem djetetu veću podršku tijekom prvih mjeseci.

Redukcija se koristi kako bi se osigurala veća udobnost maloj djeci.

Umetak treba rabiti od rođenja do visine od 60 cm.

- Dijete uvijek osigurajte pojasom kad ga stavite u autosjedalicu
- Nikada ne ostavljajte dijete bez nadzora u autosjedalici kada se postavlja na visoko podignute površine (poput stolova, itd.).
- Pazite da se kraj remena ne uhvati u pokretnim dijelovima (poput automatskih vrata, pokretnih stepenica i sl.).
- **UPOZORENJE!** Plastični dijelovi autosjedalice mogu se zagrijati na suncu, uzrokujući djetetu opekotine. Na primjer, zaštitite autosjedalicu od prekomjerne vrućine pomoću svjetlosnog obloga.
- Autosjedalica ima samo jedan položaj za postavljanje u automobil, dijete ostavlja uvijek napola naslonjeno.
- Redovito odmarajte kada putujete na dugim putovanjima. Vaše se dijete može vrlo umoriti. Izbjegavajte da dijete dugo ostavlja u autosjedalici.

## KORIŠTENJE AUTOSJEDALICE

### POSTAVLJANJE AUTOSJEDALICE U VOZILO

Ova sjedalica može se postaviti isključivo na putnička sjedala automobila s dijagonalnim pojasom i pojasom oko pasa, bez zračnog jastuka.

Postavite dijete na sjedalo, a dječja leđa naslonjena na naslon autosjedalice (fig.13).

To će povećati udobnost djeteta i omogućiti da remeni pravilno osiguraju dijete. Kliznite naramenice preko djetetovih ramena.

Provjerite jesu li remeni u istoj visini i postavljeni iznad djetetovih ramena.

Osigurajte dijete uprtač, pričvršćivanje kopče (sl.14) vidi paragraf "Upotreba kopče" (sl.15) vidi paragraf "Podešavanje sigurnosnog pojasa, uprtač"

### Da biste osigurali autosjedalicu u vozilu sigurnosnim pojasom u tri točke, postupite na sljedeći način:

Sjedalica se može postaviti jedino tako da gleda prema natrag, koristeći dijagonalni pojas i pojas oko pasa, na prednjem ili stražnjem sjedalu automobila (sl. 16).

Zaobidite dijagonalni sigurnosni pojas (prsni pojas) automobila oko naslona autosjedalice, prolazeći kroz dijagonalni vodič pojasa (1) (sl. 17, sl. 18).

Prođite vodoravni sigurnosni pojas (pojas preko krila) automobila kroz obe vodilice (2) i pričvrstite kopču (3) (sl. 17, sl. 19).

Ako je sigurnosni pojas vozila prekratak, prilagodite njegovu visinu na najniži položaj.

Ako je i dalje prekratko, pokušajte s drugim suvozačkim sjedištem.

Smjestite dijagonalni pojas u vodilicu dijagonalnog pojasa na stražnjem dijelu sjedalice (sl. 18).

Stegnite pojas i osigurajte da u njemu nema uvijanja ili petljanja (sl. 20).

### UPOZORENJE:

- NEMOJTE usmjeravati remen vozila koristeći bilo koji drugi put kada koristite autosjedalicu. Za pomoćnika se obratite našem timu za korisnike.
- NEMOJTE koristiti sigurnosni pojas s dvije točke za postavljanje autosjedalice.
- Ugradite autosjedalicu SAMO unatrag na sjedala vozila okrenuta prema naprijed.
- Provjerite je li dijete pravilno osigurano u autosjedalici i je li autosjedalica čvrsto.

 **Provjerite je li autosjedalica pravilno postavljeno u vozilu.**

### PRILAGODITE POKROV

Sunčana nadstrešnica je lako podesiva (sl. 21).

Omogućuje vašem djetetu da se mirno odmara i pruža zaštitu od sunčevih zraka.

Neobavezno "X i-Size" baza, prodaje se zasebno.

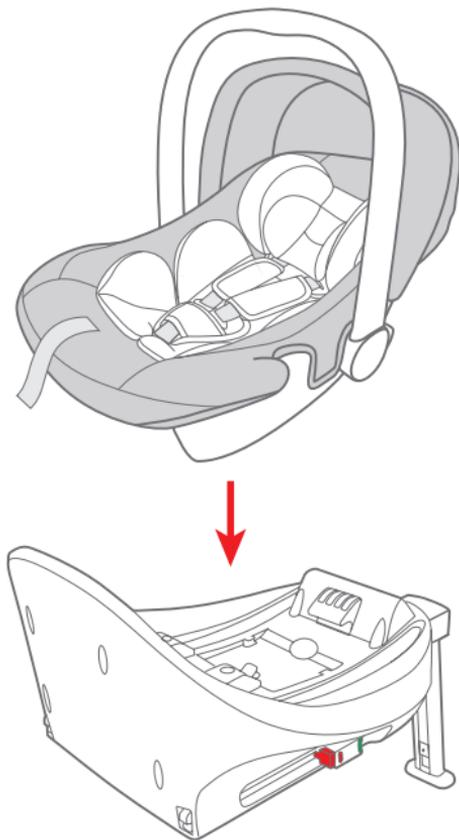

## ODRŽAVANJE

### Čišćenje

Navlaka i sigurnosni pojasevi mogu se očistiti čistom krpom, toplom vodom i sapunom.

Plastični dijelovi mogu se očistiti blagim sapunom i toplom vodom.

Nemojte koristiti grube deterdžente poput otapala.



**Autosjedalica se ne smije koristiti bez navlake.**

## UKLANJANJE KROVIĆA (sl. 22)

### Skidanje Obloge

Pritisnite crveni gumb za otpuštanje i otkvačite pojaseve.

Uklonite remene za ramena iz sjedalice, pokrova i plastične šasije, povlačeći svaki remen za ramena, uključujući kopču, kroz odgovarajući utor.

Nemojte uklanjati remene za ramena iz petlje prilagodnika pojaseva.

Uklonite pojas prema uputama u odlomku "Kako ukloniti kopču pojasa" i skinite kopču s navlake.

Izvicite poklopac s prednje strane školjke.

Za postavljanje poklopca, slijedite postupak obrnutim redoslijedom

**ATTENZIONE!** Riposizionare le cinture correttamente evitando attorcigliamenti.

### Kako ukloniti kopču pojasa

- Otkopčajte kopču (pritisnite crveni gumb za otpuštanje).
- Otpustite pojaseve na pojasu.
- Pronađite metalni prsten pričvršćen za pojas ispod dječje sjedalice.
- Okrenite metalni prsten i uklonite ga kroz školjku i podstavu.

### Kako zamijeniti kopču pojasa

- Umetnite metalni prsten i međunožni remen kroz podstavu i školjku
- Metalni prsten, pričvršćen za pojas, mora izaći iz školjke.
- Povucite središnju kopču kako biste provjerili je li međunožni remen ispravno pričvršćen.

### Kako ukloniti pojas

- Odvojite kopču kopče remenja (pritisnite crveni gumb).
- Odvojite pojaseve s uređaja za zatezanje pojasa koji se nalaze na stražnjoj strani naslona.
- Provucite oba pojasa kroz školjku i oblogu i uklonite zaštitnike prsa.
- Pronađite metalni prsten pričvršćen za pojas ispod autosjedalice.
- Zakrenite metalni prsten i uklonite ga kroz školjku i oblogu.

## FORMALNO JAMSTVO

Sadržaj ovog dokumenta kako je dolje navedeno će stupiti na snagu od 01.01.2005. i zamijeniti, na svakom računu i u cijelosti, bilo koju prethodnu poruku koja se odnosi na jamstvo koje pruža Foppa Pedretti S.p.A.

### FORMALNO JAMSTVO

Foppa Pedretti S.p.A. čije se sjedište nalazi na n. 11 Via Volta, Grumello del Monte (Italija), jamči izravno potrošaču da je ovaj potpuno novi proizvod bez grešaka u pogledu materijala, dizajna i proizvodnje te da je u skladu s karakteristikama koje je naveo proizvođač.

Ovo formalno jamstvo vrijedi u svim državama članicama Europske unije i ne isključuje niti ograničava prava potrošača u skladu s obveznim mjerama predviđenim zakonom u odnosu na trgovca proizvoda.

Da bi iskoristio ovu formalnu garanciju, potrošač mora vratiti neispravan proizvod trgovcu, istodobno predočivši dokaz o kupnji proizvoda koji mora jasno prikazati adresu prodavatelja, datum kupnje proizvoda s pečatom i potpisom prodavatelja i naznaku samog proizvoda ili, alternativno, potvrdu koja ne smije biti izmijenjena i koja mora jasno prikazivati iste podatke kao i one iz iznad.

Formalno jamstvo proizvođača vrijedi dvanaest (12) mjeseci od datuma kupnje proizvoda. Tijekom tog razdoblja, Foppa Pedretti S.p.A. će popraviti ili zamijeniti neispravan proizvod, prema vlastitom nahođenju. Formalno jamstvo dodjeljuje se krajnjem kupcu proizvoda (potrošača) i ne isključuje niti ograničava obvezna prava potrošača kako je predviđeno zakonom i / ili prava koja korisnik može imati u odnosu na trgovca / prodavača proizvoda.

### ISKLUČENJA FORMALNE GARANCIJE

Formalno jamstvo je isključeno u slučaju oštećenja proizvoda iz sljedećih razloga: ako se proizvod koristi na način koji nije u skladu s podacima sadržane u uputama za uporabu i upute za montažu; ako je proizvod pokvaren ili ispušten; ako je proizvod izložen vlazi ili ekstremnim vrućinama ili uvjetima okoline, ili naglim promjenama istih, koroziji, oksidaciji, neovlaštenim preinakama ili popravcima proizvoda, popravci korištenjem neovlaštenih rezervnih dijelova, nepravilno korištenje, neodgovarajuće održavanje ili neuspjeh u provođenju istih, nepravilno održavanje u usporedbi s informacijama navedenim na uputama za uporabu i upute za montažu, nepravilnom montaži, nesrećama, oštećenjima uzrokovanim hranom ili pićem, oštećenjem kemijskih proizvoda, slučajeva više sile.

U svakom slučaju, Foppa Pedretti SpA odbija svaku odgovornost za štetu prouzročenu osobama ili imovini, osim proizvoda, kada je takva šteta uzrokovana nepoštivanjem uputa / savjeta / upozorenja sadržanih u priručniku ili, alternativno, u uputama za uporabu i sastavljanje koje su isporučene uz svaki proizvod za korisnika. (Samo kao primjer, u slučaju krevetića: "Neprestano provjeravajte bebū. Pobrnite se da plahte i pokrivači ne prekriju glavu djeteta ...").

Nadalje, Foppa Pedretti S.p.A. odriče se svake odgovornosti za štetu prema osobama i imovini kad do greške u proizvodima dođe uslijed pada kvalitete komponenti Proizvoda uslijed trošenja istih. Sve plastične komponente proizvoda smatraju se komponentama koje se troše.





Importato da:

**Foppa Pedretti S.p.A.**

Via A. Volta, 11 - 24064

Grumello del Monte, Bergamo - Italy

tel +39 035.830497

fax 39 035.831283

[www.foppapedretti.it](http://www.foppapedretti.it)