

# FOPPAPEDRETTI®

## ASSO

Istruzioni montaggio e uso  
Instructions for assembly and use  
Instructions de montage et mode d'emploi  
Montage- und Gebrauchsanweisung  
Instrucciones de montaje y uso  
Инструкции по монтажу и эксплуатации

Asse da stiro pieghevole in legno massiccio  
Folding solid wood ironing board  
Table a repasser pliante en bois massif  
Zusammenklappbares Bügelbrett aus massivholz  
Tabla de planchar plegable de madera maciza  
Складная гладильная доска из массива дерева



Made  
in  
Italy



### AVVERTENZE

### WARNING

### AVVERTISSEMENT

### WARNUNG

### ADVERTENCIAS

### ПРЕДУПРЕЖДЕНИЯ

#### Leggere attentamente e conservare per future referenze

- **ATTENZIONE:** la portata massima del pianetto portaferro è di 10 kg.
- Prima di utilizzare ASSO verificate che sia aperto completamente e che il piano stiro sia ben bloccato nell'apposita sede.
- Se il piano stiro non si blocca controllate la sua apertura.
- Non lasciate appoggiato il vostro ferro da stiro sul tappetino in gomma per un periodo prolungato.
- Movimentare il pianetto di servizio sollevandolo solo leggermente (Fig. A).
- Prima di chiudere ASSO abbassare il pianetto di servizio.
- Controllate periodicamente che le viti di montaggio siano sempre ben bloccate.
- Pulire con un panno umido o del detergente neutro (no solventi) e asciugare accuratamente.

#### Read the instructions carefully and keep for future reference

- **ATTENTION:** Max weight capacity of the iron board is 10 kg.
- Before using ASSO, make sure that it has been opened out fully and that the ironing table has been securely fastened in place.
- If the ironing table does not lock in place, check that it has been opened correctly.
- Do not leave the iron on the rubber mat for long periods.
- Lift the board carefully when raising the linen shelf (Fig. A).
- Lower the linen shelf before folding ASSO.
- Check regularly that the assembly screws are perfectly secure.
- Clean with a damp cloth or with neutral detergent (not solvents) and dry carefully.

#### Lire attentivement et conserver en cas de besoin

- **AVERTISSEMENT:** La capacité maximale su plan repose fer est de 10 Kg.
- Avant d'utiliser ASSO, vérifiez qu'elle soit complètement ouverte et que la planche à repasser soit bien bloquée dans son logement.
- Si la planche à repasser ne se bloque pas, contrôlez en l'ouverture.
- Ne laissez jamais le fer à repasser reposer longtemps sur le tapis en caoutchouc.
- Pour ouvrir or fermer le pose linge il faut le lever légèrement (Fig. A).
- Abaisser le pose linge avant de refermer ASSO.
- Contrôlez régulièrement que les vis de fixation soient bien bloquées.
- Nettoyez à l'aide d'un chiffon humide ou de détergent neutre (non-solvants) puis essuyez-le soigneusement.

#### Aufmerksam lesen und für zukünftige Referenzen aufbewahren

- **ACHTUNG:** Das maximale zulässiges Gewicht auf dem Abstellgitter ist 10 kg.
- Vor der Verwendung von ASSO sicherstellen, daß es vollkommen geöffnet ist und daß die Bügelfläche gut im entsprechenden Sitz festgehalten ist.
- Wenn die Bügelfläche nicht einrastet, ihre Öffnung kontrollieren
- Lassen Sie Ihr Bügeleisen nie für längere Zeit auf dem kleinen Gummiteppich aufgestützt (Abb. A).
- De aflegplank beweegt door het iets op te tillen.
- Vor dem Schließen von ASSO die Servicefläche absenken.
- Kontrollieren Sie regelmäßig, daß die Montageschrauben immer gut festgezogen sind.
- Mit einem feuchtem Tuch oder neutralem Reinigungsmittel (keine Lösungsmittel) reinigen und gut abtrocknen.

#### Leer atentamente y conservar para futuras referencias

- **ATENCIÓN:** la capacidad maxima de la repisa porta plancha es de 10 kg.
- Antes de utilizar ASSO verificar que esté completamente abierto y que la tabla de planchar esté bien bloqueada en la sede específica.
- Si la tabla de planchar no se bloquea controlar su apertura
- No dejar apoyada la plancha por un periodo prolongado sobre la alfombrita de goma.
- Para abrir o bajar el plano de apoyo, alzarlo solo un poco (Fig. A).
- Antes de cerrar ASSO bajar el plano de apoyo.
- Controlar periódicamente que los tornillos de montaje estén siempre bien bloqueados.
- Limpiar con un paño húmedo o con detergente neutro (no con solventes) y secar cuidadosamente.

#### Внимательно прочитать и сохранить для будущего пользования

- **ВНИМАНИЕ:** Максимальная мощность выдвигающейся подставки для утюга 10 кг.
- Перед использованием ASSO убедитесь в том, что изделие полностью раскрыто, а рабочая поверхность надежно заблокирована.
- Если рабочая поверхность не блокируется, убедитесь в том, что она правильно раскрыта.
- Никогда не оставляйте надолго утюг на резиновом коврике.
- При манипулировании вспомогательной секцией ее можно лишь слегка приподнимать (Рис. А).
- Перед закрытием ASSO опустите вспомогательную секцию.
- Периодически проверять надежность фиксации всех компонентов.
- Протирать влажной ветошью или нейтральным моющим средством (не использовать растворители) и насухо вытирать.

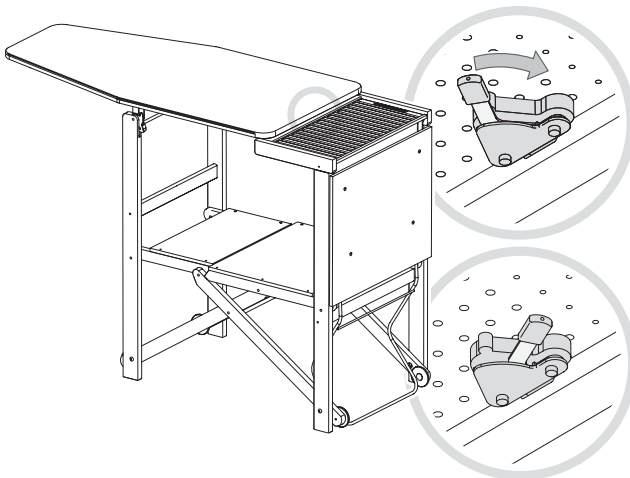
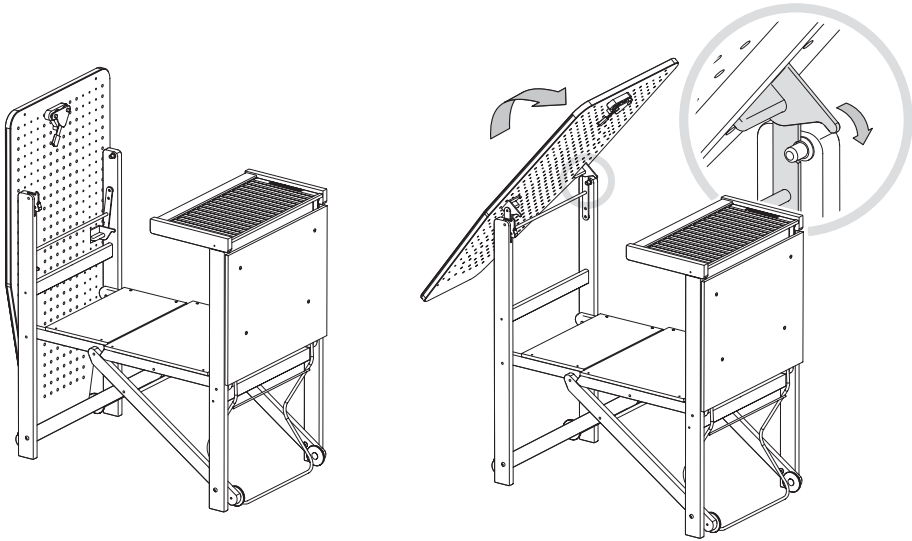
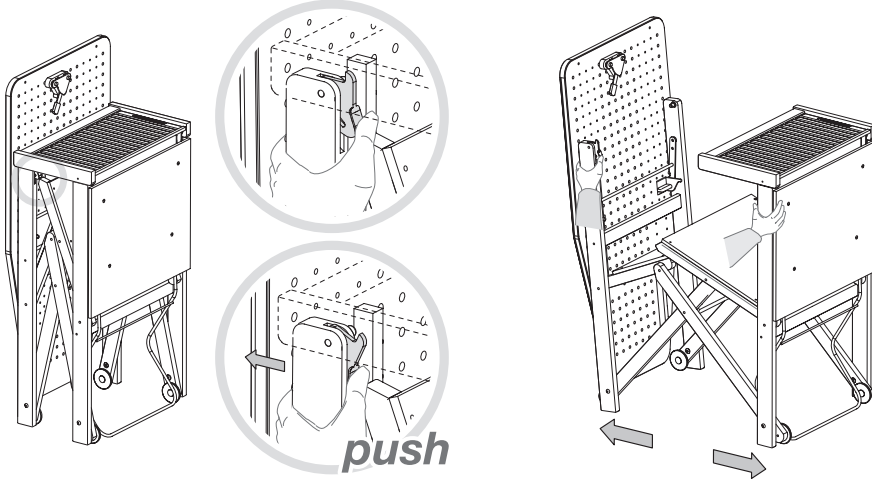

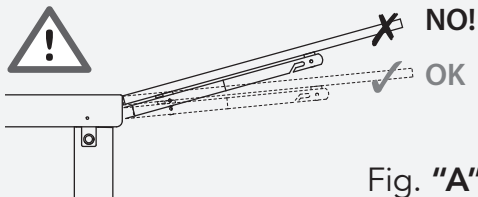
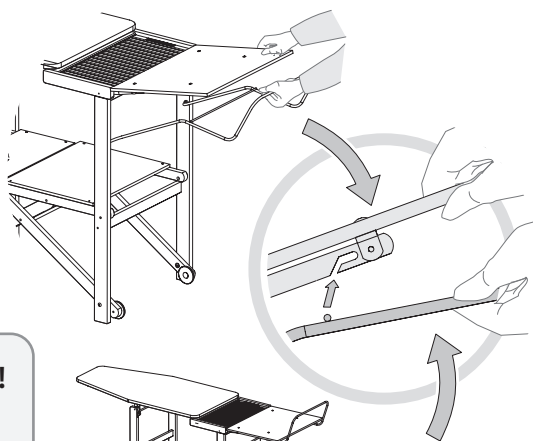
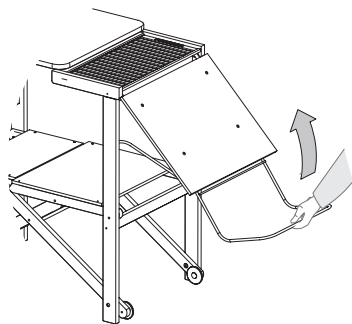
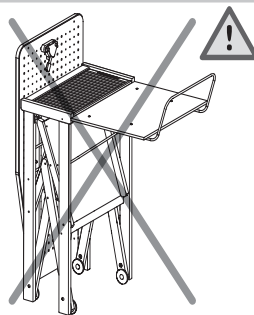
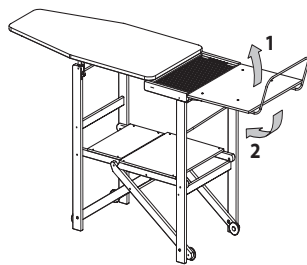

Fig. "A"

CLOSED



**Composizione**

**Composition**

**Composition**

**Materialien**

**Composición**

**Структура**

- Struttura in legno di faggio verniciato.
- Piano stiro in pioppo.
- Pianetti di servizio in truciolare nobilitato.
- Copertina piano stiro in cotone stampato con polvere di alluminio termoresistente.
- Panno piano stiro in poliestere 100%.
- Tappetino portaferro in gomma termoresistente.
- Ruote in polipropilene ricoperte con gomma.

- Aufbau aus lackiertem Buchenholz.
- Bügelfläche: mehrschichtiges Pappelholz.
- Ablageflächen aus Spanplatte mit Melaminüberzug
- Abdeckung Bügelfl.che aus bedruckter Baumwolle mit wärmebeständigem Aluminiumpulver.
- Tuch der Bügelfläche aus 100 % Polyester.
- Kleiner Teppich auf Bügeleisenhalter aus wärmebeständigem Gummi.
- Rollen aus Polypropylen mit Gummi überzogen.

- Coated beechwood frame.
- Ironing board: poplar wood.
- Chipboard shelves covered in melamine.
- Printed cotton ironing table cover with heat-resistant aluminium powder.
- 100 % polyester lining for ironing board cover.
- Heat resistant rubber mat.
- Polypropylene castors with rubber surround.

- Estructura de madera de haya barnizada.
- Tabla para planchar: madera de alamo.
- Repisas de servicio de aglomerado recubierto con melamina.
- Cubierta de la tabla de planchar de algodón estampado con polvo de aluminio.
- Paño de la tabla de planchar de 100 % poliéster.
- Alfombrita porta plancha de goma termoresistente.
- Ruedas de polipropileno recubiertas con goma.

- Structure en bois de hêtre vernis.
- Plateau de repassage: bois de peuplier.
- Etagères de service en particules revêtues mélamine.
- Housse de la planche à repasser en coton imprimé à la poudre d'aluminium thermorésistante.
- Molleton du plan de repassage 100 % polyester.
- Tapis repose-fer en caoutchouc haute résistance à la chaleur.
- Roulettes en polypropylène revêtues de caoutchouc.

- Каркас из окрашенного бука.
- Рабочая поверхность из тополя.
- Вспомогательные секции из кашированной ДСП.
- Термостойкий чехол на рабочую поверхность, выполнен из набивного хлопка с алюминиевой пудрой.
- Подкладка под чехол выполнена из 100% полиэстера.
- Коврик-подставка для утюга из термостойкой резины.
- Полипропиленовые колесики с резиновым покрытием.

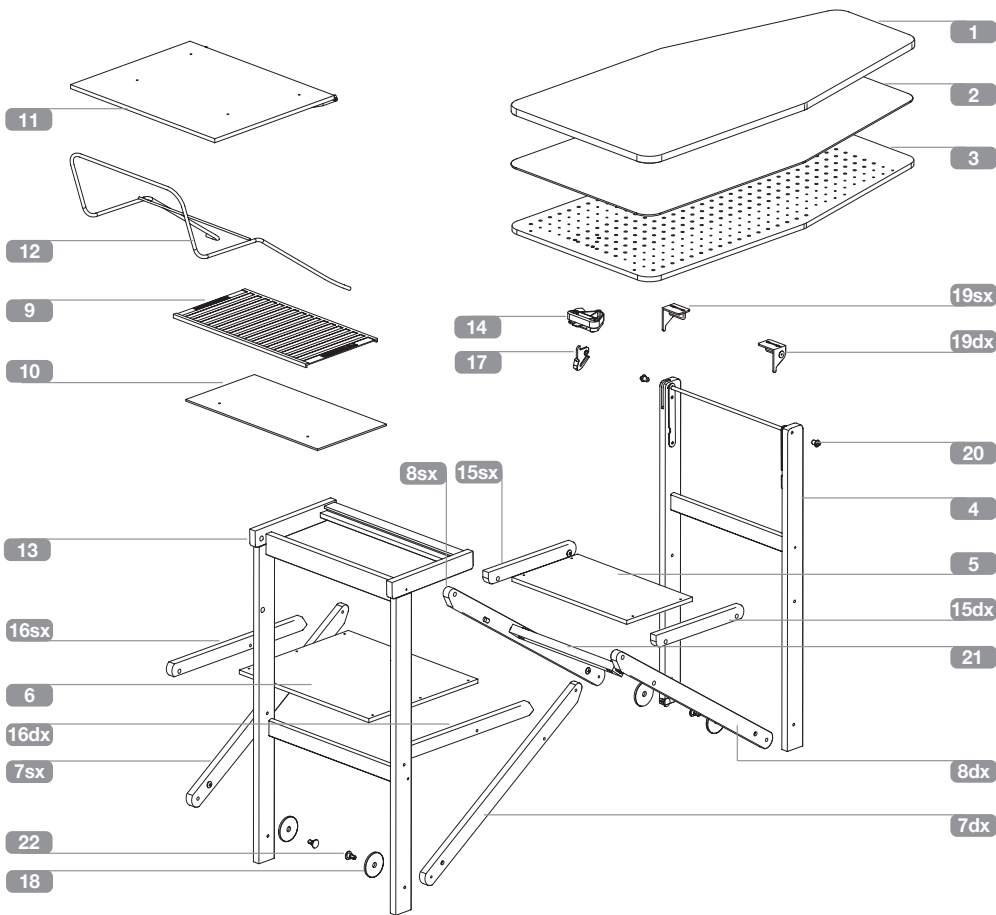

1	cod.0079007740	7sx	cod.00901619 ..	13	cod.00901637 ..	18	cod.0040222019
2	cod.0079003000	8dx	cod.00901620 ..	14	cod.0090162413	19dx	cod.0040710019
3	cod.0090161500	8sx	cod.00901621 ..	15dx	cod.00901625 ..	19sx	cod.0040710119
4	cod.00901636 ..	9	cod.0049700925	15sx	cod.00901626 ..	20	cod.0040062419
5	cod.00271111 ..	10	cod.0025110000	16dx	cod.00901627 ..	21	cod.00901616 ..
6	cod.00271112 ..	11	cod.00901005 ..	16sx	cod.00901628 ..	22	cod.0040013219
7dx	cod.00901618 ..	12	cod.7010120287	17	cod.0040000619		

**IT** Ogni codice ricambio deve essere sempre composto da dieci cifre: completare gli eventuali codici da otto cifre con le due indicanti il colore.  
**Attenzione:** le sostituzioni devono essere richieste solamente tramite il rivenditore.  
 Le caratteristiche cromatiche dei vari materiali possono differire tra loro e non sono vincolanti per il produttore.

**EN** Every code reciprocation always must be composed from ten figures: to complete the eventual codes from eight indicating figures with the two color. **Note:** the replacement parts may only be ordered through the retailer. The colour characteristics of the various materials can differ and are not binding for the manufacturer.

**FR** Chaque code je rends doit être toujours composé de dix chiffres : compléter les éventuels codes de huit chiffres avec deux heures indiquant la couleur. **Attention:** les substitutions ne peuvent être effectuées que par l'intermédiaire du revendeur. Les caractéristiques chromatiques des différents matériaux peuvent varier et n'ont pas de caractère obligatoire pour le fabricant.

**DE** Jeder Code gebe ich zurück muß mich immer aus zehn Zahlen zusammensetzen: die möglichen Codes von acht Zahlen mit zwei Stellen zu vervollständigen, die die Farbe angeben. **Wichtig:** ersatz darf nur über den Händler angefordert werden. Die farblichen Merkmale der einzelnen Materialien können voneinander abweichen und sind für den Hersteller nicht verbindlich.

**ES** Cada código nuevo debo siempre ser compuesto de diez cifras: completar los posibles códigos de ocho cifras con las dos horas que indican el color. **¡Atención!** las sustituciones deben ser solicitadas solamente a través del revendedor. Las características cromáticas de los diversos materiales pueden diferir entre sí y no son vinculantes para el productor.

**RU** Коды запчастей всегда должны состоять из десяти цифр; дополнить коды из восьми цифр двумя недостающими цифрами, означающими цвет. **Внимание:** запросы на замену осуществляются исключительно через продавца. Цветовые характеристики различных материалов могут отличаться друг от друга, они не являются обязательными для производителя.

NATURALE	03
NOCE	06
BIANCO	10

**FOPPAPEDRETTI**  
 Foppa Pedretti S.p.A.  
 Via A. Volta, 11 - 24064  
 Grumello del Monte Bergamo, Italy  
 tel +39 035.830497 fax +39 035.831283  
 www.foppapedretti.it