

FOPPAPEDRETTI®

Divo



EN 1888-2:2018+A1:2022

IT PASSEGGINO - Istruzioni di montaggio

Questo prodotto è adatto per bambini dalla nascita fino a 22 kg di peso oppure 4 anni di età, a seconda della condizione che si presenta prima.

EN PUSHCHAIR - Assembly instructions

This product is suitable for child from birth up to 22 kg or 4 years, whichever comes first.

FR POUSETTE - Notice d'utilisation

Ce produit est adapté aux enfants de la naissance jusqu'à un poids 22 kg ou l'âge de 4 ans, selon la condition qui se présente en premier.

DE BUGGY - Montageanweisungen

Dieses Produkt ist für Kleinkinder von der Geburt bis zu einem Gewicht von 22 kg oder bis zum Alter von 4 Jahren bestimmt, je nach dem welche Bedingung zuerst eintritt.

ES COCHECITO - Manual de instrucciones

Este producto es apto para niños desde que nacen hasta que pesan 22 kg o que cumplen 4 años, lo que ocurra antes.

EL ΚΑΡΟΤΣΑΚΙ - Οδηγίες χρήσης

Το προϊόν αυτό είναι κατάλληλο για παιδιά από τη γέννηση μέχρι βάρους 22 κιλά ή 4 ετών, ανάλογα με το ποια από τις δύο συνθήκες εμφανίζεται πρώτη.

PT CARRINHO - Manual de instruções

Este produto é adequado para crianças desde o nascimento até aos 22 kg de peso ou 4 anos de idade, dependendo de qual das duas condições se apresenta primeiro.

SQ KARROÇË FËMIJËSH - Udhëzime për montimin

Ky produkt është i përshtatshëm për fëmijë të sapolindur deri në 4 vjeç (me peshë 22 kg).

عربة الأطفال - إرشادات التركيب

هذا المنتج مناسب للاستعمال مع الأطفال حديثي الولادة وحتى يصل وزنهم إلى 22 كجم أو حتى يصل عُمرهم إلى سن 4 سنوات، أيهما أقرب.

AR

- IT. IMPORTANTE - LEGGERE
ATTENTAMENTE E CONSERVARE PER
FUTURO RIFERIMENTO**
- EN. IMPORTANT! READ THE INSTRUCTIONS
CAREFULLY AND KEEP FOR FUTURE
REFERENCE**
- FR. IMPORTANT! LIRE ATTENTIVEMENT
ET CONSERVER SOIGNEUSEMENT
A PORTEE DE MAIN POUR UNE
UTILISATION ULTERIEURE**
- DE. WICHTIG! AUFMERKSAM LESEN UND
FÜR ZUKÜNFTIGE REFERENZEN
AUFBEWAHREN**
- ES. IMPORTANTE! LEER ATENTAMENTE
Y CONSERVAR PARA FUTURAS
REFERENCIAS**

EL. ΣΗΜΑΝΤΙΚΟ: ΚΡΑΤΗΣΤΕ ΤΙΣ ΟΔΗΓΙΕΣ
ΓΙΑ ΝΑ ΤΙΣ ΣΥΜΒΟΥΛΕΥΕΣΤΕ ΣΤΟ
ΜΕΛΛΟΝ - ΔΙΑΒΑΣΤΕ ΠΡΟΣΕΚΤΙΚΑ

PT. IMPORTANTE! LER ATENTAMENTE E
GUARDAR PARA FUTURA CONSULTA

SQ. E RËNDËSISHME - LEXOJENI ME
KUJDES DHE RUAJENI PËR T'IU
REFERUAR NË TË ARDHMEN

AR. هام - اقرأ هذه الإرشادات جيداً ثم احتفظ
بها للاطلاع عليها مستقبلاً عند الحاجة

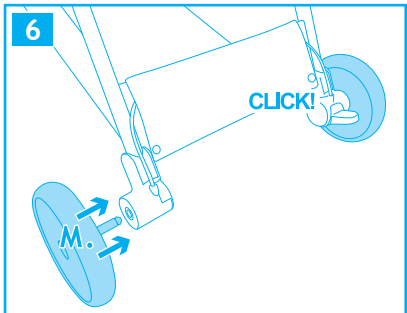
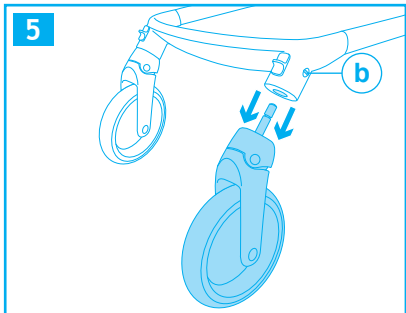
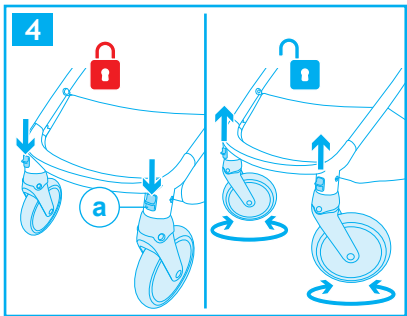
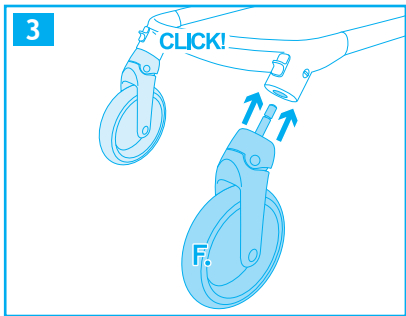
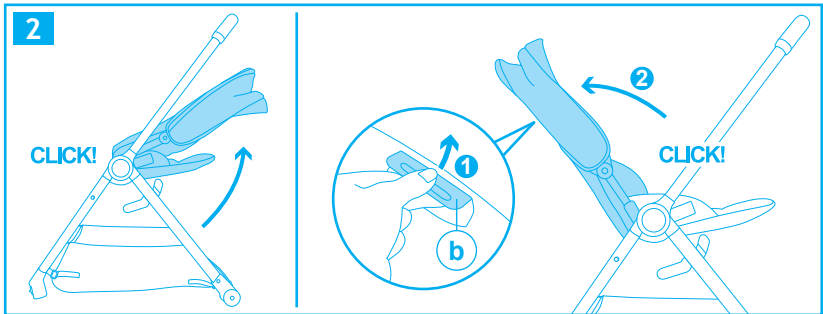
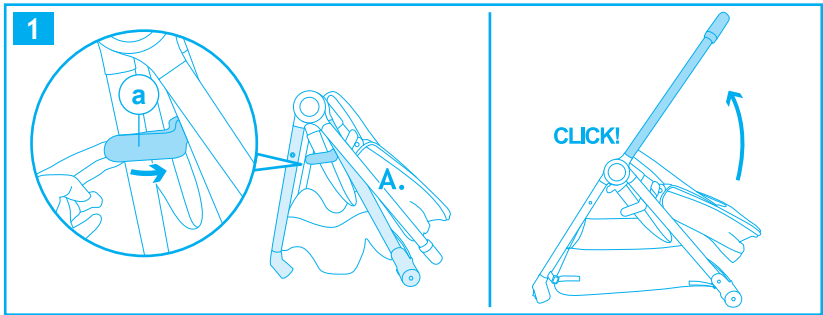

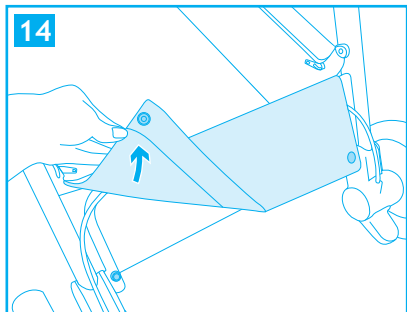
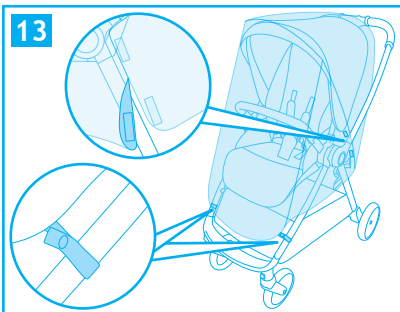
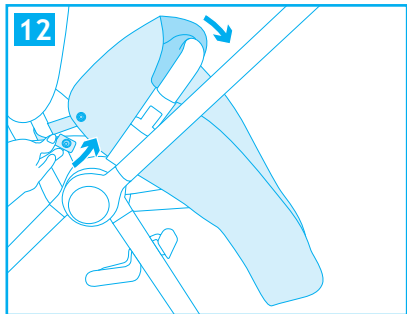
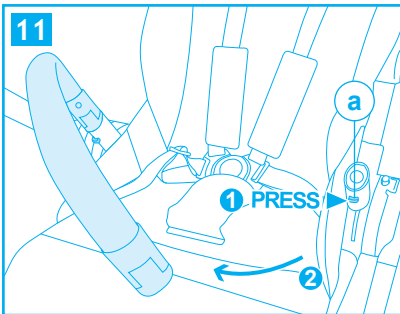
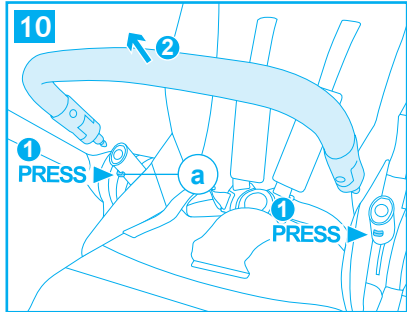
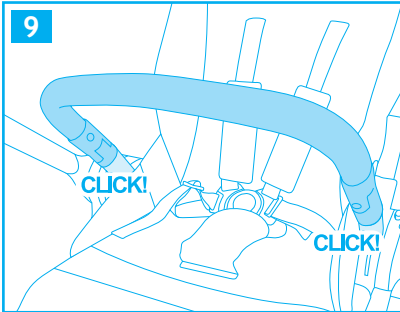
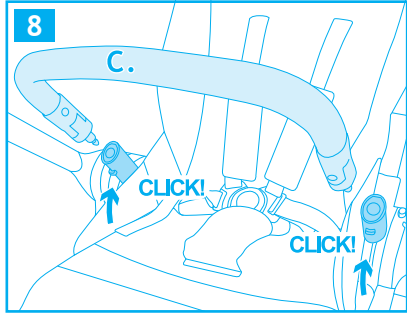
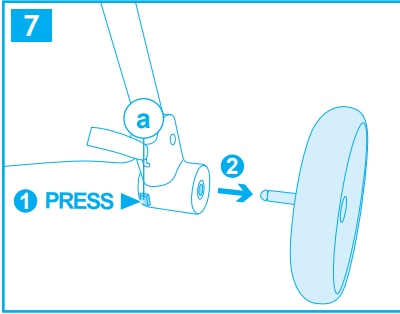

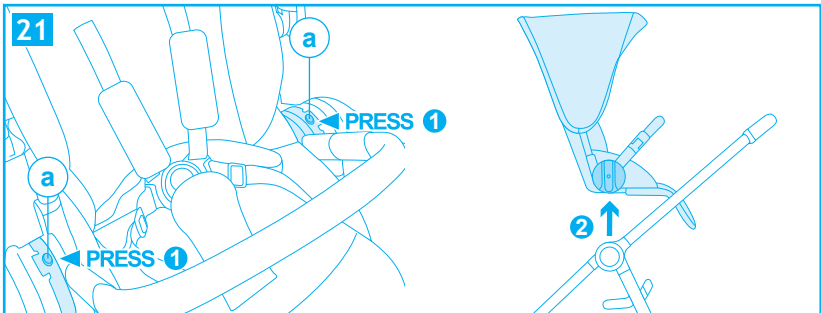
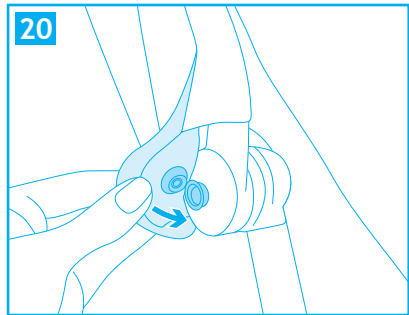
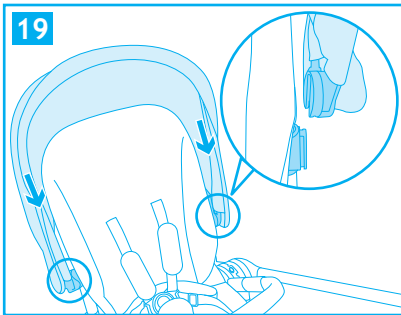
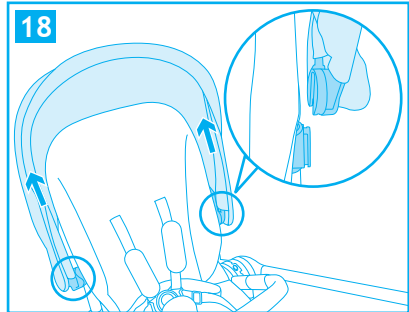
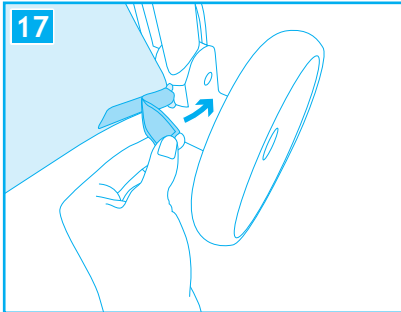
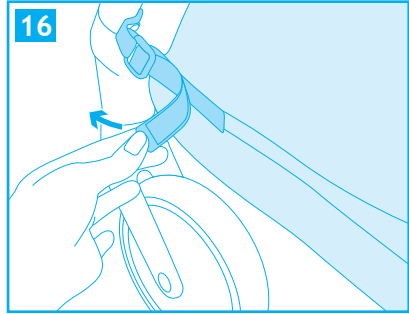
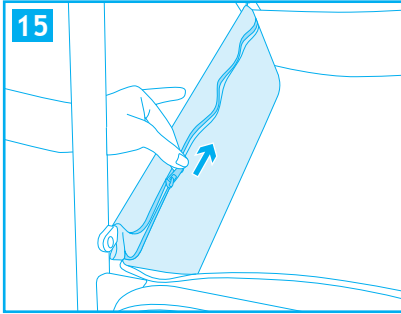

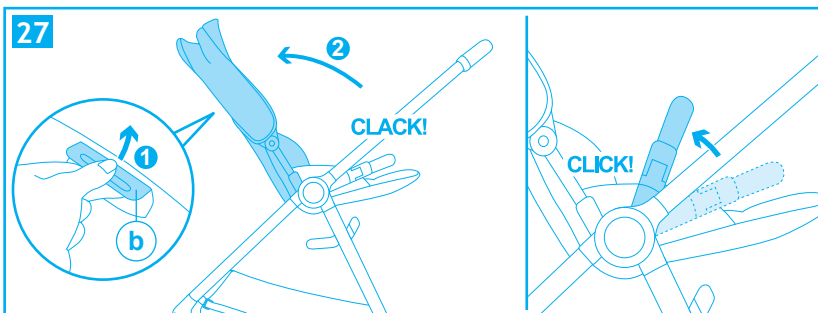
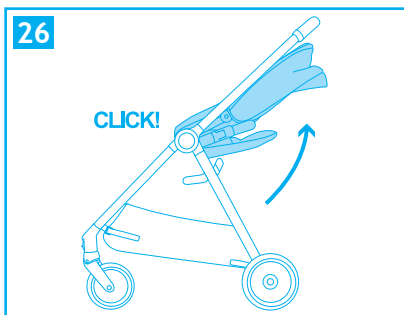
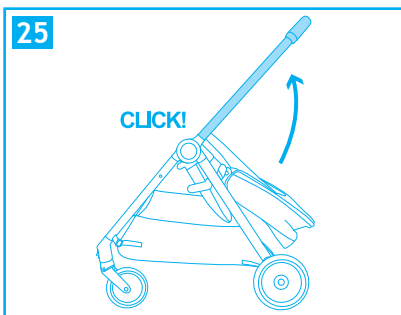
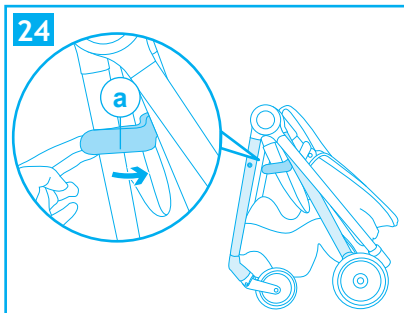
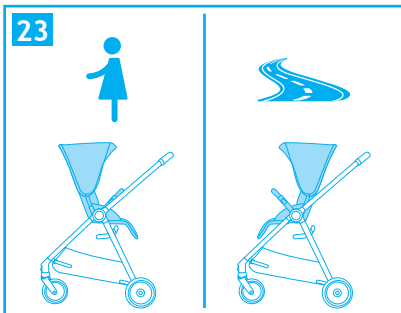
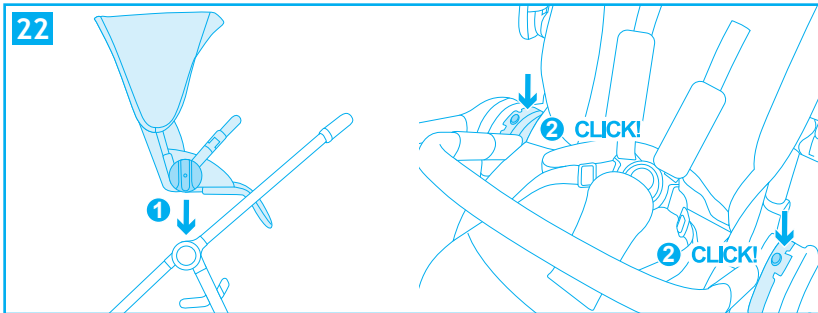

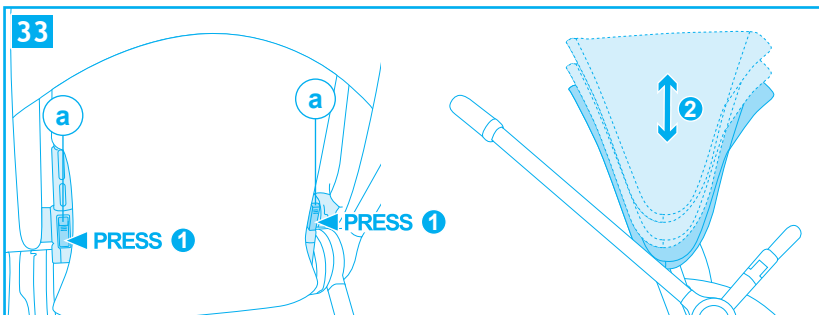
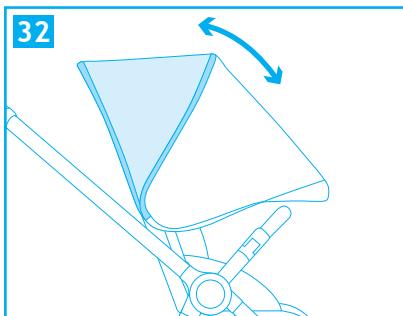
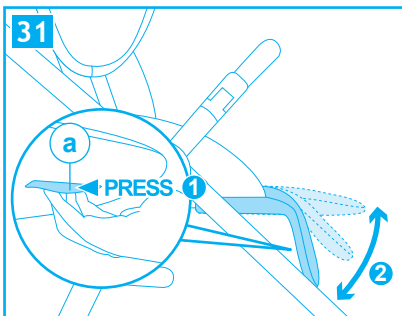
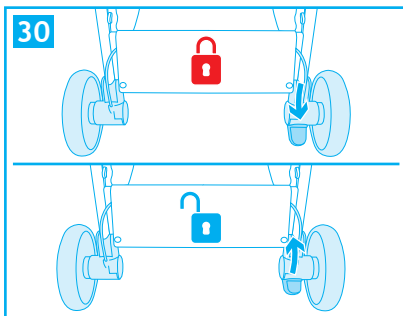
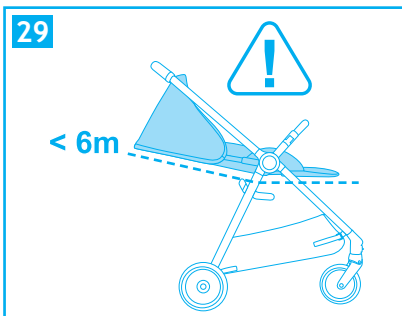
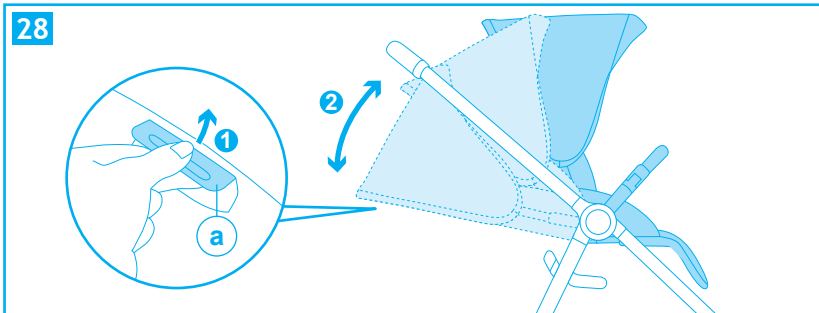

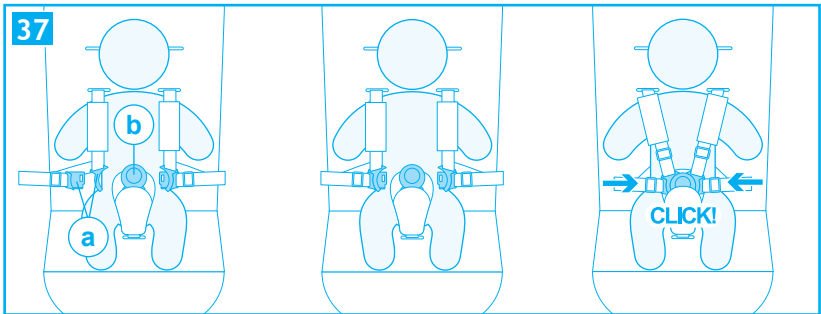
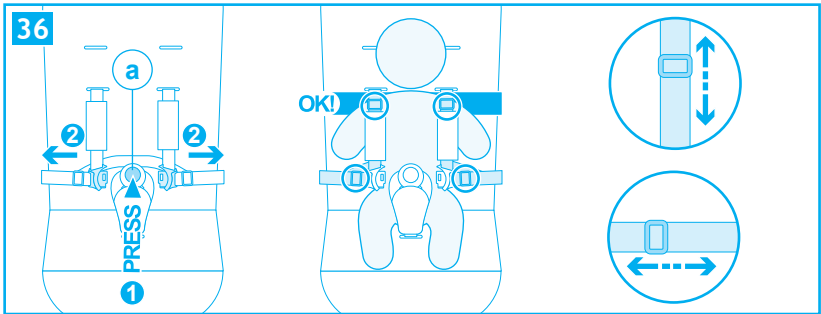
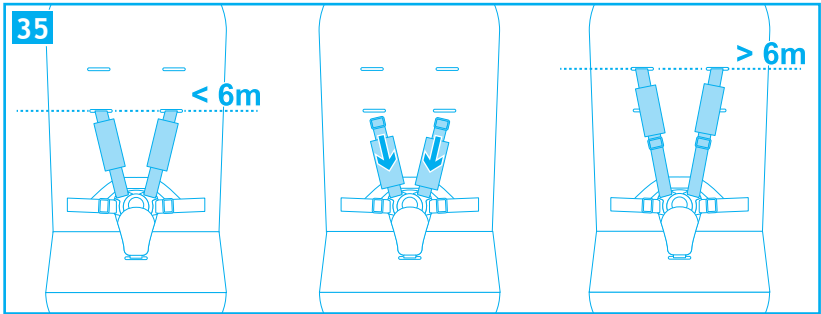
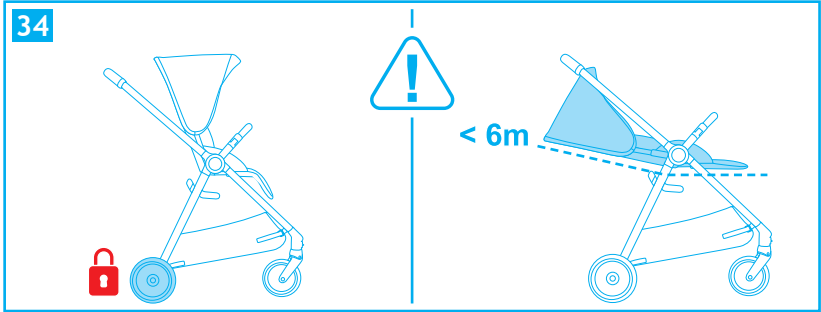

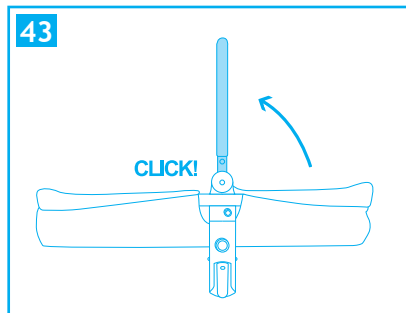
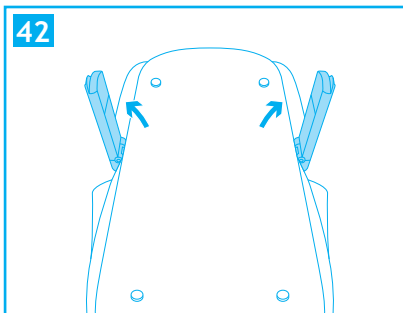
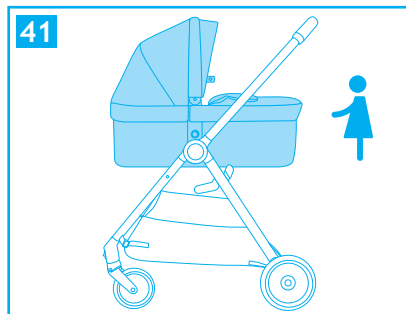
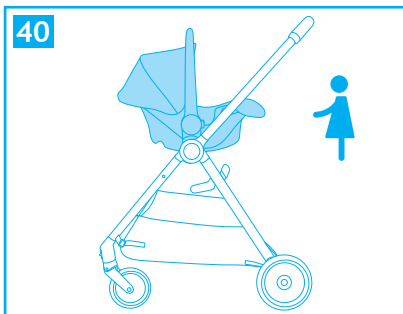
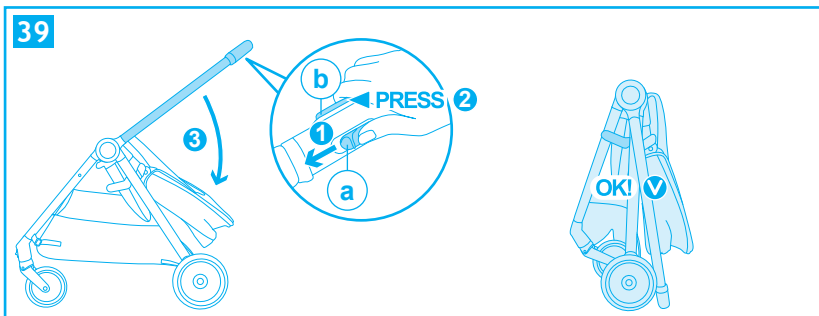
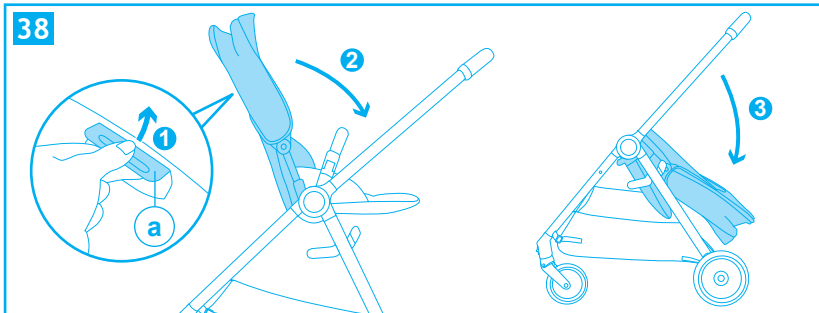

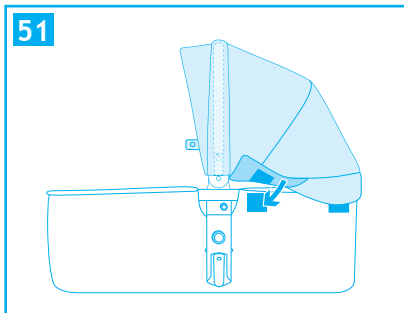
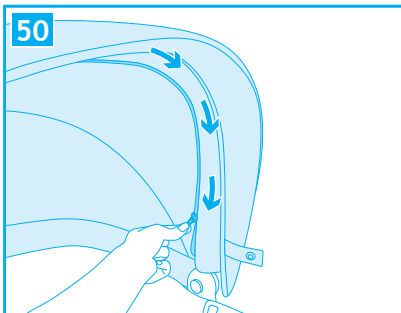
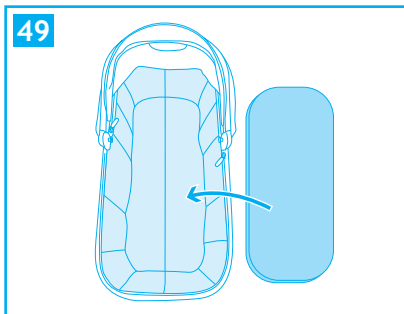
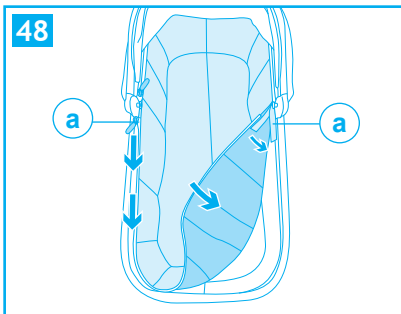
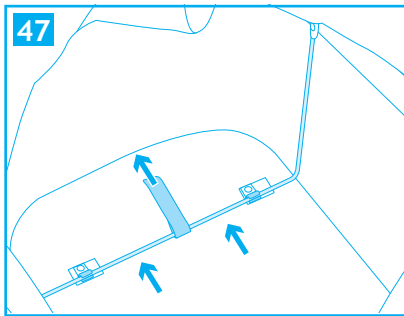
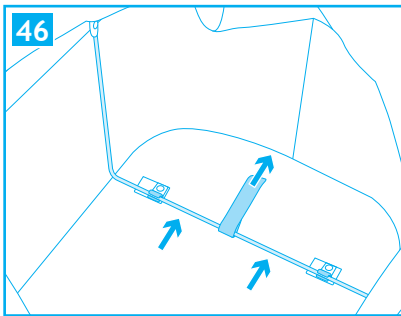
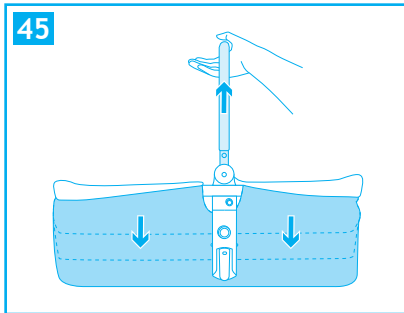
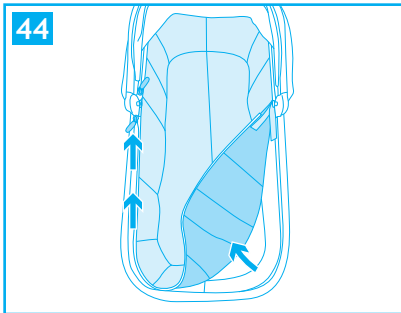

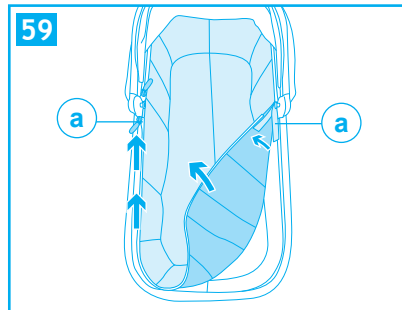
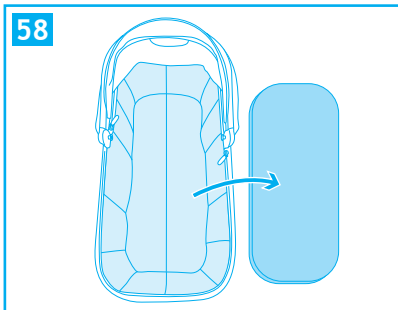
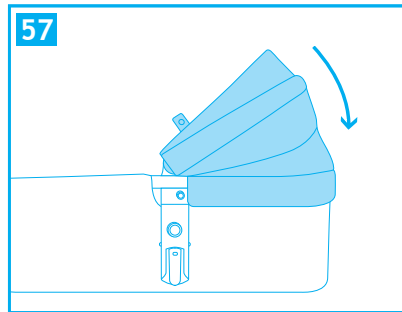
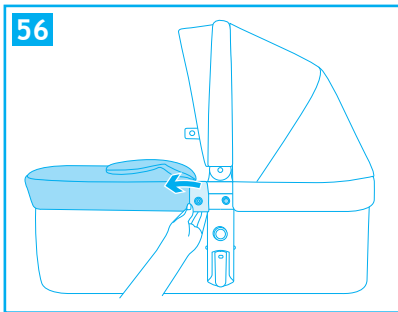
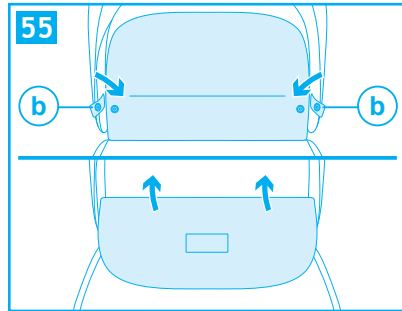
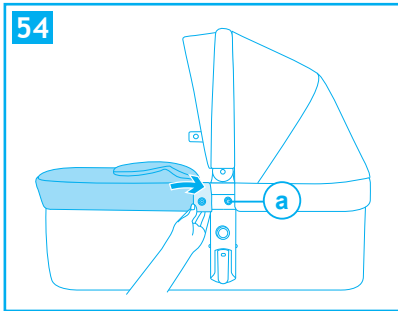
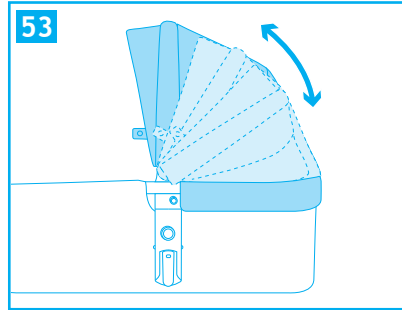
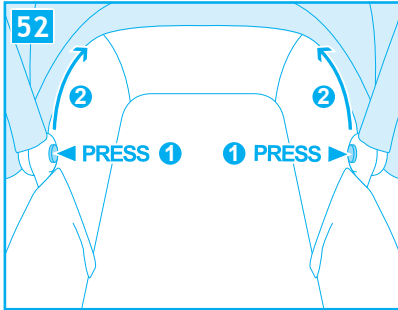

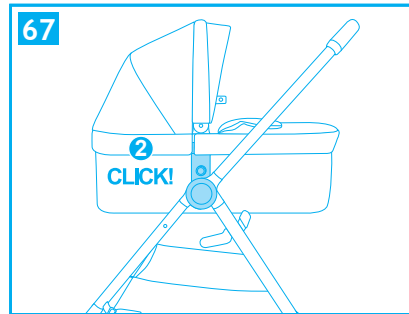
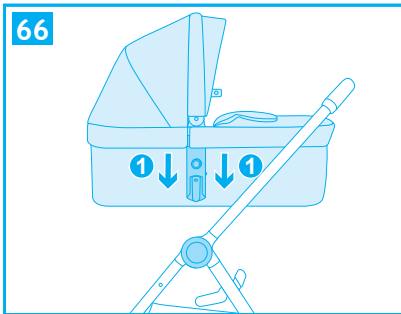
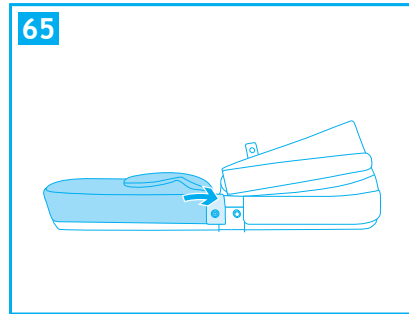
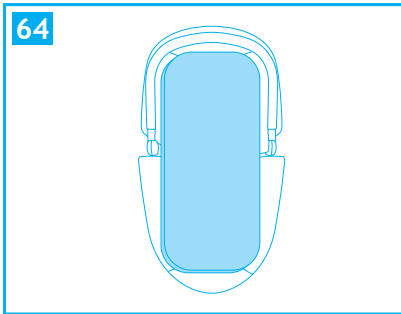
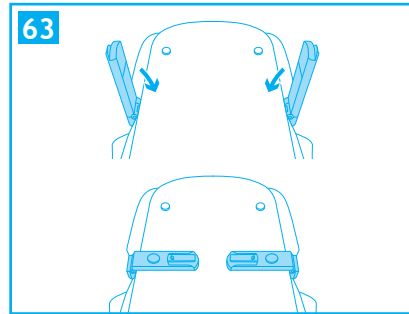
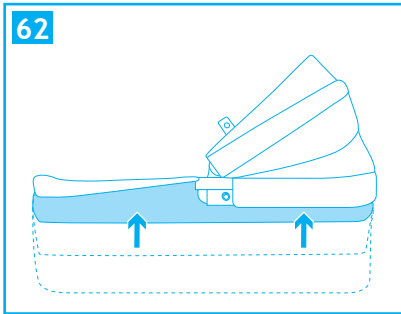
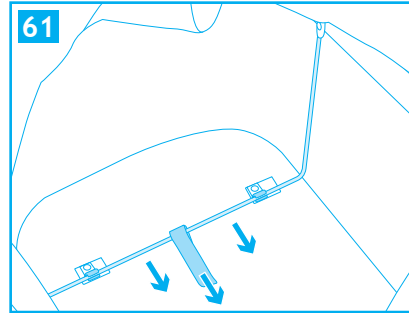
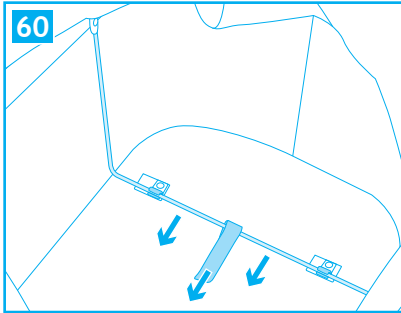

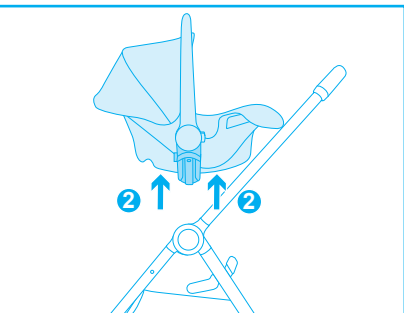
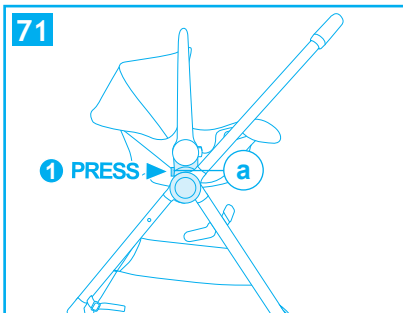
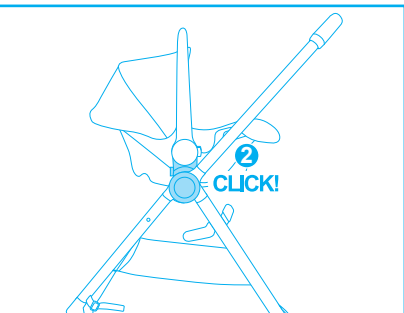
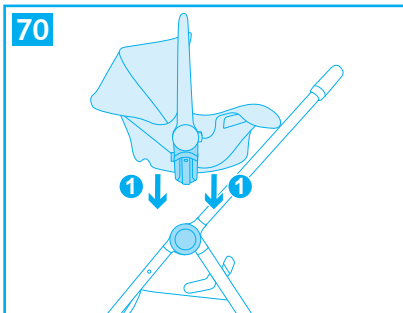
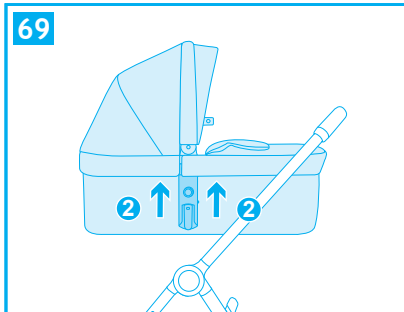
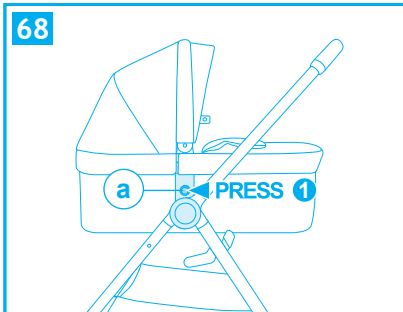

- A. Capottina
- B. Cinture
- C. Bracciolo di protezione
- D. Fibbia
- E. Estensione seduta
- F. Ruota anteriore
- G. Leva di bloccaggio del movimento piroettante delle ruote
- H. Manubrio
- I. Pulsante di estensione seduta
- L. Leva di chiusura
- M. Ruote posteriori
- N. Cesto
- O. Finestrella di ispezione
- P. Pulsante "Regolazione capottina"
- Q. Freno di stazionamento
- R. Sistema di chiusura



Nota importante: le immagini e le istruzioni contenute in questo libretto si riferiscono ad una versione del passeggino; alcuni componenti ed alcune funzionalità qui descritte possono variare a seconda della versione da voi acquistata.

MONTAGGIO

APRIRE IL PASSEGGINO

ATTENZIONE: effettuare questa operazione facendo attenzione che il bambino ed eventuali altri bambini siano a debita distanza.

Per nessun motivo le parti mobili del passeggino dovranno venire a contatto con il corpo del bambino.

- Sganciare la leva di chiusura "a", come mostrato in figura (fig. 1).
- Sollevare il manico fino ad apertura completa del telaio. Un click indicherà il corretto aggancio
- Sollevare la seduta fino a quando non sentite CLICK (fig. 2)
- Sollevare la leva "b" e contemporaneamente spingere verso l'alto lo schienale fino a quando non sentite CLICK, questo vi indicherà il corretto aggancio.
- Verificare prima dell'uso che il passeggino sia correttamente aperto ed i meccanismi correttamente bloccati.

MONTAGGIO RUOTE ANTERIORI (fig. 3)

Montaggio ruote anteriori (fig. 4): Inserire il perno ruota nella bussola al centro del supporto ruote. Un click vi indicherà il corretto innesto.

Verificare il corretto aggancio di entrambe le ruote, tirando verso il basso non devono sganciarsi.

Spostare la leva, "a" verso il basso per bloccare il movimento piroettante, verso l'alto per attivare il movimento piroettante (fig. 4).

Smontaggio ruote anteriori (fig.5): Premere il pulsante "b", lato esterno, per rimuovere le ruote.

MONTAGGIO RUOTE POSTERIORI (fig. 6)

Inserire il perno della ruota nel foro, sentirete un click ad innesto avvenuto. Assicurarsi che la ruota sia correttamente agganciata, tirandola verso l'esterno non deve sfilarsi.

Smontaggio ruote posteriori (fig. 7): Premere la leva "a" in metallo sul mozzo ruota e contemporaneamente sfilare la ruota.

MONTAGGIO BRACCIOLO DI PROTEZIONE

Montaggio (fig. 8, 9): Sollevare le due sedi, un CLICK indicherà il bloccaggio. Allineare il bracciolo alle proprie sedi e premere da ambo i lati, un click vi indicherà il corretto aggancio.

Smontaggio (fig. 10): premere il pulsante "a" da ambo i lati del bracciolo e contemporaneamente tirare per rimuoverlo.

Apertura da un solo lato (fig. 11): premere il pulsante A da un lato del bracciolo e tirare per aprirlo a cancelletto.

MONTAGGIO COPRIGAMBE (fig. 12)

Infilare il coprigambe sul telaio seduta, nella parte inferiore.

Ripiegare la parte superiore del copri gambe attorno al bracciolo di protezione.

Fissare il copri gambe alla struttura del passeggino. Agganciare i bottoni automatici da ambo i lati.

MONTAGGIO PARAPIOGGIA PASSEGGINO (fig. 13)

Calzare il parapioggia sulla capottina.

Agganciare i lembi con velcro nella parte posteriore del parapioggia.

Agganciare i lembi con bottoni automatici, alla struttura del passeggino, nella parte anteriore del parapioggia.

CESTO PORTAOGGETTI

Smontaggio: sganciare i 2 bottoni automatici posteriori come mostrato in fig. 14.

Aprire le zip da ambo i lati come mostrato in fig. 15.

Sfilare i cinturini anteriori dalle fibbie come mostrato in fig. 16, ripetere l'operazione per i cinturini nella parte posteriore come mostrato in fig. 17.

Montaggio: ripetere le operazioni a ritroso.

MONTAGGIO E UTILIZZO

MONTAGGIO CAPOTTINA

Smontaggio (fig.18): tirare e sganciare il supporto della capottina dal telaio, da ambo i lati.

Montaggio (fig.19, 20): agganciare al telaio il supporto della capottina da ambo i lati. Agganciare i bottoni automatici della capottina da ambo i lati.

INSERIMENTO SEDUTA (utilizzo come passeggino)

Smontaggio seduta (fig.21): premere, da ambo i lati, i pulsanti “a” e rimuovere la seduta sollevandola.

Montaggio seduta: per agganciare la seduta, posizionare la seduta come indicato in figura 22.

Allineare ed inserire i connettori in plastica della seduta nelle proprie sedi sul telaio del passeggino.

Premere fino a quando non sentire click, questo vi indicherà il corretto aggancio.

AVVERTENZA: Prima dell'utilizzo assicurarsi sempre che entrambi i supporti della seduta siano correttamente agganciati al telaio, sollevando la seduta verso l'alto non deve sganciarsi.

Smontaggio seduta (fig.21): premere, da ambo i lati, i pulsanti “a” e rimuovere la seduta sollevandola.

SEDUTA REVERSIBILE (fig. 23)

Rimuovere la seduta sollevandola, vedere paragrafo “inserimento seduta”.

Orientare la seduta fronte strada o fronte genitore.

Riposizionare la seduta sul telaio passeggino, vedere paragrafo “inserimento seduta” per un corretto montaggio.

UTILIZZO

APRIRE IL PASSEGGINO (fig. 24, 25, 26, 27)

- Sganciare la leva di chiusura “a”, come mostrato in figura (fig. 24).
- Sollevare il manico fino ad apertura completa del telaio. Un click indicherà il corretto aggancio (fig. 25).
- Sollevare la seduta fino a quando non sentite CLICK (fig.26).
- Sollevare la leva “b” e contemporaneamente spingere verso l'alto lo schienale fino a quando non sentite CLICK, questo vi indicherà il corretto aggancio.
- Sollevare il bracciolo di protezione. Un click indicherà il bloccaggio (fig. 27).

AVVERTENZA: Prima dell'utilizzo assicurarsi sempre che entrambi i supporti della seduta siano correttamente agganciati al telaio, sollevando la seduta verso l'alto non deve sganciarsi.

Verificare prima dell'uso che il passeggino sia correttamente aperto ed i meccanismi correttamente bloccati (fig. 35).

REGOLAZIONE DELLO SCHIENALE (fig. 28)

Sollevare la leva di regolazione “a”, posta sul retro schienale e reclinarlo nella posizione desiderata, rilasciare la leva e assicurarsi del corretto bloccaggio.

IMPORTANTE (fig. 29): Per bambini con età inferiore ai 6 mesi lo schienale deve sempre e solo essere utilizzato nella posizione più reclinata, orizzontale.

FRENO DI STAZIONAMENTO (fig. 30)

Azionare il freno: Premere la leva del freno, spingere leggermente in avanti il passeggino per verificare che il freno sia correttamente azionato.

Disattivare il freno: sollevare la leva.

REGOLAZIONE POGGIPIEDI (fig. 31)

Premere la leva “a”, sotto il poggiatesta, regolare il poggiatesta nella posizione scelta.

UTILIZZO

REGOLAZIONE CAPOTTINA (fig. 32)

La capottina può essere regolata a 3 diverse altezze.

Premere il pulsante “a” sul lato posteriore della capottina (fig. 33), da ambo i lati, e sollevare o abbassare la capottina per posizionarla all'altezza desiderata.

Assicurarsi che la capottina sia bloccata, da ambo i lati, nella nuova posizione.

Spiegare la capottina in base alle vostre esigenze per proteggere il bambino dai raggi solari.

ATTENZIONE: il bambino ha una pelle sensibile, **NON** lasciare mai il bambino con esposizione diretta ai raggi solari, assicuratevi sempre di aver regolato correttamente la capottina.

IMBRACATURA DI SICUREZZA

Azionare il freno prima di collocare il bambino.

Sganciare la fibbia (fig. 36): Premere il pulsante “a” ed estrarre i componenti.

Collocare il bambino nel passeggino e regolare l'imbragatura in base alla corporatura del bambino.

Agganciare la fibbia (fig. 37): inserire la parte “a” nella parte “b”, un click vi indicherà il corretto aggancio.

AVVERTENZA: Non usare mai la cinghia spartigambe senza la cintura addominale.

IMPORTANTE: Lo schienale, per bambini con età inferiore ai 6 mesi, deve essere regolato sempre e solo nella posizione più reclinata, orizzontale. (fig. 34)

IMPORTANTE: Se il bambino ha un'età inferiore a 6 mesi, le cinture pettorali devono essere inserite nei passanti inferiori (fig. 35).

CHIUSURA PASSEGGINO (fig.38, 39)

Prima di chiudere il passeggino assicurarsi che:

- Lo schienale sia regolato nella posizione verticale
- La capottina sia richiusa
- Le ruote anteriori siano in posizione piroettanti.

Spingere in avanti il passeggino per orientare le ruote anteriori nel senso longitudinale.

Sollevare la leva “a” e contemporaneamente spingere verso il basso. (fig.38)

Spostare il pulsante “a” verso sinistra, come indicato in figura, e contemporaneamente premere il tasto “B”.

Ripiegare il manubrio verso il basso (fig. 39).

IMPORTANTE: accompagnare il manubrio fino a terra.

Richudere il telaio ruote anteriori verso il lato posteriore.

Ripiegare il poggiatesta.

Assicurarsi della corretta chiusura.

UTILIZZO CON I COMPLEMENTI

Il passeggino DIVO può essere utilizzato con i seguenti complementi, navicella DIVO e seggiolino auto DIVO.

Rimuovere la seduta dal telaio (vedere paragrafo Inserimento seduta)

USO DEL COMPLEMENTO SEGGIOLINO AUTO O NAVICELLA (fig. 40, 41)

IMPORTANTE: i complementi devono essere agganciati al telaio solo rivolti fronte genitore.

NAVICELLA MORBIDA - EN 1466:2023

MONTAGGIO STRUTTURA

- Aprire i due connettori laterali dal retro della navicella (fig. 42).
- Sollevare il maniglione, un click indicherà il bloccaggio nella posizione verticale. Assicurarsi dell'avvenuto bloccaggio (fig. 43).
- Aprire la cerniera zip lungo il telaio (fig. 44).
- Premere verso il basso il fondo della navicella per sollevarne i lati (fig.45).
- Tirare le staffe di sostegno struttura verso l'esterno della navicella, utilizzando le cinghie, fino al bloccaggio nelle 4 clips. Assicurarsi che le staffe siano bloccate nelle 4 clips (fig. 46, 47).

UTILIZZO

- Ripiegare il tessuto, attaccare le due parti in velcro nella zona del maniglione (a) e fissare lateralmente il tessuto chiudendo completamente la cerniera zip (fig. 48).
- Assicurarsi che il tessuto sia correttamente fissato e che non vi siano aperture lungo tutti i lati interni della navicella.
- Posizionare il materassino all'interno della navicella (fig. 49).

MONTAGGIO CAPOTTINA

Posizionare la capottina sul maniglione, avvolgere il tessuto anteriore della capottina attorno al maniglione, agganciare la cerniera e chiudere la zip (fig. 50). Fissare le parti di velcro lungo l'esterno della navicella (fig. 51).

REGOLAZIONE MANIGLIA / CAPOTTINA

Premere i pulsanti laterali e regolare la maniglia nella nuova posizione, rilasciare i pulsanti e assicurarsi dell'avvenuto bloccaggio (fig. 52, fig. 53).

COPERTINA

Fissare la copertina lungo i fianchi e agganciarla con i bottoni automatici (a) (fig. 54).

Sollevare il lembo in tessuto anteriore della copertina per una maggiore protezione, staccando i due bottoni automatici se necessario (b) (fig. 55).

CHIUDERE LA NAVICELLA

- Rimuovere la copertina (fig. 56).
- Ripiegare il maniglione in posizione orizzontale (fig. 57).
- Rimuovere il materassino interno (fig. 58).
- Aprire completamente la cerniera zip, staccare le due parti in velcro (a) e sollevare il tessuto lungo il fianco dal lato interno (fig. 59).
- Sganciare le due staffe facendole fuoriuscire dalle clips, tirando verso il centro navicella le apposite cinghie. Ripiegare le staffe in posizione orizzontale (fig. 60, 61).
- Sollevare verso l'alto il fondo della navicella in modo da comprimerla (fig. 62) e richiudere i due connettori sul retro del fondo (fig. 63).
- Reinscrivere il materassino all'interno della navicella (fig. 64) e riposizionare la copertina sulla struttura riagganciando i due bottoni automatici di fissaggio (fig. 65).

COMPLEMENTO NAVICELLA

Montaggio complemento: Allineare il dispositivo di aggancio del complemento e premente verso il basso (fig. 66), un click indicherà il corretto aggancio del complemento al telaio passeggero (fig. 67). Prestare attenzione che da ambo i lati sia avvenuto

correttamente l'aggancio.

AVVERTENZA: Prima dell'utilizzo assicurarsi sempre del corretto aggancio del complemento.

Sollevando il complemento, verso l'alto, non deve sganciarsi dal telaio passeggero.

Smontaggio complemento: PREMERE, da ambo i lati, i pulsanti "a" (prima il pulsante a destra) e rimuovere il complemento sollevandolo tramite il maniglione (fig. 68, fig. 69).

COMPLEMENTO SEGGIOLINO AUTO

Montaggio complemento: Allineare il dispositivo di aggancio del complemento e premente verso il basso, un click indicherà il corretto aggancio del complemento al telaio passeggero. Prestare attenzione che in ambo i lati sia avvenuto correttamente l'aggancio (fig. 70).

AVVERTENZA: Prima dell'utilizzo assicurarsi sempre del corretto aggancio del complemento.

Sollevando il complemento, verso l'alto, non deve sganciarsi dal telaio passeggero.

Smontaggio complemento: PREMERE, da ambo i lati, i pulsanti "a" e rimuovere il complemento sollevandolo tramite il maniglione (fig. 71).

MANUTENZIONE E PULIZIA

COMPLEMENTO NAVICELLA - MANUTENZIONE DEL PRODOTTO

ATTENZIONE!

Controllare regolarmente la navicella e verificare che non ci siano parti danneggiate o con segni di usura. Sostituire la navicella qualora siano presenti delle parti danneggiate.

Rivestimento

- Le parti in tessuto possono essere lavate seguendo le indicazioni riportate sull'etichetta di lavaggio.
- Pulire il tessuto con acqua, un detergente neutro e una spugna.
- Non utilizzare mai prodotti per la pulizia abrasivi o a base di ammoniaca, candeggina o acqueragia.
- Pulite il tessuto con una spazzola piuttosto che lavarlo.
- Non riporre il prodotto se ancora bagnato e non lasciarlo in ambienti umidi in quanto potrebbe formarsi muffa.
- Conservare il prodotto in un luogo asciutto.
- Proteggere il prodotto da agenti atmosferici, acqua, pioggia o neve; inoltre l'esposizione continua e prolungata al sole potrebbe causare cambiamenti di colore in molti materiali.
- Consigliamo di lavare il rivestimento separatamente da altri articoli.
- Rispettare le norme per il lavaggio del rivestimento tessile riportate sulle apposite etichette.
- Asciugare perfettamente il rivestimento tessile prima di utilizzarlo o riporlo.
- Per prevenire l'eventuale formazione di muffe, si consiglia di arieggiare periodicamente la culla.

MANUTENZIONE DEL PRODOTTO

- Questo passeggino richiede una manutenzione regolare da parte dell'utente.
- Il prodotto richiede un minimo di manutenzione. La lubrificazione delle parti in movimento aumenterà la durata del passeggino e renderà più facile le operazioni di apertura e chiusura dello stesso.
- Se alcune parti del passeggino dovessero diventare rigide o difficile da far funzionare, applicate una piccola quantità di lubrificante in forma di spray, per esempio WD 40. Non utilizzate olio o grasso. Il prodotto WD 40 non deve essere usato per lubrificare le ruote estraibili. Se necessario, le ruote devono essere rimosse e pulite con un panno morbido e asciutto.
- Controllate regolarmente i dispositivi di bloccaggio, i freni, le ruote, le cinghie, le levette, i regolatori del sedile, le giunture ed i dispositivi di fissaggio, assicurandosi sempre che siano correttamente agganciati e in buone condizioni di funzionamento.
- Le ruote sono soggette ad usura e devono essere sostituite all'occorrenza.
- Eseguire un controllo accurato, sul corretto funzionamento del passeggino, dopo 18 mesi di utilizzo, dopo un lungo periodo di non utilizzo e prima di utilizzarlo per un secondo bambino.
- Pulire il tessuto con acqua, un detergente neutro e una spugna.
- Le parti in plastica e in metallo possono essere pulite con acqua tiepida, un detergente neutro e una spugna.
- Non utilizzare mai prodotti per la pulizia abrasivi o a base di ammoniaca, candeggina o acqueragia.

AVVERTENZE

AVVERTENZE

- **IMPORTANTE** – LEGGERE ATTENTAMENTE E CONSERVARE PER FUTURO RIFERIMENTO.
- **ATTENZIONE: NON LASCIARE MAI IL BAMBINO INCUSTODITO.**
- **ATTENZIONE: PRIMA DELL'USO ASSICURARSI CHE TUTTI I MECCANISMI DI BLOCCAGGIO SIANO CORRETTAMENTE AGGANCIATI.**
- **ATTENZIONE: PER EVITARE LESIONI O FERIMENTI ASSICURARSI CHE IL BAMBINO SIA A DEBITA DISTANZA DURANTE LE OPERAZIONI DI APERTURA E CHIUSURA DEL PRODOTTO.**
- **ATTENZIONE: NON LASCIARE CHE IL BAMBINO GIOCHI CON QUESTO PRODOTTO.**
- **ATTENZIONE: UTILIZZARE SEMPRE IL SISTEMA DI RITENUTA.**
- **ATTENZIONE: PRIMA DELL'USO CONTROLLARE CHE I MECCANISMI DI AGGANCIO DELLA SEDUTA, DELLA NAVICELLA O DEL SEGGIOLINO AUTO SIANO CORRETTAMENTE AGGANCIATI.**
- **ATTENZIONE: QUESTO PRODOTTO NON È ADATTO PER CORRERE O PATTINARE.**
- **ATTENZIONE: SIETE RESPONSABILI DELLA SICUREZZA DEL VOSTRO BAMBINO.**

- **ATTENZIONE!** Prima dell'uso assicurarsi che tutti i meccanismi di aggancio siano fissati correttamente.
- **ATTENZIONE:** Tenete sempre sotto controllo il bambino quando collocato nel passeggino.
- **ATTENZIONE:** Questo prodotto è adatto per bambini dalla nascita fino a 22 kg di peso oppure 4 anni di età, a seconda della condizione che si presenta prima.
- Per bambini di età inferiore a 6 mesi, utilizzare sempre e solo il passeggino con lo schienale completamente reclinato o collocare il complemento utilizzando gli adattatori inclusi.
- **ATTENZIONE:** Se il passeggino è utilizzato con il complemento, verificarne il corretto aggancio.
- Per neonati, non regolate lo schienale nella posizione verticale, da seduto (dovrebbe essere regolato nella posizione reclinata) in quanto il bambino a quest'età non ha la capacità di tenere la testa eretta.
- **ATTENZIONE:** Usate sempre le cinture di sicurezza, per evitare che il bambino possa ferirsi in modo grave cadendo o scivolando dal passeggino.
- Controllate regolarmente che le cinture siano correttamente agganciate, non danneggiate o sfilacciate.
- **ATTENZIONE:** Assicuratevi che il vostro bambino indossi sempre le cinture di sicurezza in modo corretto e che le stesse siano ben regolate.
- **ATTENZIONE:** Il passeggino è progettato per il trasporto di un solo bambino.
- **ATTENZIONE:** Assicurarsi che la seduta sia correttamente agganciata alla struttura prima dell'uso.
- **ATTENZIONE:** Un carico appeso alla maniglia può pregiudicare la stabilità del passeggino.

AVVERTENZE

- **ATTENZIONE:** Quando si posiziona o si toglie il bambino dalla seduta, assicurarsi che il freno sia sempre inserito.
- **ATTENZIONE:** Utilizzare sempre il freno anche quando ci si ferma per breve tempo.
- **ATTENZIONE:** Quando si parcheggia, verificare che il freno sia correttamente inserito, muovendo avanti e indietro il passeggino.
- **ATTENZIONE:** Non richiudere o chiudere parzialmente il passeggino con all'interno il bambino.
- **ATTENZIONE:** Il vostro passeggino soddisfa i requisiti previsti dalle norme di sicurezza e con un uso corretto e un'adeguata manutenzione manterrà le sue prestazioni inalterate per diversi anni.
- Il passeggino è dotato di cestino per il trasporto di 3 kg di merce che deve essere distribuita in modo uniforme.
- Il montaggio deve essere eseguito da una persona adulta.
- Solo una persona adulta può regolare il meccanismo di regolazione dello schienale.
- Non utilizzare il passeggino se un componente o una parte è rotta, danneggiata o mancante.
- Non permettere al bambino di arrampicarsi sul passeggino, può renderlo instabile.
- Questo prodotto richiede una manutenzione regolare da parte dell'utente.
- Non utilizzate pezzi di ricambio o accessori non forniti o approvati dal fabbricante, in quanto potrebbero rendere il passeggino poco sicuro.
- Qualsiasi carico applicato all'impugnatura e/o allo schienale e/o lateralmente al prodotto può compromettere la stabilità del prodotto.
- Non sovraccaricate il passeggino con altri bambini, merce o accessori. Le borse e altri oggetti non devono essere appesi alla maniglia.
- Assicuratevi che tutti gli utenti abbiano familiarità con il funzionamento del prodotto.
- L'apertura e la chiusura avviene facilmente, non richiede sforzi eccessivi. Se non è così, non forzate il meccanismo - fermatevi e leggete le istruzioni.
- Non utilizzate il passeggino per un uso diverso da quello per il quale è stato progettato.
- Non permettete al vostro bambino di salire, senza aiuto, nel passeggino, di giocare con il passeggino o penzolarsi dallo stesso.
- Tenete sempre il passeggino quando state vicino a veicoli o treni in movimento. Anche con i freni azionati, la corrente d'aria causata dal veicolo in movimento potrebbe spostare il passeggino.
- State attenti quando salite o scendete da un cordolo.
- Togliete i bambini e chiudete il passeggino quando salite o scendete le scale o le scale mobili.
- Assicuratevi che il passeggino chiuso sia tenuto lontano dai bambini in modo che non possa cadere e causare ferite.
- Non utilizzare accessori o complementi non inclusi, come per esempio seggiolini per bambini, borse, ganci, vassoi, ecc. oltre a quelli approvati dal fabbricante in quanto potrebbero rendere il passeggino poco sicuro.
- Non utilizzare pedane aggiuntive, per il trasporto di un bambino.
- Il telaio è robusto ma può danneggiarsi se le ruote posteriori continuano ad essere sottoposte a forti impatti scendendo gradini o cordoli. Gli impatti continui causeranno dei danni.
- Se il vostro bambino indossa scarpe dure, queste potrebbero danneggiare il tessuto morbido.
- Riporre il passeggino bagnato, può causare la formazione di muffa.
- Se il passeggino è esposto all'umidità, o bagnato, asciugatelo con un panno morbido, aprite completamente il passeggino e lasciatelo asciugare prima di riporlo.
- Tenete il vostro passeggino in un luogo asciutto e sicuro.
- Non lasciate il passeggino al sole per periodi prolungati - alcuni tessuti potrebbero sbiadirsi.

AVVERTENZE

- L'utilizzo del seggiolino auto con il telaio non sostituisce una culla o un letto. Quando il bambino ha bisogno di dormire, è più opportuno utilizzare una culla o un letto, il seggiolino auto non è progettato per lunghi periodi di sonno.

NAVICELLA (SACCA PORTA BAMBINI)

AVVERTENZE

- **ATTENZIONE: UTILIZZARE SOLTANTO SU UNA SUPERFICIE STABILE, ORIZZONTALE, PIANA E ASCIUTTA.**
- **ATTENZIONE: NON LASCIARE CHE ALTRI BAMBINI GIOCHINO SENZA SORVEGLIANZA VICINO ALLA SACCA PORTA BAMBINI.**
- **ATTENZIONE: NON UTILIZZARE SE UNA QUALSIASI PARTE È ROTTA, STRAPPATA O MANCANTE.**
- **ATTENZIONE: NON UTILIZZARE MAI QUESTO PRODOTTO SU UN SUPPORTO**
- **ATTENZIONE: SIETE RESPONSABILI DELLA SICUREZZA DEL VOSTRO BAMBINO.**
- **ATTENZIONE: Non lasciare mai il bambino incustodito. Tenete sempre sotto controllo il bambino quando collocato nella sacca porta bambini.**
- Questo prodotto è adatto solamente ad un bambino che non è in grado di sedersi da solo, di girarsi e di tirarsi su appoggiandosi alle mani e alle ginocchia. Peso massimo del bambino: 9 kg.
- Adatta per bambini con età inferiore ai 6 mesi.
- **ATTENZIONE:** Assicurarsi che tutti i dispositivi di bloccaggio siano correttamente agganciati prima dell'utilizzo.
- Utilizzare solo parti di ricambio fornite o approvate dal fabbricante.
- Assicuratevi che tutti gli utenti abbiano familiarità con il funzionamento del prodotto.
- **ATTENZIONE -** È pericoloso: avvicinare il prodotto a fonti di calore (apparecchi a gas o elettrici), che possano creare rischi d'incendio.
- Il maniglione ed il fondo della culla devono essere ispezionati regolarmente per rilevare eventuali segni di danno o usura.
- Prima di sollevare o trasportare la navicella, verificare che il maniglione da trasporto sia in posizione verticale e correttamente agganciato da entrambi i lati.
- Prima dell'uso assicurarsi che la culla sia correttamente assemblata, che il rivestimento sia correttamente assemblato alla struttura, che le staffe di sostegno interne siano correttamente agganciate alle clips sul fondo della navicella.
- Per evitare ferimenti assicurarsi che il bambino sia lontano, mentre si apre e chiude la navicella.
- La testa del bambino nella sacca porta bambini non deve mai essere più bassa rispetto al corpo.
- **ATTENZIONE:** Non aggiungere un secondo materasso sulla parte superiore del materasso fornito o raccomandato dal fabbricante.
- **PERICOLO DI SOFFOCAMENTO:** la navicella potrebbe ribaltarsi su superfici morbide e soffocare il bambino.
- Non posizionare MAI la navicella su letti, divani o altre superfici morbide.
- Controllare regolarmente l'integrità della culla, non utilizzare se una parte fosse danneggiata, usurata o mancante.
- Siate consapevoli del rischio di colpire il bambino mentre lo trasportate nella sacca porta bambini, prestare attenzione quanto appoggiate il prodotto a terra o si attraversano le porte;
- **PERICOLO DI SOFFOCAMENTO:** non lasciare nulla nella sacca porta bambini che possa causare pericolo di soffocamento, ed esempio oggetti morbidi, giocattoli di peluche, cuscini e riduttori.

AVVERTENZE

- Non posizionare la sacca porta bambini in vicino ad altri prodotti che potrebbero presentare un rischio di strangolamento, esempio: corde, corde per tende, tende o altro potrebbero essere utilizzate dal bambino per arrampicarsi o essere causa di soffocamento o strangolamento;
- Tenere conto che una temperatura troppo alta può mettere in pericolo la vita di vostro figlio. Considerare la temperatura dell'ambiente e vestire il bambino in modo adeguato, assicurarsi che non abbia né troppo freddo né troppo caldo.
- Si raccomanda di chiedere ad un professionista sanitario per consigli su come far dormire in sicurezza il bambino.
- La sacca porta bambini deve essere montata sul passeggino solo fronte genitori.
- Questa sacca porta bambini è compatibile solo con il passeggino Divo.
- Assicurarsi che la sacca porta bambini sia fissata correttamente sul passeggino prima di mettervi il bambino.
- I prodotti lasciati al sole si surriscaldano; lasciarli raffreddare prima di mettervi il bambino.
- Non utilizzare la sacca porta bambini per far dormire il bambino per tempi prolungati: questo prodotto non può sostituire un lettino.
- Si raccomanda di far aerare la sacca porta bambini dopo un utilizzo prolungato.
- Quando non in uso, tenere il prodotto lontano dalla portata del bambino.

PARAPIOGGIA

ATTENZIONE!

- Utilizzare sotto la sorveglianza di un adulto.
- Quando in uso, assicurarsi che il parapioggia non entri in contatto con il viso del bambino in quanto potrebbe causarne il soffocamento.
- Non utilizzare il parapioggia sul prodotto senza la capotta che lo sostenga
- Non lasciate mai il parapioggia fissato al passeggino in casa, in un ambiente caldo o vicino ad una fonte di calore in quanto il bambino potrebbe soffrire di caldo eccessivo.
- Non utilizzare su prodotti oltre a quelli raccomandati dal Fabbricante.
- Lavare a mano a 30° C.

Coprigambe "Divo" optional, venduto separatamente.

GARANZIA CONVENZIONALE

Il contenuto sottoindicato va in vigore dal 01.01.2005 e sostituisce a qualsiasi titolo e completamente qualsiasi messaggio anteriore riferito alla garanzia prestata da Foppa Pedretti S.p.A.

GARANZIA CONVENZIONALE

Foppa Pedretti S.p.A. con sede in Grumello del Monte (Italia) Via Volta 11, garantisce direttamente al Consumatore che questo Prodotto, nuovo di fabbrica, è privo di difetti nei materiali, nella progettazione e nella fabbricazione ed conforme alle caratteristiche dalla stessa dichiarate.

La presente garanzia convenzionale è valida in tutti i Paesi Stati membri dell'Unione Europea e non esclude né limita i diritti del Consumatore ai sensi di norme imperative di legge nei confronti del Venditore del Prodotto.

Per usufruire della presente garanzia convenzionale **il Consumatore dovrà riportare il Prodotto difettoso al Venditore**, presentandogli la prova d'acquisto del Prodotto dalla quale risultino in modo leggibile l'indirizzo del Venditore, la data d'acquisto del Prodotto col timbro e firma del Venditore e l'indicazione del Prodotto stesso o, in alternativa, lo scontrino fiscale, non modificato, dal quale risultino in modo chiaro le medesime informazioni.

La garanzia convenzionale ha validità per Dodici (12) mesi dalla data di acquisto del Prodotto. Durante questo periodo **Foppa Pedretti S.p.A.** riparerà o sostituirà, a sua discrezione, il Prodotto difettoso.

La garanzia convenzionale è concessa all'acquirente finale del Prodotto (Consumatore) e non esclude né limita i diritti imperativi del medesimo Consumatore, quali previsti dalla legge e/o i diritti che il Consumatore può vantare contro il Venditore/Rivenditore del Prodotto.

ESCLUSIONI DELLA GARANZIA CONVENZIONALE.

La garanzia convenzionale è esclusa per i danni derivati al Prodotto dalle seguenti cause: uso non conforme alle disposizioni contenute nel foglio d'istruzioni all'uso ed al montaggio, urti e cadute, esposizione del Prodotto ad umidità o condizioni termiche o ambientali estreme od a cambiamenti repentini di tali condizioni, corrosione, ossidazione, modifiche o riparazioni non autorizzate del Prodotto, riparazioni con uso di parti di ricambio non autorizzate, uso improprio, cattiva mancata manutenzione, manutenzione impropria rispetto a quanto indicato nel foglio d'istruzioni all'uso e al montaggio, montaggio non corretto, incidenti, azioni di cibi o bevande, azione di prodotti chimici, cause di forza maggiore.

In ogni caso **Foppa Pedretti S.p.A.** declina ogni **responsabilità per danni a persone o a cose, diversi dal Prodotto, quando tali danni siano causati da negligenza alle disposizioni / raccomandazioni / avvertenze contenute nel manuale o, in alternativa, nel "Foglio d'istruzioni all'uso e al Montaggio" che accompagna ogni Prodotto destinato al proprietario/utilizzatore.** (come a titolo meramente esemplificativo, nel caso del Prodotto Lettino: "Sorvegliate costantemente il bambino. Controllate che lenzuola e coperte non coprano la testa del bambino...").

Foppa Pedretti S.p.A. declina, inoltre, ogni **responsabilità per danni a persone o a cose quando la rottura dei suoi prodotti è causata dal deterioramento dei componenti del Prodotto, soggetti ad usura.** Sono considerati componenti del Prodotto soggetti a usura tutti i componenti in materiale plastico.

- A. Hood
- B. Harness
- C. Bumper bar
- D. Buckle
- E. Seat extension
- F. Front wheels
- G. Swivel wheel movement locking lever
- H. Handlebar
- I. Seat extension button
- L. Closing lever
- M. Rear wheels
- N. Basket
- O. Viewing window
- P. "Adjusting the hood" button
- Q. Parking brake
- R. Closing system



Important note: the images and instructions contained in this handbook refer to one version of the stroller; some components and functions described herein may vary according to the version of the stroller you have purchased.

ASSEMBLY

UNFOLD THE STROLLER

CAUTION: make sure that the child, and any other children, are at a safe distance away when carrying out this step.

The moving parts of the stroller must not for any reason come into contact with the child's body.

- Move the closing lever "a", as shown in the figure (fig.1).
- Lift the handlebar until the chassis opens completely. A click will indicate that it has been fastened.
- Lift up the seat until you hear a CLICK (fig. 2).
- Lift up the lever "b" and at the same time push the backrest upwards until you hear a CLICK, this will indicate that it is in place correctly.
- Before using the stroller, make sure it is opened properly and the mechanisms are properly locked

INSTALL FRONT WHEELS (fig. 3)

Fitting the front wheels (fig. 4): Insert the end bushing into the slot situated in the center of the wheel block.

A click will indicate that it is inserted correctly.

Check that both the wheels have been fastened correctly, if they are pulled downwards they should not be released.

Move lever "a" downward to block the swivel movement, and upward to activate the swivel movement (fig. 4).

Removing the front wheels (fig.5): Press the steel button "b" front wheel released.

REAR WHEELS (fig. 6)

Insert the wheel pin in the hole, a click will indicate it has been fastened in place. Make sure that the wheel has been secured correctly, it should not come away when it is pulled outwards.

Removing the rear wheels (fig. 7): Press the metal lever "a" on the wheel hub and, at the same time, remove the wheel.

FITTING THE BUMPER BAR

Fitting the bumper bar (fig. 8, 9): Lift up the two attachment points for the handlebar, a CLICK will indicate that they are locked. Line the bumper bar up with the slots and press on both sides. A click indicates that it has been fastened correctly.

Removing the bumper bar (fig. 10): press button "a" on both sides of the bumper bar and at the same time pull to remove it.

Opening the bumper bar on just one side (fig. 11): press button "a" on one side of the bumper bar and pull to open it like a gate.

FITTING THE FOOTMUFF (fig. 12)

Insert the lower part of the footmuff on the seat of the chassis.

Fold the upper part of the footmuff around the bumper bar.

Secure the footmuff to the chassis of the pushchair using the press fasteners. Attach the press studs on both sides.

FITTING THE PUSHCHAIR RAINCOVER (fig. 13)

Fit the raincover over the hood.

Fasten the edges at the back of the raincover using the Velcro tabs.

Fasten the front of the raincover to the chassis of the pushchair using the press studs.

STORAGE BASKET

Disassembly: unhook the 2 rear press studs as shown in fig. 14.

Open the zips from both sides as shown in fig. 15.

Remove the front straps from the buckles as shown in fig. 16, then repeat this process for the straps on the back as shown in fig. 17.

Assembly: repeat this process in reverse order.

FITTING THE HOOD

Fitting the hood (fig. 18): fasten the hood support to both sides of the chassis.

Fasten the press fasteners of the hood behind the backrest.

Removing the hood (fig. 19, 20): pull and release the hood support from both sides of the chassis.

ASSEMBLY - USE

FASTENING THE SEAT (for use as a pushchair)

Disassembling the seat (fig. 21): press the buttons "a" on both sides and remove the seat by lifting it up.

Fitting the seat: to fit the seat, place it in the position shown in the figure 22. Line up and insert the plastic connectors of the seat in the slots provided on the pushchair chassis. Press until a click is heard indicating that it has been fastened correctly.

WARNING: Before use, always check that both the seat supports are fastened correctly to the chassis.

When the seat is lifted upwards, it must not detach from the chassis.

Removing the seat (fig.21): press button "a" on both sides and remove the seat by lifting it.

REVERSIBLE SEAT (fig. 23)

Remove the seat by lifting it, see the paragraph "INSTALL THE SEAT".

Position the seat so that it is forward facing or parent-facing.

Replace the seat on the chassis of the pushchair, see the paragraph "fitting the seat" for correct assembly.

USE

HOW TO OPEN THE PUSHCHAIR (fig. 24, 25, 26, 27)

- Move the closing lever "a", as shown in the figure (fig. 24).
- Lift the handlebar until the chassis opens completely. A click will indicate that it has been fastened (fig. 25).
- Lift up the seat until you hear a CLICK (fig. 26).
- Lift up the lever "b" and at the same time push the backrest upwards until you hear a CLICK, this will indicate that it is in place correctly. Lift up the protective armrest. A click will indicate that it is locked (fig. 27).

WARNING: Before use, pull the seat upwards to check that it has been fastened correctly to the chassis.

Before using the stroller, make sure it is opened properly and the mechanisms are properly locked (fig. 35).

TO REGULATE THE BACKREST (fig. 28)

Lift the regulating lever "a" located behind the backrest and recline the backrest to the required position. Release the lever and make sure the backrest is secured in position.

WARNING (fig. 29): For babies under 6 months of age, the backrest must only be in the fully reclined, horizontal position at all times.

PARKING BRAKE (fig. 30)

To apply the brake: Press the brake lever, push the pushchair forward gently to ensure the brake has been applied correctly.

To release the brake: lift the lever.

FOOTREST ADJUSTMENT (fig. 31)

Press the lever "A", under the footrest, and adjust the footrest to the chosen position.

ADJUSTING THE HOOD (fig. 32)

The hood can be adjusted to 3 different heights.

Press the button "a" on the back of the hood (fig. 33), on both sides, and raise or lower the hood to position it at the desired height.

Make sure that the hood is locked in the new position at both sides.

Unfold the hood according to your needs, to protect the child from sunlight.

CAUTION: babies' skin is very delicate. NEVER leave baby under direct sunlight. Always make sure that the hood has been adjusted correctly.

USE

SAFETY HARNESS

Apply the brake before placing your baby in the pushchair.

Release the buckle (fig. 36): press button “a” and remove the components

Fasten the buckle (fig. 37): by inserting part A in part B, a click will indicate that it has been fastened correctly.

WARNING: Never use the crutch strap without the lap belt.

WARNING: for babies under 6 months of age, the backrest must be only in the fully reclined, horizontal position at all times, seat rearward facing (fig. 34).

WARNING: If baby is less than 6 months old, the harness belts must first be inserted through the lower slots and then through the rings of the harness regulating buckle (fig. 35).

FOLDING THE STROLLER (fig. 38, 39)

Before folding the stroller, ensure that:

- The backrest is adjusted to the vertical position
- The canopy is closed back up
- The front wheels are in swivel mode.

Push the stroller forwards to direct the front wheels longitudinally.

Lift up the lever “a” and at the same time push downwards (fig. 38).

Move button “a” to the left, as shown in the figure, while pressing button “b” at the same time.

Fold the handlebar downwards (fig. 39). **IMPORTANT:** hold the handlebar until it is on the ground.

Bring the front wheel chassis towards the back.

Fold up the footrest.

Make sure it is closed properly.

USING THE TRAVEL SYSTEM ACCESSORIES

The DIVO pushchair can be used with the following travel system accessories, DIVO carrycot and DIVO infant car seat. Remove the seat from the chassis (see the paragraph “Fitting the seat”).

USING THE INFANT CAR SEAT AND CARRYCOT TRAVEL SYSTEM ACCESSORIES (fig. 40, 41)

IMPORTANT: the travel system accessories must be secured to the chassis only in the parent facing.

CARRYCOT - EN 1466:2023

ASSEMBLING THE FRAME

- Open the two side catches from the back of the carrycot (fig. 42).
- Lift the handle until you hear a click, locking it into an upright position. Make sure that the handle is locked in position (fig. 43).
- Open the zip along the frame (fig. 44).
- Press the bottom of the carrycot downwards to raise the sides (fig. 45).
- Pull the frame support brackets towards the outside of the carrycot, using the straps, until locked into the 4 clips. Make sure the brackets are locked into the 4 clips (fig. 46, 47).
- Fold the fabric, attach the two velcro parts near the handle (a) and secure the fabric on the sides and close completely with the zip (fig. 48).
- Make sure the fabric is correctly secured and that there are no openings on any of the sides of the carrycot.
- Place the mattress inside the carrycot (fig. 49).

ASSEMBLING THE HOOD

Place the hood on the handle, wrap the front fabric of the hood around the handle, then attach and close the zip (Fig. 50). Secure the velcro parts along the outside of the carrycot (fig. 51).

USE

ADJUSTING THE HANDLE/HOOD

Press the side buttons and adjust the handle to the new position, release the buttons and make sure that it is locked (fig. 52, 53).

COVER

Secure the cover along the sides and attach it with the press studs (a) (fig. 54).

Lift the front fabric flap of the cover for extra protection, undoing the two press studs if necessary (b) (fig. 55).

CLOSING THE CARRYCOT

- Remove the cover (fig. 56).
- Fold the handle into a horizontal position (fig. 57).
- Remove the inner mattress pad (fig. 58).
- Open the zip completely, detach the two velcro parts (a) and lift the fabric along the side from the inside (fig. 59).
- Release the two brackets from the clips by pulling the relevant straps towards the centre of the carrycot. Fold the brackets back into a horizontal position (fig. 60, 61).
- Lift the bottom of the carrycot upwards to compress it (fig. 62) and close the two catches on the back at the bottom (fig. 63).
- Place the mattress pad inside the carrycot (fig. 64) and put the cover back on the frame, securing the two press studs (fig. 65).

CARRYCOT COMPONENT

Fitting the accessory: Align the coupling device of the carrycot and press downwards (fig. 66), a click will indicate that the carrycot has attached correctly to the stroller frame (fig. 67). Make sure that the accessory has been fastened correctly on both sides.

WARNING: Before use, always make sure that the accessory has been secured correctly. When the accessory is lifted upwards it must not detach from the pushchair chassis.

Removal of carrycot: PRESS the buttons "a", on both sides, and remove the carrycot by lifting it up using the handle (fig. 68, 69).

CAR SEAT COMPONENT

Fitting the accessory: Align the coupling device of the car seat and press downwards, a click will indicate that the carrycot has attached correctly to the stroller frame. Make sure that the accessory has been fastened correctly on both sides. (fig.70).

WARNING: Before use, always make sure that the accessory has been secured correctly. When the accessory is lifted upwards it must not detach from the pushchair chassis.

Removal of car seat: PRESS the buttons "a", on both sides, and remove the carrycot by lifting it up using the handle. (fig.71).

PRODUCT MAINTENANCE

CARRYCOT COMPONENT - PRODUCT MAINTENANCE

WARNING!

Check the carrycot regularly and make sure that there are no damaged or worn parts. Replace the carrycot if there are damaged parts.

Lining

- The fabric parts can be washed following the instructions on the washing label.
- Clean the fabric with water, a mild soap and a sponge.
- Never use abrasive or ammonia, bleach or white spirit-based cleaning products.
- Clean the fabric with a brush rather than washing it.
- Do not store the product if it is still wet and do not leave it in humid environments since mildew may form.
- Store the product in a dry place.
- Protect the product against weather agents, water, rain or snow; moreover, continuous and prolonged exposure to sunlight can cause changes in the colour of many materials.
- It is recommended to wash the lining separately from other items.
- Follow the lining washing instructions on the labels.
- Dry the textile lining completely before using or storing it.
- To prevent formation of mildew, it is advisable to air the carrycot periodically.

PRODUCT MAINTENANCE

- This pushchair requires a minimum amount of regular maintenance.
- The lifetime of the pushchair will be increased if the moving parts are lubricated and it will also make the opening and folding operations easier.
- If any of the parts of the pushchair should become stiff or difficult to operate, apply a small quantity of spray lubricant, for example WD 40. Do not use oil or grease. The WD 40 should not be used to lubricate the removable wheels. If necessary, the wheels must be removed and cleaned with a soft, dry cloth.
- Check the locking mechanisms, the brakes, the wheels, the harnesses, the levers, the seat regulators, the joints and the securing devices regularly to make sure that they are fastened correctly and in good operating order.
- The wheels are subject to wear and should be replaced if necessary.
- Carry out a careful inspection to check the pushchair is in good operating condition after 18 months of use, after a long period of storage and before using it for another baby.
- Clean the fabric with water, neutral detergent and a sponge. Clean the fabric using warm water, a sponge and a neutral detergent.
- The plastic and metal parts can be cleaned with warm water, a sponge and a neutral detergent.
- Never use abrasive products for cleaning or ammonia based products, bleach or turpentine.

WARNING**WARNING**

- **IMPORTANT - READ CAREFULLY AND KEEP FOR FUTURE REFERENCE.**
 - **WARNING: NEVER LEAVE THE CHILD UNATTENDED.**
 - **WARNING: ENSURE THAT ALL THE LOCKING DEVICES ARE ENGAGED BEFORE USE.**
 - **WARNING: TO AVOID INJURY, ENSURE THAT THE CHILD IS KEPT AWAY WHEN UNFOLDING AND FOLDING THIS PRODUCT.**
 - **WARNING: DO NOT LET THE CHILD PLAY WITH THIS PRODUCT.**
 - **WARNING: ALWAYS USE THE RESTRAINT SYSTEM.**
 - **WARNING: CHECK THAT THE PRAM BODY OR SEAT UNIT OR CAR SEAT ATTACHMENT DEVICES ARE CORRECTLY ENGAGED BEFORE USE.**
 - **WARNING: THIS PRODUCT IS NOT SUITABLE FOR RUNNING OR SKATING.**
 - **WARNING: A CHILDS SAFETY IS YOUR RESPONSIBILITY.**
-
- **WARNING:**! PEnsure that all the locking devices are engaged before use.
 - **WARNING:** Always keep child in view when in stroller.
 - **WARNING:** This product is suitable for child from birth up to 22 kg or 4 years whichever comes first.
 - For babies under 6 months of age, only use the pushchair with the backrest fully reclined or fit the travel system accessory using the adapters provided.
 - If the pushchair is used with the accessory, make sure it has been fastened correctly.
 - **WARNING:** If the pushchair is used with the travel system accessory, make sure it has been fastened correctly.
 - For new born baby, do not recline seat back to sitting position (should be in full reclining position) as the baby doesn't have ability to control its head.
 - **WARNING:** Use seat belt, avoid serious injury from falling or sliding out Always.
 - **WARNING:** Ensure your child wears a correctly fitted and adjusted harness at all times.
 - Verify regularly that the safety belts are correctly fastened, not damaged or frayed.
 - **WARNING:** Only one child for one stroller.
 - **WARNING:** This product is not suitable for running or skating.
 - **WARNING:** Check that the seat unit attachment devices are correctly engaged before use.
 - **WARNING:** Do not place or hang parcels, bags or accessories on any part of the stroller including the handle. Failure to comply with this warning may cause , hazardous, unstable conditions to exist.
 - **WARNING:** Always make sure that the brake is engaged when positioning the child into the stroller seat or taking him/her out.
 - **WARNING:** Always use the parking brake, even when standing still for only a few moments.
 - **WARNING:** When parking check if the brake is properly engaged by moving forward/rearward the stroller.

WARNING

- **WARNING:** Never fold the stroller, not even partly, when your child is in it.
- **CARE:** Your pushchair has been designed to meet safety standards and with correct use and maintenance will give many years of trouble free performance.
- A basket is provided for the carriage of 3 kg of goods, evenly distributed.
- The product must be assembled by an adult.
- Only the minder can operate the recline adjuster.
- Never use the stroller if any part of it is damaged or any component is missing.
- Do not allow children to play with or hang onto the stroller.
- This vehicle requires regular maintenance by the user.
- Do not use replacement parts or accessories other than those approved by the supplier as they may render the pushchair unsafe.
- Any load applied to the handle and/or the backrest and/or laterally to the product can compromise the stability of the product.
- Do not overload this pushchair with additional children, goods or accessories. Bags and other items must not be hung from the handle.
- Ensure all users are familiar with the products operation. It should always open and fold easy. If it does not, do not force the mechanism - stop and read the instructions.
- Do not use your pushchair in a manner for which it is not designed.
- Do not allow your child to climb unassisted into, play with or hang onto your pushchair.
- Hold on to your pushchair when close to moving road vehicles or trains. Even with the brake on the draught from the vehicle may move the pushchair.
- Exercise caution when mounting or dismounting a kerb.
- Remove your children and fold the pushchair when ascending or descending stairs or escalators.
- Ensure the folded pushchair is stored away from children so that it does not fall and cause injury.
- Do not use replacement parts or accessories, e.g. child seats, bags, hooks, trays, rain covers etc. other than those approved by the supplier, they may render the pushchair unsafe.
- Never carry a second child on your pushchair.
- Do not use any platforms or attachments that allow transportation of the child.
- The chassis is strong but will weaken should the back wheels be bumped down stairs or kerbs. continual impact will cause damage.
- If your child wears hard shoes these might damage the soft fabric.
- Storing a damp pushchair will encourage mildew to form.
- After exposure to damp conditions, dry off with a soft cloth, open fully and allow to dry thoroughly before storing.
- Store your pushchair in a dry, safe place.
- Do not leave the pushchair in sunlight for prolonged periods - some fabrics may fade.
- For car seats used in conjunction with a chassis, this vehicle does not replace a cot or a bed. Should your child need to sleep, then it should be placed in a suitable pram body, cot or bed. The infant car seat is not designed for long periods of sleep..

CARRY COT WARNINGS

- **WARNING: ONLY USE ON A FIRM, HORIZONTAL LEVEL FLAT AND DRY SURFACE.**
- **WARNING: DO NOT LET OTHER CHILDREN PLAY UNATTENDED NEAR THE CARRYCOT.**
- **WARNING: DO NOT USE IF ANY PART OF THE CARRY COT IS BROKEN,**

WARNING**TORN OR MISSING.**

- **WARNING: NEVER USE THIS PRODUCT ON A STAND.**
- **WARNING: YOU ARE RESPONSIBLE FOR YOUR BABY'S SAFETY.**
- **WARNING:** Never leave child unattended. Always keep baby under supervision when he is in the carrycot.
- This product is suitable only for a child who cannot sit up unaided, roll over and cannot push itself up on its hands and knees. Maximum weight of the child: 9Kg.
- Suitable for children under 6 months of age.
- **WARNING:** Make sure that all the locking devices have been fastened correctly before use.
- Only use replacement parts supplied or approved by the manufacturer.
- Make sure that everyone using the product is familiar with how it works.
- **WARNING** - It is dangerous to bring the product close to heat sources (gas or electric appliances), which can create fire hazards.
- The handle(s) and the bottom of the carry cot should be inspected regularly for signs of damage and wear;
- Before lifting or transporting the carrycot, check that the carrying handle is in a vertical position and correctly attached on both sides.
- Before use, make sure that the crib is correctly assembled, that the lining is correctly assembled on the frame, and that the internal support brackets are correctly attached to the clips on the bottom of the carrycot.
- To avoid injuries, make sure that the child is at a safe distance away when opening and closing the carrycot.
- The head of the child in the carry cot should never be lower than the body of the child.
- **WARNING:** Do not add a second mattress on top of the mattress supplied or recommended by the manufacturer.
- **RISK OF SUFFOCATION:** the carrycot could tip over on soft surfaces and suffocate the child.
- **NEVER** place the carrycot on beds, sofas or other soft surfaces.
- Check regularly that the crib is intact, do not use if a part is damaged, worn or missing.
- Be aware of the risk of hitting the child while carrying it in the carrycot, be careful when placing the product on the ground or crossing doors;
- **DANGER OF SUFFOCATION:** not to leave anything in the carry cot that could present a danger of suffocation e.g non-rigid toys, toys, pillows and reducers.
- Not to place the carry cot close another product, which could present a danger of strangulation, e.g. strings, blind/curtain cords or anything else that could be used by children to climb or cause suffocation or strangulation;
- Be aware that overheating can endanger the life of your child! Take into account the ambient temperature and the child's clothing and ensure that the child is not too cold or too warm;
- It is recommended to ask a healthcare professional for advice on how to safely put your baby to sleep.
- The carrycot must be fitted on the stroller in the parent facing position only.
- This carry cot is only compatible with the stroller Divo.
- Ensure that the carry cot is attached properly to the stroller before placing your child inside.
- Products exposed to direct sunlight will heat up; let them cool down before placing your child inside.
- The carry cot is not designed for children to sleep in for long periods of time: this product is not a substitute for a cot.
- It is recommended that the carrycot be aired out after prolonged use.
- Keep the product out of reach of children when it is not being used.

RAINCOVER**WARNING!**

- Use under an adult surveillance.
- When in use make sure the rain cover does not come in contact with the face of the child as it may cause suffocation
- Don't use the raincover on the product without a hood that can hold it.

FORMAL GUARANTEE

The contents of this document as stated below will come into effect as from 01.01.2005 and replace, on every account and in full, any previous message referring to the guarantee provided by Foppa Pedretti S.p.A.

FORMAL GUARANTEE

Foppa Pedretti S.p.A. the head office of which is located at n. 11 Via Volta, Grumello del Monte (Italy), guarantees directly to the Consumer that this brand new product is free of faults with regard to the materials, design and manufacture and that it complies with the characteristics as declared by the manufacturer.

This formal guarantee is valid in all Member Countries of the European Union and it neither excludes nor limits the Consumer's rights in accordance with mandatory measures provided for by the law with regard to the Retailer of the Product.

To take advantage of this formal guarantee, the **Consumer must return the faulty product to the Retailer**, presenting to the same the proof of purchase of the Product which must clearly show the Retailer's address, the date of purchase of the Product with the Retailer's stamp and signature and an indication of the Product itself or, alternatively, the receipt which must not have been altered and which must clearly show the same information as that referred to above. The formal guarantee is valid for twelve (12) months from the date of purchase of the Product. During this period, **Foppa Pedretti S.p.A.** will repair or replace the faulty product, at its own discretion. The formal guarantee is granted to the end buyer of the Product (Consumer) and it neither excludes nor limits the mandatory rights of the Consumer as provided for by the law and/ or the rights that the Consumer may have with regard to the Dealer/Retailer of the Product.

EXCLUSIONS TO THE FORMAL GUARANTEE.

The formal guarantee is excluded in the case of damage caused to the Product for the following reasons: if the product is used in a way that does not comply with the information contained in the use and assembly instruction sheet, if the product is knocked or dropped, if the Product is exposed to humidity or extreme heat or environmental conditions, or to sudden changes in the same, corrosion, oxidation, unauthorized alterations or repairs to the Product, repairs using unauthorised spare parts, improper use, improper maintenance or failure to carry out the same, improper maintenance compared to the information given on the use and assembly instruction sheet, incorrect assembly, accidents, damage caused by food or drink, damage caused by chemical products, cases of force majeure.

In any case, **Foppa Pedretti S.p.A. declines all responsibility for damage caused to persons or to property, other than the Product, when such damage is caused by a failure to comply with the instructions/advice/warnings contained in the manual or, alternatively, in the use and assembly instruction sheet provided with each Product for the owner/user.** (Purely as an example, in the case of a cot: "Check your baby constantly. Make sure that the sheets and blankets do not cover the baby's head...").

Furthermore, Foppa Pedretti S.p.A. declines all responsibility for damage to persons and to property when the breakage of its products is due to a deterioration in the components of the Product that are subject to wear. All the components of the Product made of plastic are considered to be components subject to wear.

- A. Capote
- B. Ceintures
- C. Bras d'appui de protection
- D. Boucle
- E. Allongement du siège
- F. Roues avant
- G. Levier de blocage mouvement pivotant des roues
- H. Guidon

- I. Bouton allongement du siège
- L. Levier de fermeture
- M. Roues arrière
- N. Panier
- O. Fenêtre d'inspection
- P. Bouton "Réglage de la capote"
- Q. Frein de stationnement
- R. Système de fermeture



Note importante : les images et les instructions contenues dans ce mode d'emploi se réfèrent à un modèle spécifique de poussette ; les composants et les fonctions décrites peuvent varier en fonction du modèle choisi.

OUVRIR LA POUSSETTE

ATTENTION : Pour effectuer cette opération, assurez-vous que l'enfant, ainsi que d'éventuels autres enfants, soient à une distance suffisamment éloignée.

Les parties mobiles de la poussette ne doivent en aucun cas entrer en contact avec le corps de l'enfant.

- Déplacer le levier de fermeture "a", comme indiqué sur la figure (fig. 1).
- Soulever la poignée jusqu'à l'ouverture complète du châssis. Un clic indiquera l'enclenchement correct.
- Soulever l'assise jusqu'à entendre un déclic (fig. 2).
- Soulever le levier « b » et pousser en même temps le dossier vers le haut jusqu'à entendre un déclic, ce qui indiquera que le dossier est bien accroché.
- Contrôler, avant l'emploi, que la poussette est correctement ouverte et que les mécanismes sont correctement bloqués.

MONTAGE DES ROUES AVANT (fig. 3)

Montage roues avant (fig. 4): Insérer l'axe de la roue dans la douille au centre du support des roues. Un déclic confirmera le bon accrochage.

Vérifier que les deux roues ont été engagées correctement, en tirant vers le bas elles ne doivent pas se décrocher.

Déplacer le levier « a » vers le bas pour bloquer le mouvement pivotant, vers le haut pour l'activer (fig. 4).

Démontage roues avant (fig.5): Appuyer sur le bouton "b", côté externe, pour enlever les roues.

ROUES ARRIÈRE (fig. 6)

Insérer l'axe de la roue dans le trou, un clic annoncera que l'enclenchement a été effectué. Assurez-vous que la roue est correctement accrochée, en tirant vers l'extérieur, elle ne doit pas se décrocher.

Démontage roues arrière (fig. 7): Appuyer sur le levier "a" en métal sur le moyeu de roue et simultanément retirer la roue.

MONTAGE APPUI-BRAS DE PROTECTION

Montage: (fig. 8, 9) Soulever les deux embouts, un déclic indiquera le blocage. Aligner l'appui-bras devant ses propres logements et appuyer sur les deux côtés, un clic indiquera que l'enclenchement a été effectué correctement.

Démontage: (fig. 10) appuyer des deux côtés de l'appui-bras sur le bouton "a" et simultanément tirer pour l'enlever.

Apertura da un solo lato: (fig. 11) appuyer sur le bouton "a" d'un seul côté de l'appui-bras et tirer pour l'ouvrir.

MONTAGE COUVRE-JAMBES (fig. 12)

Insérer le couvre-jambes sur le châssis siège, dans la partie inférieure.

Replier la partie supérieure du couvre-jambes autour de l'appui-bras de protection

Fixer le couvre-jambes à la structure de la poussette. Attacher les boutons-pression des deux côtés.

MONTAGE HABILLAGE PLUIE DE LA POUSSETTE (fig. 13)

Ajuster l'habillage pluie sur la capote

Accrocher les bandes en velcro dans la partie postérieure de l'habillage pluie.

Accrocher boutons-pression à la structure de la poussette, dans la partie antérieure de l'habillage pluie.

PANIER PORTE-OBJETS

Démontage : détacher les 2 boutons-pression arrière comme indiqué sur la fig. 14.

Ouvrir les fermetures éclair des deux côtés comme indiqué sur la fig. 15.

Ôter les lanières avant des boucles, comme indiqué sur la fig. 16 et répéter l'opération pour les lanières de la partie arrière comme indiqué sur la fig. 17.

Montage : répéter les opérations dans l'ordre inverse.

MONTAGE CAPOTE

Démontage (fig. 18): tirer et décrocher le support de la capote du châssis, des deux côtés.

Montage (fig. 19, 20): accrocher au châssis le support de la capote des deux côtés. Accrocher les boutons automatiques de la capote sur l'arrière du dossier.

MONTAGE - UTILISATION

ACCROCHE SIÈGE (emploi comme poussette)

Démontage de l'assise (fig. 21) : appuyer des deux côtés sur les boutons « a » et enlever l'assise en la soulevant.

Montage siège: pour accrocher le siège, il faut le positionner comme indiqué sur la figure 22.

Aligner et insérer les connecteurs en plastique du siège dans leur propre logement sur le châssis de la poussette.

Un clic indiquera que l'accrochage a été effectué correctement.

AVERTISSEMENT: Avant toute utilisation, il faut s'assurer que les deux supports du siège sont enclenchés correctement au châssis, en soulevant le siège vers le haut, il ne doit pas se décrocher.

Ouverture d'un seul côté (fig.21): appuyer des deux côtés sur les boutons "A" et retirer le siège en le soulevant.

SIÈGE RÉVERSIBLE (fig. 23)

Retirer le siège en le soulevant, se reporter au paragraphe Installation du siège.

On peut orienter le siège face route ou face parent.

Repositionner le siège sur le châssis de la poussette, se reporter au paragraphe "installation du siège » pour un montage correcto.

UTILISATION

DÉPLIAGE POUSSETTE (fig. 24, 25, 26, 27)

- Déplacer le levier de fermeture "a", comme indiqué sur la figure (fig. 24).
- Soulever la poignée jusqu'à l'ouverture complète du châssis. Un "clic" indiquera l'enclenchement correct (fig. 25).
- Soulever l'assise jusqu'à entendre un dé clic (fig. 26).
- Soulever le levier « b » et pousser en même temps le dossier vers le haut jusqu'à entendre un dé clic, ce qui indiquera que le dossier est bien accroché. Soulever la barre de protection. Un dé clic indiquera le blocage (fig. 27).

ATTENTION: En soulevant l'assise, nous vous recommandons de vérifier, avant l'emploi, que l'assise a été correctement accrochée au châssis.

Contrôler, avant l'emploi, que la poussette est correctement ouverte et que les mécanismes sont correctement bloqués.

AJUSTEMENT DU DOSSIER (fig. 28)

Soulever le levier de réglage "a" placé sur l'arrière du dossier et incliner le dossier dans la position désirée, relâcher le levier et s'assurer que l'enclenchement a été effectué correctement.

IMPORTANT (fig. 29): Pour les enfants âgés de moins de 6 mois le dossier doit toujours et exclusivement être utilisé dans la position la plus inclinée, horizontale.

FREIN DE STATIONNEMENT (fig. 30)

Verrouillage du frein: appuyer sur le levier du frein, pousser légèrement en avant la poussette pour vérifier que le frein est correctement enclenché.

Déverrouillage du frein: soulever le levier.

RÉGLAGE DU REPOSE-JAMBES (fig.30)

Appuyer sur le levier « A » sous le repose-jambes et régler celui-ci dans la position choisie.

RÉGLAGE DE LA CAPOTE (fig. 32)

La capote peut être réglée sur 3 hauteurs différentes.

Presser le bouton "a" à l'arrière de la capote (fig. 33), des deux côtés, et soulever ou baisser la capote pour la placer à la hauteur désirée.

Veiller à ce que la capote soit bloquée des deux côtés, dans la nouvelle position.

Déplier la capote en fonction des besoins, de façon à protéger l'enfant contre les rayons du soleil.

ATTENTION: Bébé a une peau très sensible, les peaux des bébés ne doivent JAMAIS être exposées directement aux rayons solaires, assurez-vous toujours que la capote a été ajustée correctement.

ENTREJAMBE DE SÉCURITÉ (fig. 43, 44, 45)

Verrouiller le frein avant de placer l'enfant.

Décrocher la boucle (fig. 36): appuyer sur le bouton "a" et enlever les composants.

Collocare il bambino nel passeggino e regolare l'imbragatura in base alla corporatura del bambino.

Accrocher la boucle (fig. 37), en insérant la partie A dans la partie B, un clic indiquera que l'enclenchement a été effectué correctement.

AVERTISSEMENT: Ne jamais utiliser la ceinture entrejambe sans la ceinture abdominale.

IMPORTANT: Le dossier pour les enfants âgés de moins de 6 mois doit être ajusté toujours et exclusivement dans la position la plus inclinée, horizontale (fig. 34).

IMPORTANT: Si l'enfant a moins de 6 mois, il est nécessaire d'insérer les harnais d'épaules d'abord dans les passants inférieurs et puis dans les anneaux de la boucle d'ajustement des harnais d'épaules (fig. 35).

FERMETURE DE LA POUSSETTE (fig. 38, 39)

Avant de fermer la poussette, s'assurer que :

- Le dossier soit réglé dans la position verticale.
- La capote soit fermée
- Les roues avant soient en position pivotante.

Pousser la poussette en avant pour orienter les roues avant dans le sens longitudinal.

Soulever le levier « a » et pousser en même temps vers le bas (fig. 38).

Déplacer le bouton «a» vers à gauche, comme indiqué sur la figure, et appuyer en même temps sur le bouton «b».

Replier le guidon vers le bas (fig. 39). **IMPORTANT :** accompagner le guidon jusqu'à terre.

Refermer le châssis des roues arrière vers le côté arrière.

Replier le repose-pieds.

Contrôler la fermeture correcte.

UTILISATION AVEC LES COMPLÉMENTS

La poussette DIVO peut être utilisée avec les compléments suivants, nacelle DIVO et siège auto DIVO.

Retirer le siège du châssis (se reporter au paragraphe Installation du siège)

EMPLOI DU COMPLÉMENT SIÈGE AUTO OU NACELLE (fig. 40, 41)

IMPORTANT: les compléments doivent être accrochés au châssis exclusivement tournés face parent.

NACELLE SOUPLE - EN 1466:2023

ASSEMBLAGE DE LA STRUCTURE

- Ouvrez les deux connecteurs latéraux à l'arrière de la nacelle (fig. 42).
- Soulevez la poignée, un dé clic indique qu'elle est verrouillée en position verticale. Assurez-vous qu'elle est bien verrouillée (fig. 43).
- Ouvrez la fermeture éclair le long du cadre (fig. 44).
- Appuyez le fond de la nacelle vers le bas pour relever les côtés (fig. 45).
- Tirez les supports du cadre vers l'extérieur de la nacelle, à l'aide des sangles, jusqu'à ce qu'ils soient verrouillés dans les 4 clips. Assurez-vous que les supports sont bien verrouillés dans les 4 clips (fig. 46, 47).
- Pliez le tissu, fixez les deux parties velcro dans la zone de la poignée (a) et fixez le tissu sur le côté en fermant complètement la fermeture éclair (fig. 48).
- Assurez-vous que le tissu est correctement fixé et qu'il n'y a pas d'ouverture sur les côtés intérieurs de la nacelle.
- Placez le matelas à l'intérieur de la nacelle (fig. 49).

UTILISATION

ASSEMBLAGE DE LA CAPOTE

Placez la capote sur la poignée, enroulez le tissu avant de la capote autour de la poignée, accrochez la charnière et fermez la fermeture éclair (fig. 50). Fixez les parties en velcro le long de l'extérieur de la nacelle (fig. 51).

RÉGLAGE DE LA POIGNÉE/CAPOTE

Presser les boutons latéraux et régler la poignée dans la nouvelle position. Ensuite, relâcher les boutons et s'assurer qu'elle est bien bloquée (fig. 52, 53).

TABLIER

Fixez la housse sur les côtés à l'aide des boutons-pression (a) (fig. 54).

Soulever le rabat avant en tissu de la housse pour une protection supplémentaire, en détachant les deux boutons-pression si nécessaire (b) (fig. 55).

FERMER LA NACELLE

- Retirez la housse (fig. 56).
- Rabattez la poignée en position horizontale (fig. 57).
- Retirez le matelas intérieur (fig. 58).
- Ouvrez complètement la fermeture éclair, détachez les deux parties velcro (a) et soulevez le tissu le long du côté intérieur (fig. 59).
- Décrochez les deux supports en les faisant sortir des pinces, en tirant les sangles vers le centre de la nacelle. Repliez les supports en position horizontale (fig. 60, 61).
- Soulevez le fond de la nacelle vers le haut de façon à le comprimer (fig. 62) et fermez les deux connecteurs à l'arrière du fond (fig. 63).
- Réinsérez le matelas à l'intérieur de la nacelle (fig. 64) et replacez la housse sur le cadre en réattachant les deux boutons-pression (fig. 65).

NACELLE

Montage complément: Aligner le dispositif d'accrochage de la nacelle et, en appuyant vers le bas (fig. 66), un déclic indiquera que la nacelle est correctement accrochée au châssis de la poussette (fig. 67). S'assurer que l'ancrage a été effectué correctement des deux côtés.

AVERTISSEMENT: Avant toute utilisation, assurez-vous toujours que le complément est bien enclenché. En soulevant le complément vers le haut, il ne doit pas se décrocher du châssis de la poussette.

Démontage de la nacelle : APPUYER, des deux côtés, sur les boutons « a » et enlever la nacelle en la soulevant par la poignée (fig. 68, 69).

SIÈGE AUTO

Montage complément: Aligner le dispositif d'accrochage de la nacelle et, en appuyant vers le bas, un déclic indiquera que la nacelle est correctement accrochée au châssis de la poussette. S'assurer que l'ancrage a été effectué correctement des deux côtés (fig. 70).

AVERTISSEMENT: Avant toute utilisation, assurez-vous toujours que le complément est bien enclenché. En soulevant le complément vers le haut, il ne doit pas se décrocher du châssis de la poussette.

Démontage du siège auto : APPUYER, des deux côtés, sur les boutons « a » et enlever la nacelle en la soulevant par la poignée (fig. 71).

ENTRETIEN DE L'ARTICLE

NACELLE - ENTRETIEN DE L'ARTICLE

AVERTISSEMENT!

Contrôler régulièrement la nacelle et vérifier qu'aucun élément n'est abîmé ou ne présente de signes d'usure. Remplacer la nacelle si certains éléments sont abîmés.

Housse

- Les parties en tissu peuvent être lavées en suivant les indications figurant sur l'étiquette de lavage.
- Nettoyer le tissu avec de l'eau, un produit nettoyant neutre et une éponge.
- Ne jamais utiliser de produits abrasifs ou à base d'ammoniaque, eau de javel ou térébenthine pour le nettoyage.
- Il est préférable de nettoyer le tissu avec une brosse plutôt que de le laver.
- Ne pas garder le produit s'il est encore mouillé et ne pas le laisser dans des ambiances humides car il peut se former de la moisissure.
- Garder le produit dans un endroit sec.
- Protéger le produit contre les agents atmosphériques, eau, pluie ou neige; en outre, l'exposition continue et prolongée au soleil pourrait causer des changements de couleur chez beaucoup de matériaux.
- Nous conseillons de laver le revêtement séparément des autres articles.
- Respecter les normes pour le lavage du revêtement textile indiquées sur les étiquettes appropriées.
- Sécher parfaitement le revêtement textile avant de l'utiliser ou de le garder.
- Pour prévenir l'éventuelle formation de moisissures, il est conseillé d'aérer régulièrement la nacelle.

ENTRETIEN DE L'ARTICLE

- Cette poussette a besoin d'un entretien régulier de la part de l'utilisateur.
- Cette poussette a besoin d'un minimum d'entretien. La lubrification des parties mobiles augmentera la durée de vie de la poussette et facilitera le dépliage et le pliage de celle-ci.
- Si quelques parties de la poussette deviennent rigides ou le fonctionnement devient difficile, appliquer une petite quantité de lubrifiant en forme de spray comme par exemple WD 40. Ne pas utiliser d'huile ou de graisse. Le produit WD 40 ne doit pas être utilisé pour les roues amovibles. Si nécessaire les roues doivent être enlevées et nettoyées avec un chiffon doux et sec.
- Contrôlez régulièrement les dispositifs de blocage, les freins, les roues les attaches, les leviers, les mécanismes de réglage du siège, les joints et les dispositifs de fixation en vous assurant qu'ils sont correctement enclenchés et en bon état pour un meilleur fonctionnement.
- Les roues sont sujettes à usure et doivent être remplacées si nécessaire.
- Effectuer un contrôle approfondi sur le bon fonctionnement de la poussette après 18 mois d'emploi, après une longue période de non-utilisation et avant l'emploi pour un second enfant.
- Nettoyez le tissu avec de l'eau, du détergent neutre et une éponge. Nettoyer les parties en textile avec de l'eau tiède, un détergent neutre et une éponge.
- Sur les parties en plastique et en métal utilisez une éponge avec de l'eau tiède et un détergent neutre.
- Ne jamais utiliser de produits abrasifs ou à base d'ammoniaque, d'eau de javel ou essence de térébenthine pour le nettoyage.

AVERTISSEMENT

- **IMPORTANT – A LIRE ATTENTIVEMENT ET A CONSERVER POUR REFERENCE ULTERIEURE.**
 - **AVERTISSEMENT: NE JAMAIS LAISSER L'ENFANT SANS SURVEILLANCE.**
 - **AVERTISSEMENT: S'ASSURER QUE TOUS LES DISPOSITIFS DE VERROUILLAGE SONT ENCLENCHES AVANT UTILISATION.**
 - **AVERTISSEMENT: POUR EVITER TOUTE BLESSURE, TENIR L'ENFANT ELOIGNES LORSQUE LE PRODUIT EST OUVERT OU FERME.**
 - **AVERTISSEMENT: NE PAS LAISSER VOTRE ENFANT JOUER AVEC CE PRODUIT.**
 - **AVERTISSEMENT: TOUJOURS UTILISER LE SYSTEME DE RETENUE.**
 - **AVERTISSEMENT: VERIFIER QUE LA NACELLE OU LE SIEGE DE TRANSPORT OU LE SIEGE AUTO SOIENT CORRECTEMENT ACCROCHES AVANT L'UTILISATION.**
 - **AVERTISSEMENT: CE PRODUIT NE CONVIENT PAS POUR FAIRE DU JOGGING OU DES PROMENADES EN ROLLERS.**
 - **AVERTISSEMENT: VOUS ETES RESPONSABLES DE LA SECURITE DE VOTRE ENFANT.**
-
- **AVERTISSEMENT:** Avant l'utilisation, vérifier si tous les mécanismes de fixation sont correctement enclenchés.
 - **AVERTISSEMENT:** Il faut toujours être vigilant quand l'enfant est installé dans sa poussette.
 - **AVERTISSEMENT:** Ce produit est adapté aux enfants de la naissance jusqu'à un poids 22 kg ou l'âge de 4 ans, selon la condition qui se présente en premier.
 - Pour des enfants âgés de moins de 6 mois, le dossier de la poussette doit toujours et exclusivement être utilisé complètement incliné ou bien il faut placer le complément en utilisant les adaptateurs.
 - Si la poussette est utilisée avec le complément, vérifier que l'enclenchement a été effectué correctement.
 - **AVERTISSEMENT:** Si la poussette est utilisée avec le complément, vérifier que l'enclenchement a été effectué correctement.
 - Pour les nouveau-nés, le dossier ne doit jamais se trouver dans la position verticale même quand ils sont dans la position assise (le dossier de la poussette devrait être réglés sur la position inclinée) étant donné que bébé n'est pas en mesure de tenir la tête droite.
 - **AVERTISSEMENT:** Utilisez toujours les ceintures de sécurité pour éviter que l'enfant puisse se faire mal en tombant ou en basculant de la poussette.
 - Assurez-vous régulièrement que les ceintures sont bien accrochées, qu'elles ne sont pas endommagées ou effilochées.
 - **AVERTISSEMENT:** Assurez-vous que votre enfant endosse toujours les ceintures de sécurité de façon correcte et qu'elles sont bien ajustées.
 - **AVERTISSEMENT:** Avant l'utilisation, s'assurer que les mécanismes de fixation de nacelle ou de l'assise de la poussette ou du siège-auto sont correctement enclenchés.
 - **AVERTISSEMENT:** La poussette est conçue pour le transport d'un seul enfant.

MISES EN GARDE

- **AVERTISSEMENT:** Avant l'emploi s'assurer que l'assise est accrochée correctement à la structure.
- **AVERTISSEMENT:** Une charge accrochée au guidon ou à la poignée de la poussette peut compromettre la stabilité de la poussette.
- **AVERTISSEMENT:** Enclenchez toujours le frein lorsque vous mettez ou enlevez l'enfant dans le siège.
- **AVERTISSEMENT:** Toujours utiliser le frein en cas d'arrêt, même court.
- **AVERTISSEMENT:** Lors du stationnement, vérifier que le frein est correctement engagé en déplaçant le produit vers l'avant et l'arrière.
- **AVERTISSEMENT:** Ne jamais fermer, même partiellement, la poussette lorsque l'enfant y est installé à l'intérieur.
- **ATTENTION:** Votre poussette répond aux exigences prévues par les normes de sécurité et avec un emploi correct et un entretien adéquat, elle maintiendra ses performances inaltérées pour plusieurs années.
- La poussette est dotée d'un panier pour le transport de 3 kg de marchandise qui doivent être distribués uniformément.
- Le montage doit être effectué par une personne adulte.
- Seulement une personne adulte peut régler le mécanisme de réglage du dossier.
- Ne pas utiliser la poussette si un composant ou seulement une partie du composant est cassé endommagé ou manquant.
- Ne pas permettre à l'enfant de grimper sur la poussette qui perdrait ainsi de sa stabilité.
- Ce produit exige un entretien régulier de la part du consommateur.
- N'utilisez pas de pièces de rechange ou accessoires qui n'ont pas été fournis ou approuvés par le fabricant pour ne pas compromettre la sécurité de la poussette.
- Une charge excessive, la fermeture incorrecte et l'emploi d'accessoires ou composants de rechange non approuvés pourraient endommager ou rompre la poussette et pourraient ainsi rendre le produit dangereux.
- Toute charge appliquée à la poignée et/ou au dossier et/ou de côté sur le produit peut compromettre la stabilité du produit.
- Assurez-vous que toutes les personnes qui se serviront de la poussette connaissent bien le fonctionnement du produit.
- L'ouverture et la fermeture se font facilement, elles ne demandent pas d'efforts particuliers. Dans le cas contraire, ne pas forcer le mécanisme – réfléchissez et lisez les instructions.
- Ne pas se servir de la poussette pour une utilisation différente de celle pour laquelle le produit a été conçu.
- Ne permettez pas à l'enfant d'aller s'asseoir, sans aide, dans la poussette, de jouer avec la poussette ou de se pendre à celle-ci.
- Ne lâchez pas la poussette quand vous vous trouvez à proximité de véhicules ou trains en mouvement.
- Même si le frein a été activé, le courant d'air provoqué par le véhicule en mouvement pourrait déplacer la poussette.
- Faites toujours bien attention quand vous montez ou descendez d'un trottoir .
- Retirez les enfants et fermez la poussette lorsque vous montez ou descendez les escaliers ou les escaliers mécaniques.
- Assurez-vous que la poussette fermée se trouve loin de la portée des enfants car sa chute pourrait causer des blessures.
- Ne pas utiliser d'accessoires ou compléments qui n'ont pas été inclus, comme par exemple sièges pour enfants, sacs, crochets, plateaux etc, utiliser uniquement ceux qui ont approuvés par le fabricant pour ne pas compromettre la sécurité de la poussette.
- Ne pas ajouter de planches supplémentaires pour le transport d'un deuxième enfant.

MISES EN GARDE

- Le châssis est robuste mais il pourrait s'endommager si les roues postérieures continuent à être soumises à des chocs intenses en descendant les marches ou les trottoirs. Les chocs continus causeront des dommages.
- Si votre enfant porte des chaussures dures, celles-ci pourraient endommager le tissu souple de la poussette.

NACELLE (COUFFIN)**AVERTISSEMENT**

- **AVERTISSEMENT : NE POSER QUE SUR UNE SURFACE PLANE, HORIZONTALE, FERME ET SÈCHE.**
- **AVERTISSEMENT: NE PAS LAISSER D'AUTRES ENFANTS JOUER SANS SURVEILLANCE À PROXIMITÉ DU COUFFIN.**
- **AVERTISSEMENT : NE PAS UTILISER SI L'UN DES ÉLÉMENT DU COUFFIN EST CASSÉ, DÉCHIRÉ OU MANQUANT.**
- **AVERTISSEMENT: NE JAMAIS POSER CE PRODUIT SUR UN SUPPORT.**
- **AVERTISSEMENT: VOUS ETES RESPONSABLE DE LA SECURITE DE VOTRE ENFANT.**
- **AVERTISSEMENT: Ne jamais laisser votre enfant sans surveillance. Faites toujours bien attention à votre bébé quand il se trouve dans sa nacelle.**
- Ce produit est adapté uniquement pour un enfant qui ne sait pas s'asseoir tout seul, rouler sur lui même, ni se redresser en appui sur les mains et les genoux. Poids maximum de l'enfant: 9 kg.
- Cette nacelle a été conçue pour des enfants âgés de moins de 6 mois.
- **AVERTISSEMENT:** Avant l'emploi, s'assurer que tous les dispositifs de blocage ont été accrochés correctement.
- Utiliser uniquement des pièces de rechange fournies ou approuvées par le fabricant.
- Assure-toi que tous les utilisateurs sont familiarisés avec le fonctionnement du produit.
- **AVERTISSEMENT -** Il est dangereux : d'approcher le produit de sources de chaleur (appareils à gaz ou électriques), qui pourraient provoquer un risque d'incendie.
- La poignée et le fond du berceau doivent être inspectés régulièrement pour détecter tout signe de dommage ou d'usure.
- Avant de soulever ou transporter la nacelle, vérifier que la poignée de transport est en position verticale et bien accrochée des deux côtés.
- Avant l'utilisation, s'assurer que le berceau est correctement assemblé, que le rembourrage est correctement assemblé au cadre, que les supports internes sont correctement fixés aux clips situés au bas de la nacelle.
- Pour éviter les blessures, s'assurer que l'enfant se trouve à bonne distance, lorsque l'on ouvre et ferme la nacelle.
- La tête de l'enfant dans le couffin ne devrait jamais être plus basse que le corps.
- **AVERTISSEMENT :** Ne pas superposer un second matelas sur la partie supérieure du matelas fourni ou recommandé par le fabricant.
- **RISQUE D'ÉTOUFFEMENT :** si elle se trouve sur des surfaces molles, la nacelle pourrait se retourner et étouffer l'enfant.
- Ne JAMAIS placer la nacelle sur des lits, des divans ou d'autres surfaces molles.
- Contrôler régulièrement que le berceau est intact. Ne pas l'utiliser si un élément est abîmé, usé ou absent.
- Sois conscient du risque de heurter l'enfant lorsque tu le transportes dans le sac de transport pour enfant, fais attention lorsque tu poses le produit sur le sol ou que tu franchis des portes.
- **RISQUE D'ÉTOUFFEMENT :** ne laisse rien dans le sac de transport pour enfant qui pourrait présenter un risque d'étouffement, par exemple des objets mous, des jouets en peluche, des oreillers et des réducteurs.

MISES EN GARDE

- Ne place pas le sac de transport pour enfant à proximité d'autres produits qui pourraient présenter un risque d'étouffement, par exemple des cordes, des cordes à rideaux, des rideaux ou d'autres objets qui pourraient être utilisés par l'enfant pour grimper ou qui pourraient provoquer un étouffement ou une strangulation.
- Tiens compte du fait qu'une température trop élevée peut mettre la vie de ton enfant en danger. Prends en compte la température de l'environnement et habille ton enfant de façon appropriée, en veillant à ce qu'il n'ait ni trop froid ni trop chaud.
- Il est recommandé de demander conseil à un professionnel de la santé pour savoir comment faire dormir ton enfant en toute sécurité.
- Le sac de bébé ne doit être monté sur le landau que devant les parents.
- Ce couffin est compatible uniquement avec la poussette Divo.
- Vérifier que la nacelle est fixée correctement sur la poussette avant de mettre le bébé dedans.
- Les produits laissés au soleil surchauffent ; les laisser refroidir avant de mettre l'enfant dedans.
- Ne pas utiliser la nacelle pour faire dormir l'enfant pendant des périodes prolongées : ce produit ne remplace pas un lit.
- Il est conseillé d'aérer la nacelle suite à une utilisation prolongée.
- Lorsqu'il n'est pas utilisé, tenir le produit hors de portée de l'enfant.

Couvre-jambes "Divo" optionnel, vendu séparément.

GARANTIE CONVENTIONNELLE

Le contenu indiqué ci-dessous entrera en vigueur à partir du 01.01.2005 et substitue à tout titre et entièrement tout message antérieur concernant la garantie Foppa Pedretti S.p.A.

GARANTIE CONVENTIONNELLE

Foppa Pedretti S.p.A. ayant siège à Grumello del Monte (Italie) via Volta 11, garantit directement au consommateur ce produit, neuf de fabrication et sans défauts de matériaux, de projet et de fabrication et qu'il est conforme aux caractéristiques qu'elle déclare.

La présente garantie conventionnelle est valable dans tous les pays membres de l'union européenne, elle n'exclut ni ne limite les droits du consommateur conformément aux normes impératives en vigueur en ce qui concerne le vendeur du Produit.

Pour bénéficier de cette garantie conventionnelle, le **Consommateur devra ramener le Produit défectueux au vendeur**, en lui présentant la preuve de l'achat du produit sur lequel il résulte d'une façon lisible l'adresse du vendeur, la date de l'achat du produit, tampon et signature du vendeur et l'indication du produit même ou dans l'alternative, le ticket de caisse, non modifié sur lequel résultent clairement les mêmes informations. La garantie conventionnelle a une validité de douze (12) mois à partir de la date de l'achat du produit. Pendant cette période **Foppa Pedretti S.p.A.** réparera ou substituera, selon son jugement, le produit défectueux. La garantie conventionnelle est accordée à l'acheteur final du produit (consommateur) et n'exclut ni ne limite les droits impératifs du consommateur même, comme prévus par la loi et/ou les droits que le consommateur peut vanter contre le vendeur/revendeur du produit.

EXCLUSIONS DE LA GARANTIE CONVENTIONNELLE.

La garantie conventionnelle exclut les dommages apportés au produit quand les causes sont les suivantes : usage non conforme aux dispositions contenues sur le feuillet d'instructions d'utilisation et montage, chocs et chutes, exposition du produit à l'humidité ou à des conditions thermiques ou ambiants extrêmes ou changement brusque de ces conditions, corrosions, oxydation, modifications ou réparations du produit non autorisées, réparations avec l'utilisation de pièces de rechange non autorisées, usage impropre, mauvais ou manque d'entretien, entretien impropre par rapport à ce qui est indiqué sur le feuillet d'instructions d'utilisation et montage, montage incorrect, accidents, action de nourriture ou de boisson, action de produits chimiques, causes de force majeure.

Dans tous les cas Foppa Pedretti S.p.A. décline toute responsabilité quant aux dommages aux personnes et aux choses divers au produit, quand ces dommages ont pour cause la négligence des dispositions, recommandations et avertissements contenus dans le manuel ou dans l'alternative sur le feuillet d'instructions utilisation et montage qui accompagne chaque Produit destiné au propriétaire utilisateur (comme par exemple dans le cas des lits d'enfant: "Surveillez constamment l'enfant. Contrôler que les draps et les couvertures ne couvrent pas la tête de l'enfant...").

Foppa Pedretti S.p.A. décline en outre toute responsabilité quant aux dommages aux personnes et aux choses quand la rupture de ses produits est causée par la détérioration des composants du Produit sujets à l'usure. Sont considérés comme composants sujets à l'usure tous les composants en matière plastique.

- A. Haube
- B. Gurte
- C. Schutzarmlehne
- D. Schnalle
- E. Ausbau der Sitzfläche
- F. Vorderräder
- G. Hebel zur Befestigung der Drehbewegung der Räder
- H. Griff
- I. Druckknopf zum Ausbau der Sitzfläche
- L. Schließhebel
- M. Hinterräder
- N. Bremse
- O. Inspektionsfensterchen
- P. Hebel „Einstellung der haube“
- Q. Feststellbremse
- R. Schließsystem



Wichtiger Hinweis: Die in diesem Heft enthaltenen Bilder und Anweisungen beziehen sich auf eine Produktversion des Buggy. Einige hier beschriebene Komponenten, Zubehör und Funktionen können je nach der von Ihnen gekauften Version variieren.

MONTAGE

BUGGY AUFKLAPPEN

ACHTUNG: Achten Sie bei diesem Vorgang darauf, dass das Kind und eventuelle andere Kinder einen ausreichenden Abstand haben.

Keinesfalls dürfen bewegliche Teile des Buggys in Kontakt mit dem Körper des Kindes gelangen.

- Den Schließhebel „a“ betätigen, wie auf (Abb. 1) dargestellt.
- Den Griff bis zum vollständigen Aufklappen des Gestells anheben. Ein Klick zeigt das korrekte Einrasten an.
- Die Sitzfläche anheben, bis es hörbar KLICK macht (Abb. 2).
- Den Hebel „b“ anheben und gleichzeitig die Rückenlehne nach oben drücken, bis sie mit einem KLICK hörbar einrastet.
- Vor der Verwendung des Buggys überprüfen, ob dieser richtig aufgeklappt und der Mechanismus korrekt verriegelt ist.

MONTAGE DER VORDERRÄDER (Abb. 3)

Montage der Vorderräder (Abb. 4): Radzapfen in die Buchse in der Mitte der Radhalterung einsetzen. Es rastet hörbar ein. Das korrekte Einhängen beider Räder überprüfen.

Den Hebel „a“ nach oben stellen, um die Schwenkräder zu blockieren, nach unten stellen, um die Schwenkbewegung zu ermöglichen (Abb. 4).

Abmontage der Hinterräder (Abb. 5): Knopf an der Innenseite drücken, um die Räder zu entfernen.

HINTERRÄDER (Abb. 6)

Den Zapfen des Rades in das Loch einführen. Sie werden einen Klick hören, wenn es eingerastet ist. Sicherstellen, dass das Rad korrekt eingehakt ist. Durch ein nach außen ziehen, darf es nicht abgehen.

Abmontage der Hinterräder (Abb. 7): Den Metallhebel „a“ an der Radnabe drücken und gleichzeitig das Rad abnehmen.

MONTAGE DER SCHUTZARMLEHNE

Montage (Abb. 8, 9): Die beiden Aufnahmen anheben, bis sie mit einem KLICK hörbar einrasten. Die Armlehne an ihren Sitzen ausrichten und von beiden Seiten drücken. Ein Klick wird Ihnen das korrekte Einrasten anzeigen.

Abmontage (Abb. 10): Den Druckknopf „a“ von beiden Seiten der Armlehne drücken und gleichzeitig ziehen, um sie zu entfernen.

Öffnung von nur einer Seite (Abb. 11): Den Druckknopf „a“ von einer Seite der Armlehne drücken und ziehen, um sie wie ein Türchen zu öffnen.

MONTAGE DER BEINABDECKUNG (Abb. 12)

Die Beinabdeckung am Rahmen der Sitzfläche im unteren Teil herein ziehen.

Den oberen Teil der Beinabdeckung um die Schutzarmlehne herum legen.

Die Beinabdeckung am Rahmen des Buggy mit anbringen. Die Automatikknöpfe von beiden Seiten befestigen.

MONTAGE DES REGENSCHUTZES FÜR DEN BUGGY (Abb. 13)

Den Regenschutz auf der Haube anbringen.

Die Enden mit Klettband im hinteren Teil des Regenschutzes befestigen.

Die Enden mit Klettband am Rahmen des Buggy im vorderen Teil des Regenschutzes anbringen.

ABLAGEKORB

Ausbau: Die beiden hinteren Automatikknöpfe wie in Abb. 14 gezeigt lösen.

Den Reißverschluss wie in Abb. 15 gezeigt von beiden Seiten öffnen.

Die vorderen Riemen wie in Abb. 16 gezeigt aus den Schnallen ziehen, den Vorgang wie in Abb. 17 gezeigt für die Riemen an der Rückseite wiederholen.

Einbau: Die Vorgänge in umgekehrter Reihenfolge wiederholen.

MONTAGE DER HAUBE

Abmontage (Abb. 18): Die Halterung der Haube von beiden Seiten vom Rahmen ziehen und aushaken.

Montage (Abb. 19, 20): Die Halterung der Haube von beiden Seiten am Rahmen anbringen. Die automatischen Knöpfe der Haube auf der Rückseite des Rückenteiles anbringen.

MONTAGE - VERWENDUNG

EINHAKEN DER SITZFLÄCHE (verwendung als buggy)

Ausbau der Sitzfläche (Abb. 21): Die Druckknöpfe "a" von beiden Seiten drücken und die Sitzfläche anheben, um sie abzunehmen.

Montage der Sitzfläche: Um die Sitzfläche einzuhaken, die Sitzfläche wie in der Abbildung 22, angegeben positionieren. Die Verbindungsstücke der Sitzfläche aus Plastik ausrichten und in ihre Sitze am Rahmen des Buggy einführen. Drücken, bis ein Klick erklingt. Dies zeigt das korrekte Einrasten an.

WARNUNG: Vor der Verwendung immer sicherstellen, dass beide Sitzflächenhalterungen korrekt am Rahmen befestigt sind. Wenn die Sitzfläche nach oben gehoben wird, darf sie nicht ausrasten.

Abmontage der Sitzfläche (Abb. 21): Von beiden Seiten die Druckknöpfe "a" drücken und die Sitzfläche durch Anheben abnehmen.

DREHBARE SITZFLÄCHE (Abb. 23)

Die Sitzfläche durch Anheben abnehmen, (siehe Absatz Einfügen der Sitzfläche).

Die Sitzfläche Richtung Straße oder Richtung Eltern ausrichten.

Die Sitzfläche wieder auf dem Rahmen des Buggy positionieren. Siehe Abschnitt "Einfügen der Sitzfläche" für eine korrekte Montage.

VERWENDUNG

ÖFFNUNG DES BUGGY (Abb. 24, 25, 26, 27)

- Den Schließhebel "a" betätigen, wie auf (Abb. 24) dargestellt.
- Den Griff bis zum vollständigen Aufklappen des Gestells anheben. Ein Klick zeigt das korrekte Einrasten an (Abb. 25).
- Die Sitzfläche anheben, bis es hörbar KLICK macht (Abb. 26).
- Den Hebel „b“ anheben und gleichzeitig die Rückenlehne nach oben drücken, bis sie mit einem KLICK hörbar einrastet. Die Schutzlehne anheben. Sie rastet mit einem KLICK hörbar ein (Abb. 27).

WARNUNG: Vor der Verwendung durch ein Anheben der Sitzfläche überprüfen, dass diese korrekt am Rahmen befestigt ist. Vor der Verwendung des Buggys überprüfen, ob dieser richtig aufgeklappt und der Mechanismus korrekt verriegelt ist.

EINSTELLUNG DES RÜCKENTEILES (Abb. 28)

Den Einstellungshebel "a", der sich auf der Rückseite des Rückenteiles befindet, anheben und das Rückenteil in die gewünschte Position absenken. Den Hebel wieder loslassen und ein korrektes Einrasten sicherstellen.

WICHTIG (Abb. 29): Für Kinder von weniger als 6 Monaten muss das Rückenteil immer und ausschließlich in der niedrigsten, horizontalen Position verwendet werden.

HALTEBREMSE (Abb. 30)

Bremse aktivieren: Den Bremshebel drücken, den Buggy leicht nach vorne drücken, um sicherzustellen, dass die Bremse korrekt aktiviert ist.

Bremse deaktivieren: Den Hebel anheben.

EINSTELLUNG DER FUSSTÜTZE (Abb. 31)

Den Hebel „A“ unter der Fußstütze drücken, die Fußstütze auf die gewünschte Position stellen.

EINSTELLUNG DER HAUBE (Abb. 32)

Das Verdeck ist 3-fach höhenverstellbar.

Den Knopf "a" auf beiden Seiten an der Rückseite des Verdecks (Abb. 33) drücken und das Verdeck nach oben oder unten in die gewünschte Position bringen.

Sicherstellen, dass das Verdeck beidseitig in der neuen Position verriegelt ist.

Das Verdeck nach Belieben ausstellen, um das Baby vor den Sonnenstrahlen zu schützen.

ACHTUNG: Das Kind hat eine empfindliche Haut. Das Kind NIE direkt den Sonnenstrahlen aussetzen. Stellen Sie immer sicher, dass Sie die Haube korrekt reguliert haben.

VERWENDUNG

SICHERHEITSGURTE (Abb. 43, 44, 45)

Die Bremse aktivieren, bevor das Kind untergebracht wird.

Die Schnalle aushaken: (Abb. 36) Das Kind im Buggy unterbringen und die Gurte je nach dem Körper des Kindes einstellen.

Die Schnalle einhaken (Abb. 37) , und dazu den Teil "a" in den Teil "b" einführen. Ein Klick wird Ihnen das korrekte Einrasten anzeigen.

WARNUNG: Den Beintrennungsgurt nie ohne den Bauchgurt verwenden.

WICHTIG: Für Kinder von weniger als 6 Monaten muss das Rückenteil immer und ausschließlich in der niedrigsten, horizontalen Position verwendet werden (Abb. 34).

WICHTIG: Wenn das Kind weniger als 6 Monate alt ist, so müssen die Brustgurte zunächst in die unteren Schlaufen, dann in die Ringe der Einstellungsschnalle der Brustgurte eingeführt werden (Abb. 35).

ZUSAMMENKLAPPEN DES BUGGYS (Abb. 38, 39)

Vor dem Zusammenklappen des Buggys sicherstellen, dass:

- Die Rückenlehne vertikal steht
- Das Verdeck geschlossen ist
- Sich die Vorderräder in schwenkbarer Position befinden.

Den Buggy vorwärts schieben, um die Vorderräder in Längsrichtung auszurichten.

Den Hebel „a“ anheben und gleichzeitig nach unten drücken (Abb. 38).

Den Knopf "a" nach links schieben, wie Abgebildet und gleichzeitig die Taste "b" drücken.

Den Griff nach unten Klappen (Abb. 39). **WICHTIG:** Den Lenkgriff bis zum Boden begleiten.

Das Gestell zusammenklappen, dazu die Vorderräder in Richtung Rückseite klappen.

Die Fußstütze einklappen.

Sicherstellen, dass das Zusammenklappen richtig erfolgt ist.

VERWENDUNG MIT DEN ZUBEHÖRTEILEN

Der Buggy DIVO kann mit den folgenden Zubehörteilen verwendet werden: Körbchen DIVO und Autokindersitz DIVO .

VERWENDUNG DES ZUBEHÖRTEILES AUTOKINDERSITZ ODER KÖRBCHEN (Abb. 40, 41)

WICHTIG: Die Zubehörteile können nur in Richtung Eltern am Rahmen angebracht werden.

WEICHER KINDERWAGENAUFSATZ - EN 1466:2023

AUFBAU DES GESTELLS

- Öffnen Sie die beiden seitlichen Verschlüsse an der Rückseite der Liegewanne (Abb. 42).
- Heben Sie den Griff an, ein Klicken zeigt die Verriegelung in der aufrechten Position an. Vergewissern Sie sich, dass die Verriegelung erfolgt ist (Abb. 43).
- Öffnen Sie den Reißverschluss entlang des Rahmens (Abb. 44).
- Drücken Sie den Boden der Liegewanne nach unten, um die Seiten anzuheben (Abb. 45).
- Ziehen Sie die Rahmenhalterungen mit Hilfe der Riemen zur Außenseite der Liegewanne, bis sie in den 4 Clips eingerastet sind. Vergewissern Sie sich, dass die Halterungen in den 4 Clips eingerastet sind (Abb. 46, 47).
- Falten Sie den Stoff, befestigen Sie die beiden Klettverschlusssteile im Griffbereich (a) und schließen Sie den Stoff seitlich, indem Sie den Reißverschluss vollständig schließen (Abb. 48).
- Vergewissern Sie sich, dass der Stoff richtig befestigt ist und keine Öffnungen an den Innenseiten der Liegewanne vorhanden sind.
- Legen Sie die Matratze in die Liegewanne (Abb. 49).

AUFBAU DES VERDECKS

Legen Sie das Verdeck über den Griff, wickeln Sie den vorderen Stoff des Verdecks um den Griff, befestigen Sie den Reißverschluss und schließen Sie ihn (Abb. 50). Befestigen Sie die Klettverschlusssteile an der Außenseite der Liegewanne (Abb. 51).

VERWENDUNG

EINSTELLUNG DES GRIFFS/VERDECKS

Die seitlichen Knöpfe drücken und den Griff in die neue Position stellen, die Knöpfe auslassen und die korrekte Verriegelung überprüfen (Abb. 52, 53).

DECKE

Befestigen Sie die Decke an den Seiten und fixieren Sie sie mit den Druckknöpfen (a) (Abb. 54).

Heben Sie die vordere Stofflasche der Decke zum zusätzlichen Schutz an und lösen Sie ggf. die beiden Druckknöpfe (b) (Abb. 55).

KINDERWAGENAUFSATZ SCHLIESSEN

- Nehmen Sie die Decke ab (Abb. 56).
- Klappen Sie den Griff in die horizontale Position (Abb. 57).
- Nehmen Sie die Innenmatratze heraus (Abb. 58).
- Öffnen Sie den Reißverschluss vollständig, lösen Sie die beiden Klettverschlussteile (a) und heben Sie den Stoff entlang der Innenseite an (Abb. 59).
- Lösen Sie die beiden Halterungen, indem Sie die Riemen aus den Clips zur Mitte der Liegewanne ziehen. Klappen Sie die Halterungen in die horizontale Position zurück (Abb. 60, 61).
- Heben Sie den Boden der Liegewanne nach oben, um ihn zusammenzudrücken (Abb. 62), und schließen Sie die beiden Verbindungsstücke an der Rückseite des Bodens (Abb. 63).
- Legen Sie die Matratze wieder in die Liegewanne ein (Abb. 64) und positionieren Sie die Decke wieder auf dem Rahmen, indem Sie die beiden Druckknöpfe wieder schließen (Abb. 65).

ZUSATZAUSSTATTUNG KINDERWAGENAUFSATZ

Montage des Zubehörteiles: Die Haltevorrichtung der Zusatzausstattung ausrichten und nach unten drücken (Abb. 66), ein Klick zeigt an, dass die Zusatzausstattung korrekt am Rahmen des Buggys befestigt ist (Abb. 67). Passen Sie darauf auf, dass an beiden Seiten das Einrasten korrekt erfolgt ist.

WARNUNG: Vor der Verwendung immer das korrekte Einrasten des Zubehörteiles sicherstellen. Beim Anheben des Zubehörteiles nach oben darf dieses nicht aus dem Rahmen des Buggy ausrasten.

Abbau der Zusatzausstattung: Von beiden Seiten die Druckknöpfe „a“ DRÜCKEN und die Zusatzausstattung mit dem Lenkgriff anheben, um es abzunehmen (Abb. 68, 69).

ZUSATZAUSSTATTUNG AUTOKINDERSITZ

Montage des Zubehörteiles: Die Haltevorrichtung der Zusatzausstattung ausrichten und nach unten drücken, ein Klick zeigt an, dass die Zusatzausstattung korrekt am Rahmen des Buggys befestigt ist. Passen Sie darauf auf, dass an beiden Seiten das Einrasten korrekt erfolgt ist. (Abb. 70).

WARNUNG: Vor der Verwendung immer das korrekte Einrasten des Zubehörteiles sicherstellen. Beim Anheben des Zubehörteiles nach oben darf dieses nicht aus dem Rahmen des Buggy ausrasten.

Abbau der Zusatzausstattung: Von beiden Seiten die Druckknöpfe „a“ DRÜCKEN und die Zusatzausstattung mit dem Lenkgriff anheben, um es abzunehmen. (Abb. 71).

WARTUNG DES PRODUKTES

ZUSATZAUSSTATTUNG KINDERWAGENAUFSATZ - WARTUNG DES PRODUKTES

ACHTUNG:

Den Kinderwagenaufsatz regelmäßig überprüfen und sicherstellen, dass keine Schäden oder Anzeichen von Verschleiß vorhanden sind. Bei beschädigten Teilen muss der Kinderwagenaufsatz ausgewechselt werden.

Bezug

- Die Stoffteile können nach den Angaben auf dem Waschetikett gewaschen werden.
- Den Stoff mit Wasser, Neutralreiniger und einem Schwamm reinigen.
- Niemals scheuernde Reinigungsmittel oder Reiniger verwenden, die Ammoniak, Bleichmittel oder Terpentin enthalten.
- Den Stoff besser abbürsten als waschen.
- Das Produkt nur trocken lagern und nicht in feuchten Umgebungen abstellen, da sich sonst Schimmel bilden kann.
- Das Produkt an einem trockenen Ort aufbewahren.
- Das Produkt vor Witterung, Wasser, Regen oder Schnee schützen. Eine dauerhafte und lange Sonneneinstrahlung kann Farbveränderungen bei vielen Stoffen verursachen.
- Es wird empfohlen, den Bezug getrennt von anderen Artikeln zu waschen.
- Die auf den entsprechenden Etiketten angegebenen Anweisungen zur Reinigung des Textilüberzugs beachten.
- Vor dem Gebrauch oder der Lagerung, den Textilüberzug vollkommen trocknen lassen.
- Zur Vermeidung von Schimmelbildung die Babywanne regelmäßig lüften.

WARTUNG DES PRODUKTES

- Dieser Buggy verlangt eine regelmäßige Wartung von Seiten des Benutzers.
- Das Produkt verlangt ein Minimum an Wartung. Die Schmierung der in Bewegung befindlichen Teile wird die Haltbarkeit des Buggy erhöhen und erleichtert das Öffnen und Schließen des Buggy.
- Wenn einige Teile des Buggy steif werden sollten oder schwer funktionieren, so tragen Sie eine kleine Menge Schmiermittel in Form eines Sprays, wie z. B. WD 40 auf. Verwenden Sie kein Öl oder Fett. Das Produkt WD 40 darf nicht für die Schmierung der abnehmbaren Räder verwendet werden. Wenn nötig, müssen die Räder entfernt und mit einem weichen und trockenen Tuch gereinigt werden.
- Kontrollieren Sie regelmäßig die Befestigungsvorrichtungen, die Bremsen, die Räder, die Riemen, die Hebelchen, die Verstellvorrichtungen der Sitzfläche, die Gelenke und die Fixierungsvorrichtungen und stellen Sie immer sicher, dass sie korrekt angebracht und in guten Betriebsbedingungen sind.
- Die Räder werden vom Verschleiß betroffen und müssen im Bedarfsfall ausgetauscht werden.
- Führen Sie eine genaue Kontrolle über ein korrektes Funktionieren des Buggy nach 18 Monaten, nach langer Nichtverwendung und bevor Sie ihn für ein zweites Kind verwenden, durch.
- Das Gewebe nassreinigen mit einem Schwamm und Neutralseife.
- Die Teile aus Plastik und aus Metall können mit lauwarmem Wasser, einem neutralen Reinigungsmittel und einem Schwamm gereinigt werden.
- Verwenden Sie nie Scheuermittel oder Reinigungsprodukte auf Basis von Ammoniak, Bleichmittel oder Terpentin.

WARNHINWEISE

WARNUNG

- **WICHTIG - BITTE SORGFÄLTIG LESEN UND FÜR SPÄTERES NACHLESEN UNBEDINGT AUFBEWAHREN.**
- **WARNUNG: DAS KIND NIE UNBEAUF SICHTIGT LASSEN.**
- **WARNUNG: VOR DEM GEBRAUCH SICHERSTELLEN, DASS DAS PRODUKT KOMPLETT GEOFFNET IST UND DASS ALLE VERSCHLUSS- UND SICHERHEITSVORRICHTUNGEN KORREKT EINGESETZT SIND.**
- **WARNUNG: UM VERLETZUNGEN ZU VERMEIDEN, IMMER SICHERSTELLEN, DASS SICH KINDER WAHREND DES OFFNENS UND SCHLIESSENS DES PRODUKT IN SICHERHEITSABSTAND BEFINDEN.**
- **WARNUNG: DAS KIND NICHT MIT DIESEM PRODUKT SPIELEN LASSEN.**
- **WARNUNG: IMMER DAS KIND MIT DEM SICHERHEITSGURT ANSCHNALLEN.**
- **WARNUNG: SICHERSTELLEN, DASS DIE BABYWANNE, DER TRAGESITZ ODER DER AUTOKINDERSITZ VOR GEBRAUCH KORREKT VERANKERT WIRD.**
- **WARNUNG: DESPRODUKTS IST NICHT ZUM JOGGEN ODER ROLLSCHUHLAUFEN GEEIGNET.**
- **WARNUNG: SIE SIND FÜR DIE SICHERHEIT IHRES KINDES VERANTWORTLICH.**
- **WARNUNG!!** Vergewissern Sie sich vor Gebrauch, dass alle Haltevorrichtungen korrekt befestigt sind.
- **WARNUNG:** Halten Sie das Kind immer unter Kontrolle, wenn es im Buggy sitzt.
- **WARNUNG:** Dieses Produkt ist für Kleinkinder von der Geburt bis zu einem Gewicht von 22 kg oder bis zum Alter von 4 Jahren bestimmt, je nach dem welche Bedingung zuerst eintritt.
- Für Kinder von weniger als 6 Monaten, verwenden Sie immer und ausschließlich den Buggy mit dem vollständig abgesenkten Rückenteil oder bringen Sie das Zubehörteil an und benutzen Sie hierzu die beiliegenden Adapter.
- Wenn der Buggy mit dem Zubehörteil verwendet wird, so überprüfen Sie dessen korrektes Einrasten.
- **WARNUNG:** Wenn der Buggy mit dem Zubehörteil verwendet wird, so überprüfen Sie dessen korrektes Einrasten.
- Für Neugeborene stellen Sie das Rückenteil nie in die vertikale Sitz-Position (sollte auf die geneigte Position eingestellt werden), weil das Kind in diesem Alter nicht dazu in der Lage ist, den Kopf aufrecht zu halten.
- **WARNUNG:** Verwenden Sie immer die Sicherheitsgurte, um schwere Verletzungen beim Kind zu vermeiden, wenn es aus dem Buggy herausfällt oder -rutscht.
- Kontrollieren Sie regelmässig, dass die Gurte korrekt angebracht, nicht beschädigt oder ausgefranst sind.
- **WARNUNG:** Stellen Sie sicher, dass Ihr Kind die Sicherheitsgurte immer korrekt trägt und dass diese gut eingestellt sind.
- **WARNUNG:** Der Buggy ist für den Transport von nur einem Kind geplant worden.

WARNHINWEISE

- **WARNUNG:** Sicherstellen, dass die Sitzfläche vor der Verwendung korrekt am Gestell angebracht ist.
- **WARNUNG:** Eine Last, die am Griff angehängt wird, kann die Stabilität des Buggy negativ beeinträchtigen.
- **WARNUNG:** Immer prüfen, dass die Bremse betätigt ist, wenn das Kind in den Sitz gesetzt wird oder es aus dem Sitz.
- **WARNUNG:** Auch bei kurzen Halten immer die Bremse ziehen.
- **WARNUNG:** Beim Abstellen immer darauf achten, dass die Bremse aktiviert wurde. Hierzu das Produkt nach vorne und hinten schieben.
- **WARNUNG:** Den Buggy nicht schliessen oder teilweise schliessen, wenn das Kind darin sitzt.
- **ACHTUNG:** Ihr Buggy erfüllt die von den Sicherheitsnormen vorgesehenen Vorschriften und bei korrekter Verwendung und geeigneter Wartung wird er jahrelang seine Leistungen unverändert beibehalten.
-
- Der Buggy besitzt einen Transportkorb für 3 kg Ware, die gleichmässig verteilt werden muss.
- Die Montage muss von einem Erwachsenen ausgeführt werden.
- Nur ein Erwachsener kann den Verstellmechanismus des Rückenteiles regulieren.
- Verwenden Sie den Buggy nicht, wenn eine Komponente oder ein Teil defekt oder beschädigt ist oder wenn es fehlt.
- Gestatten Sie dem Kind nicht, auf den Buggy zu steigen; dies kann ihn instabil machen.
- Dieses Produkt verlangt eine regelmässige Wartung von Seiten des Benutzers.
- Verwenden Sie keine Ersatz- oder Zubehorteile, die nicht vom Hersteller geliefert oder zugelassen sind, weil diese den Buggy weniger sicher machen könnten.
- Eine übermässige Ladung, das unrichtige Verschliessen und die Verwendung von nicht zugelassenen Zubehör- und Ersatzteilen könnten den Buggy beschädigen oder kaputt machen und könnten das Produkt gefährlich machen.
- Jegliche Belastung von Griff und/oder Rückenlehne bzw seitliche Belastungen des Produkts können die Stabilität des Produkts beeinträchtigen.
- Stellen Sie sicher, dass alle Benutzer sich gut mit den Funktionsfähigkeiten des Produktes auskennen.
- Das Öffnen und Schliessen erfolgt einfach und benötigt keinen übermässigen Kraftaufwand. Wenn dem nicht so ist, so üben Sie keine Gewalt auf den Mechanismus aus. Stoppen Sie und lesen Sie die Hinweise.
- Verwenden Sie den Buggy nicht zu anderen Zwecken, als zu dem für den er geplant worden ist.
- Gestatten Sie Ihrem Kind nicht, ohne Hilfe in den Buggy zu steigen, mit dem Buggy zu spielen oder sich daraus heraus hängen zu lassen.
- Halten Sie den Buggy immer fest, wenn Sie in der Nähe von Fahrzeugen oder Zügen in Bewegung sind. Auch wenn die Bremsen angezogen sind, könnte der Luftzug des in Bewegung befindlichen Fahrzeuges den Buggy bewegen.
- Passen Sie auf, wenn Sie den Buggy von einem Bordstein hinauf oder hinunter schieben.
- Nehmen Sie die Kinder heraus und schliessen Sie den Buggy, wenn Sie Treppen oder Rolltreppen nach oben oder unten benützen.
- Stellen Sie sicher, dass der geschlossene Buggy von Kindern fern gehalten wird, damit er nicht umfallen kann und Verletzungen verursachen kann.
- Benützen Sie keine nicht zugehörigen Zubehörteile, wie zum Beispiel Kindersitze, Taschen, Haken,
- Tablett, usw., ausser denen, die vom Hersteller zugelassen sind, weil diese den Buggy weniger sicher machen könnten.
- Benützen Sie keine zusätzlichen Trittbretter für den Transport eines Kindes.
- Der Rahmen ist robust, kann aber beschädigt werden, wenn die Hinterräder ständig starken Schlägen durch das Benützen von Stufen und Bordsteinen ausgesetzt sind. Diese ständigen Schläge werden Schäden verursachen.
- Wenn Ihr Kind harte Schuhe trägt, könnten diese den weichen Stoff beschädigen.

WARNHINWEISE

- Wenn der Buggy feucht weggestellt wird, kann das die Bildung von Schimmel verursachen.
- Wenn der Buggy Feuchtigkeit ausgesetzt ist oder feucht ist, so trocknen Sie ihn mit einem weichen Tuch, öffnen Sie den Buggy vollständig und lassen Sie ihn trocknen, bevor sie ihn wegstellen.
- Bewahren Sie Ihren Buggy an einem trockenen und sicheren Ort auf.
- Lassen Sie den Buggy nicht längere Zeit in der Sonne – einige Stoffe könnten ausfärben.
- Die Verwendung des Auokindersitzes mit Rahmen ersetzt keine Wiege oder Bett. Wenn das Kind schlafen möchte, ist die Verwendung einer Wiege oder eines Betts vorzuziehen. Der Autokindersitz wurde nicht für lange Schlafzeiten entwickelt.

TRAGETASCHE (Tregetasche)

WARNUNG:

- **WARNUNG: NUR AUF EINEM FESTEN, WAAGERECHTEN, TROCKENEM UNTERGRUND VERWENDEN.**
- **WARNUNG : LASSEN SIE ANDERE KINDER NICHT UNBEAUF SICHTIGT IN DER NÄHE DER TRAGETASCHE SPIELEN.**
- **WARNUNG: SIE DIE TRAGETASCHE NICHT, WENN TEILE GEBROCHEN ODER EINGERISSEN SIND ODER FEHLEN.**
- **WARNUNG : DIESES PRODUKT NIE AUF EINEM STÄNDER BENUTZEN.**
- **WARNUNG: SIE SIND FÜR DIE SICHERHEIT IHRES KINDES VERANTWORTLICH.**
- **WARNUNG : Lassen Sie Ihr Kind nie unbeaufsichtigt.**

- Dieses produkt eignet sich nur für ein Kind geeignet, das sich noch nicht selbst aufsetzen bzw auf die Seite rollen oder sich auf Hände und Knie stützenkann. Höchstgewicht des Kindes: 9 kg.
- Dieses Körbchen eignet sich für Kinder mit einem Alter von weniger als 6 Monaten.
- **WARNUNG:** Stellen Sie sicher, dass alle Befestigungsvorrichtungen vor der Verwendung korrekt eingerastet sind.
- Nur Ersatzteile verwenden, die vom Hersteller geliefert oder genehmigt wurden.
- Stellen Sie sicher, dass alle Benutzer sich mit den Funktionen des Produktes auskennen.
- **WARNUNG** - Es ist gefährlich: das Produkt in die Nähe von Hitzequellen (Gasoder Elektrogeräte) zu bringen, die ein Brandrisiko verursachen können.
- Vor dem Hochheben oder Transportieren des Kinderwagenaufsatzes sicherstellen, dass der Transportgriff senkrecht gestellt und an beiden Seiten korrekt eingerastet ist.
- Vor dem Gebrauch sicherstellen, Prüfe, ob der Tragegriff aufrecht steht und auf beiden Seiten richtig befestigt ist.
- Vor dem Gebrauch sicherstellen, dass der Überzug korrekt an der Struktur angebracht ist und dass die inneren Stützbügel korrekt an den Clips am Boden des Kinderwagenaufsatzes befestigt sind.
- Zur Vermeidung von Verletzungen sicherstellen, dass sich das Baby beim Öffnen bzw. Schließen des Kinderwagenaufsatzes nicht in der Nähe befindet.
- Der Kopf des Kindes im Kinderwagenaufsatz sollte niemals tiefer als der Rest des Körpers liegen.
- **WARNUNG:** Keine zweite Matratze auf die vom Hersteller gelieferte oder empfohlene Matratze legen.
- **ERSTICKUNGSGEFAHR:** Der Kinderwagenaufsatz könnte auf weichen Oberflächen kippen und das Kind ersticken.
- Den Kinderwagenaufsatz NIEMALS auf Betten, Sofas oder anderen weichen Oberflächen abstellen.
- Die Unversehrtheit des Babybetts regelmäßig überprüfen und bei beschädigten, verschlissenen oder fehlenden Teilen nicht verwenden.
- Sei dir des Risikos bewusst, dass das Kind beim Tragen in der Kindertragetasche gestoßen werden könnte, und

WARNHINWEISE

- sei vorsichtig, wenn du das Produkt auf den Boden stellst oder durch Türen gehst.
- **ERSTICKUNGSGEFAHR:** Lass nichts in der Kindertragetasche, was eine Erstickungsgefahr darstellen könnte, z. B. weiche Gegenstände, Plüschtiere, Kissen und Reduzierstücke.
 - Platziere die Kindertragetasche nicht in der Nähe anderer Produkte, die eine Erstickungsgefahr darstellen könnten, z. B. Seile, Vorhangseile, Vorhänge oder andere Gegenstände, die vom Kind zum Klettern benutzt werden könnten oder die eine Erstickungsgefahr darstellen könnten.
 - Berücksichtige, dass eine zu hohe Temperatur das Leben deines Kindes gefährden kann. Berücksichtige die Temperatur der Umgebung und kleide dein Kind angemessen, damit ihm weder zu kalt noch zu warm ist.
 - Es wird empfohlen, dass du eine medizinische Fachkraft um Rat fragst, wie du dein Kind sicher zum Schlafen bringst.
 - Die Babytasche sollte nur im Beisein der Eltern am Kinderwagen befestigt werden.
 - Dieser Kinderwagenaufsatz ist nur mit dem Sportwagen Divo kompatibel.
 - Vergewissere dich, dass der Kinderwagenaufsatz ordnungsgemäß am Sportwagen befestigt wurde, bevor das Kind hineingelegt wird.
 - Die der Sonne ausgesetzten Produkte erhitzen sich. Lassen Sie sie abkühlen, bevor Sie das Kind hineinlegen.
 - Verwenden Sie den Kinderwagenaufsatz nicht, um das Kind längere Zeit darin schlafen zu lassen: Dieses Produkt kann kein Bettchen ersetzen.
 - Es wird empfohlen, den Kinderwagenaufsatz nach längerem Gebrauch auszulüften.
 - Bewahren Sie das Produkt, wenn Sie es nicht verwenden, außerhalb der Reichweite von Kindern auf.

REGENSCHUTZ

ACHTUNG:

- Benutzung unter unmittelbarer Aufsicht von Erwachsenen.
- Bei der Benutzung des Regenschutzes immer darauf achten, dass kein Kontakt mit dem Gesicht des Kindes entsteht, um Erstickungsgefahr zu vermeiden.
- Den Regenschutz nicht ohne abstützen des Klappverdeck
- Regenschutz am Buggy, dadurch kann das Kind übermäßiger Wärme ausgesetzt werden.
- Nur für Produkte benutzen, die vom Hersteller als kompatibel freigegeben sind.
- Von Hand bei 30°C waschbar.

BEINABDECKUNG Separat erhältliches Zubehör.

VERTRAGSMÄSSIGE GARANTIE

Der unten angegebene Wortlaut tritt am 01.01.2005 in Kraft und ersetzt in jeder Weise und vollständig alle vorhergehenden Garantie-Mitteilungen der Foppa Pedretti S.p.A.

VERTRAGSMÄSSIGE GARANTIE

Foppa Pedretti S.p.A. mit Sitz in Grumello del Monte (Italien) Via Volta 11, gewährleistet dem Verbraucher direkt, dass dieser fabrikneue Artikel keine Materialmängel in der Entwicklung und Herstellung aufweist und mit den vom Hersteller angegebenen Eigenschaften übereinstimmt.

Die vorliegende Garantie ist in allen Mitgliedstaaten der Europäischen Gemeinschaft gültig und schließt die gemäß den zwingenden Gesetzen gültigen Verbraucherrechte weder aus noch werden diese dadurch eingeschränkt.

Um die vorliegende Garantie in Anspruch nehmen zu können, **muss der Verbraucher den fehlerhaften Artikel an den Verkäufer** zurücksenden und dabei einen Kaufbeleg vorlegen auf dem die Adresse des Verkäufers, das Kaufdatum mit Stempel und Unterschrift des Verkäufers zu erkennen ist, sowie die eigentliche Artikelbezeichnung, alternativ gilt auch der unveränderte Kassenbon auf dem die genannten Angaben klar zu erkennen sind. Die vertragsmäßige Garantie hat eine Gültigkeit von zwölf (12) Monaten ab Kaufdatum. Während dieser Zeit repariert oder ersetzt Foppa Pedretti S.p.A. das fehlerhafte Teil nach eigenem Ermessen. Die vertragsmäßige Garantie wird dem Endabnehmer des Produktes (Verbraucher) gewährleistet und schließt die gemäß den zwingenden Gesetzen gültigen Verbraucherrechte weder aus noch werden diese dadurch eingeschränkt, gleiches gilt für Rechte, die der Verbraucher gegenüber dem Verkäufer des Produktes geltend machen kann.

AUSSCHLIESSUNGEN VON DER VERTRAGSMÄSSIGEN GARANTIE.

ie vertragsmäßige Garantie gilt nicht für Schäden am Produkt, die durch folgendes hervorgerufen werden: Nicht in den Gebrauchsanweisungen vorgesehener Gebrauch und Montage, Stöße und Stürze, Aussetzung extremer Raum- und Witterungsverhältnisse oder Feuchtigkeit oder plötzliche Veränderungen der Bedingungen, Korrosion, Oxidation, unerlaubte Veränderungen oder Reparaturen, Reparaturen mit unzulässigen Ersatzteilen, unsachgemäßer Gebrauch, schlechte oder fehlende Instandhaltung, unsachgemäße Instandhaltung oder nicht den Anweisungen entsprechend, unsachgemäße Montage, Unfälle, Auswirkungen von Lebensmitteln und Getränken, Auswirkungen von chemischen Produkten, höhere Gewalt.

In jedem Fall übernimmt Foppa Pedretti S.p.A keine Verantwortung für Schäden an Personen oder Sachen, die nicht vom Produkt hervorgerufen werden, sondern durch Nachlässigkeit gegenüber den Vorschriften, Empfehlungen, Anweisungen, die im Handbuch enthaltenen sind oder alternativ in der „Anleitung zum Gebrauch und zur Montage“, welche jedem Produkt anliegen und für den Besitzer/Benutzer bestimmt sind. (beispielsweise im Fall des Kinderbettchens: "Lassen Sie das Kind nicht unbeaufsichtigt. Achten Sie darauf, dass keine Laken oder Deckenden Kopf des Kindes bedecken...").

Foppa Pedretti S.p.A. übernimmt keine Verantwortung für Schäden an Personen oder Sachen, wenn die Beschädigung der Produkte durch eine Abnutzung der verschleißenden Produktbestandteile hervorgerufen wird. Als Verschleißteile gelten alle Bestandteile aus Plastik.

- A. Capota
- B. Cinturones
- C. Apoyabrazos de protección
- D. Hebilla
- E. Extensión del asiento
- F. Ruedas anteriores
- G. Palanca de bloqueo del movimiento pivotante de las ruedas
- H. Manubrio

- I. Pulsador de extensión del asiento
- L. Palanca de cierre
- M. Ruedas posteriores
- N. Cesta
- O. Ventanilla de inspección
- P. Pulsador "Regulación de la capota"
- Q. Freno de estacionamiento
- R. Sistema de cierre



Nota importante: las imágenes e instrucciones contenidas en este manual se refieren a una versión de la silla de paseo, algunos componentes y algunas de las características descritas en este documento pueden variar dependiendo de la versión que haya adquirido.

MONTAJE

APERTURA DE LA SILLA DE PASEO

ATENCIÓN: efectúe esta operación asegurándose de que el niño u otros niños que puedan estar cerca se encuentren a una distancia adecuada.

Las partes móviles de la silla de paseo no deberán entrar en contacto con el cuerpo del niño bajo ningún concepto.

- Levante la palanca “a” en ambos lados y quite el asiento.
- Levante el manillar hasta que el chasis se abra completamente. Un clic le indicará que el enganche es correcto.
- Levantar el asiento hasta que se oiga un CLIC (fig. 2).
- Levantar la palanca “b” y, al mismo tiempo, empujar del respaldo hacia arriba hasta oír un CLIC, esta será la señal de que se ha enganchado correctamente.
- Antes del uso, compruebe que la silla de paseo esté bien abierta y que los mecanismos estén cerrados correctamente.

MONTAJE DE LAS RUEDAS DELANTERAS (fig. 3)

Montaje de las ruedas anteriores (fig. 4): Introduzca el perno de la rueda en el casquillo en el centro del soporte de las ruedas. Un clic indicará que la inserción se ha realizado correctamente.

Verificar el enganche correcto de ambas ruedas, tirando hacia abajo no se deben desenganchar.

Mueva la palanca “a” hacia abajo para bloquear el movimiento giratorio y hacia arriba para activarlo (fig. 4).

Desmontaje de las ruedas anteriores (fig. 5): Presione el pulsador “b”, en el lado externo, para quitar las ruedas.

RUEDAS POSTERIORES (fig. 6)

Introducir el perno de la rueda en el agujero, se escuchará un click cuando se efectúa el encastre. Asegurarse que la rueda esté enganchada correctamente, tirando hacia el exterior no se debe salir.

Desmontaje de las ruedas posteriores (fig. 7): Presionar la palanca “a” de metal sobre el cubo de la rueda y contemporáneamente sacar la rueda.

MONTAJE DEL BRAZO APOYABRAZOS DE PROTECCIÓN

Montaje (fig. 8, 9): Levantar las dos sedes; un CLIC indicará que han quedado bloqueadas. Alinear el apoyabrazos a las propias sedes y presionar de ambos lados, un click indicará el encastre correcto. Enganchar los botones automáticos de la capota en la parte posterior del respaldo.

Desmontaje (fig.13): presionar el pulsador “a” de ambos lados del apoyabrazos y contemporáneamente tirar para quitarlo.

Apertura de un solo lado (fig.14); presionar el pulsador “a” de un lado del apoyabrazos y tirar para abrirlo pivotando.

MONTAJE DEL CUBRE PIERNAS (fig. 12)

Introducir el cubre piernas en el chasis del asiento, en la parte inferior.

Plegar la parte superior del cubre piernas alrededor del apoyabrazos de protección.

Fijar el cubre piernas a la estructura del cochecito. Enganchar los botones automáticos de ambos lados.

MONTAJE DE LA CAPOTA PARA LLUVIA DEL COCHECITO (fig.13)

Calzar la capota para lluvia sobre la capota.

Enganchar los bordes con velcro en la parte posterior de la capota para lluvia.

Enganchar los bordes con los botones automáticos a la estructura del cochecito, en la parte anterior de la capota para lluvia.

CESTA PORTAOBJETOS

Desmontaje: desenganchar los 2 botones automáticos posteriores como se muestra en la fig. 14.

Abrir las cremalleras por ambos lados como se muestra en la fig. 15.

Sacar las correas delanteras de las hebillas como se muestra en la fig. 16; repetir la operación para las correas de la parte posterior como se muestra en la fig. 17.

Montaje: repetir las operaciones al contrario.

MONTAJE - USO

MONTAJE DE LA CAPOTA

Desmontaje (fig. 18): tirar y desenganchar el soporte de la capota del chasis, de ambos lados.

Montaje (fig. 19, 20): enganchar al chasis el soporte de la capota de ambos lados. Enganchar los botones automáticos de la capota en la parte posterior del respaldo.

ENGANCHE DEL ASIENTO (uso como cochecito)

Desmontaje del asiento (fig. 21): presionar los botones “a” de los dos lados y sacar el asiento levantándolo.

Montaje del asiento: para enganchar el asiento, colocar el asiento como se indica en la figura.

Alinear e introducir los conectores de plástico del asiento en sus sedes sobre el chasis del cochecito.

Presionar hasta cuando se siente click, esto indicará que el encastre es correcto.

ADVERTENCIA: Antes del uso asegurarse siempre que los dos soportes del asiento estén correctamente enganchedos al chasis, levantando el asiento hacia arriba no se debe desenganchar.

Desmontaje del asiento: (fig. 21): presionar los botones “a” de los dos lados y quitar el asiento levantándolo.

USO

ABERTURA DEL COCHECITO (fig.31, 32, 33, 34)

- Mueva la palanca de cierre “a”, tal como se muestra en la figura (fig. 31a/b).
- Levante el manillar hasta que el chasis se abra completamente. Un clic le indicará que el enganche es correcto. Bajar la silla y colóquela en posición horizontal (fig.34).
- Levantar el asiento hasta que se oiga un CLIC (fig. 26). Levantar la palanca “b” y, al mismo tiempo, empujar del respaldo hacia arriba hasta oír un CLIC, esta será la señal de que se ha enganchedo correctamente.
- Levantar el apoyabrazos de seguridad. Un clic indicará que se ha bloqueado correctamente (fig. 27).

ADVERTENCIA: Antes del uso, verificar, levantando el asiento, que el mismo esté correctamente enganchedo al chasis.

Antes del uso, compruebe que la silla de paseo esté bien abierta y que los mecanismos estén cerrados correctamente (fig.35).

REGULACIÓN DEL RESPALDO (fig. 41)

Levantar la palanca de regulación, ubicada en la parte posterior del respaldo y reclinar el respaldo en la posición deseada, soltar la palanca y asegurarse del correcto bloqueo.

IMPORTANTE (fig. 42): Para niños de edad inferior a 6 meses el respaldo debe siempre y solamente ser utilizado en la posición más reclinada, horizontal.

FRENO DE ESTACIONAMIENTO

Accionar el freno (fig.36): Presionar la palanca del freno, empujar levemente el cochecito hacia adelante para verificar que el freno esté correctamente accionado.

Desactivar el freno (fig.37): levantar la palanca.

SILLA REVERSIBLE (fig.46, 47)

Quitar el asiento levantándolo, (véase el párrafo Introducción del asiento).

Orientar el asiento con el frente hacia la calle o hacia el padre.

Colocar nuevamente el asiento en el chasis del cochecito, véase el párrafo “introducción del asiento” para efectuar un montaje correcto.

REGULACIÓN DEL REPOSAPIÉS (fig. 31)

Presionar la palanca “a”, situada debajo del reposapiés, y regular el reposapiés en la posición elegida.

REGULACIÓN DE LA CAPOTA (fig. 32)

La capota puede regularse a 3 alturas distintas.

Pulse el botón “a” situado en el lado posterior de la capota (fig. 33), a ambos lados, y suba o baje la capota para colocarla a la altura deseada.

USO

Asegúrese de que la capota esté bloqueada, a ambos lados, en la nueva posición.

Despliegue la capota en función de sus necesidades para proteger al niño de los rayos del sol.

ATENCIÓN: el niño tiene una piel sensible, **NO** dejarlo nunca con exposición directa a los rayos solares, asegurarse siempre de haber regulado correctamente la capota.

EMBRAGADURA DE SEGURIDAD (fig. 43, 44, 45)

Accionar el freno antes de colocar el niño.

Desenganchar la hebilla (fig. 36): presionar el pulsador “a” y extraer los componentes.

Enganchar la hebilla (fig. 37) introduciendo la parte “a” en la parte “b”, un click indicará el enganche correcto.

ADVERTENCIA: No usar nunca la correa separa piernas sin el cinturón abdominal.

IMPORTANTE: El respaldo, para niños con edad inferior a 6 meses, debe ser regulado siempre y solamente en la posición más reclinada, horizontal (fig. 34)].

IMPORTANTE: Si el niño tiene una edad inferior a 6 meses, los cinturones pectorales deben ser introducidos primero en las presillas inferiores, y luego en los anillos de la hebilla de regulación de los cinturones pectorales (fig. 35).

CIERRE DE LA SILLA DE PASEO (fig. 38, 39)

Antes de cerrar la silla de paseo asegúrese de que:

- El respaldo esté regulado en posición vertical
- La capota esté cerrada
- Las ruedas delanteras estén en posición pivotante.

Empuje hacia adelante la silla de paseo para orientar las ruedas delanteras en sentido longitudinal.

Levantar la palanca “a” y, al mismo tiempo, empujar hacia abajo (fig. 38).

Mueva el pulsador “a” hacia la izquierda, como se indica en la figura, y al mismo tiempo presione la tecla “b”.

Pliegue el manillar hacia abajo (fig. 39). **IMPORTANTE:** acompañar el manillar hasta el suelo.

Cierre el chasis de las ruedas delanteras hacia el lado trasero.

Pliegue el apoyapiés.

Asegúrese de que esté cerrado correctamente.

USO CON LOS COMPLEMENTOS

El cochecito DIVO puede ser utilizado con los siguientes complementos, navecilla DIVO y sillita para auto DIVO.

Quitar el asiento del chasis (véase el párrafo Introducción del asiento).

USO DEL COMPLEMENTO SILLITA PARA AUTO O NAVECILLA (fig.40, 41)

IMPORTANTE: los componentes deben ser enganchados al chasis sólo orientados de frente al padre.

CAPAZO BLANDO - EN 1466:2023

MONTAJE DE LA ESTRUCTURA

- Abrir los dos conectores laterales desde la parte trasera del capazo (fig. 42).
- Levantar el asa, un clic indicará el bloqueo en posición vertical. Asegurarse de que esté bloqueado (fig. 43).
- Abrir el cierre de cremallera a lo largo del armazón (fig. 44).
- Presionar hacia abajo el fondo del capazo para levantar los laterales (fig.45).
- Halar los soportes del armazón hacia el exterior del capazo, utilizando las correas, hasta que encajen en los 4 clips. Asegurarse de que los soportes queden bloqueados en los 4 clips (fig. 46, 47).
- Doblar la tela, fijar las dos piezas de velcro en la zona del asa (a) y fijar la tela lateralmente cerrando completamente el cierre de cremallera (fig. 48).
- Asegurarse de que la tela esté bien sujeta y de que no haya aberturas a lo largo de todos los lados internos del capazo.
- Colocar el colchón dentro del capazo (fig. 49).

USO

MONTAJE DE LA CAPOTA

Colocar la capucha sobre el asa, enrollar la tela delantera de la capucha alrededor del asa, enganchar la cremallera y cerrarla (fig. 50). Fijar las piezas de velcro a lo largo de la parte externa del capazo (Fig. 51).

REGULACIÓN DEL ASA/DE LA CAPOTA

Presione los botones laterales y regule el asa en la nueva posición; suelte los botones y asegúrese de que el bloqueo se haya realizado correctamente (fig. 52, 53).

CUBREPIÉS ERTINA

Fijar la cubierta a lo largo de los laterales y engancharla con los botones a presión (a) (fig. 54).

Levantar el borde de la tela delantera de la cubierta para una mayor protección, separando los dos botones a presión si es necesario (b) (fig. 55).

CERRAR EL CAPAZO

- Retirar la cubierta (fig. 56).
- Plegar de nuevo el asa en posición horizontal (fig. 57).
- Retirar el colchón interno (fig. 58).
- Abrir completamente el cierre de cremallera, separar las dos partes de velcro (a) y levantar la tela por el lateral desde el lado interno (fig. 59).
- Soltar los dos soportes de los clips tirando de las correas especiales hacia el centro del capazo. Colocar de nuevo los soportes en posición horizontal (fig. 60, 61).
- Levantar la parte inferior del capazo para que quede comprimida (fig. 62) y cerrar de nuevo los dos conectores de la parte posterior del fondo (fig. 63).
- Colocar de nuevo el colchón en el interior del capazo (fig. 64) y la funda en el armazón volviendo a enganchar los dos botones a presión de fijación (fig. 65).

CAPAZO

Montaje del complemento: Alinear el dispositivo de enganche del capazo y presionar hacia abajo (fig. 66); un clic indicará que el capazo se ha enganchado correctamente a la estructura de la silla de paseo (fig. 67). Prestar atención a que en ambos lados se haya efectuado el enganche correctamente.

ADVERTENCIA: Antes del uso asegurarse siempre del correcto enganche del complemento. Levantándolo el complemento, hacia arriba, no se debe desenganchar del chasis del cochecito.

Desmontaje del capazo: PRESIONAR los botones "a" (primero el pulsador derecha) de los dos lados y quitar el capazo levantándolo por el asa (fig. 68, 69).

SILLITA PARA AUTO

Montaje del complemento: Alinear el dispositivo de enganche de la sillita para auto y presionar hacia abajo; un clic indicará que el capazo se ha enganchado correctamente a la estructura de la silla de paseo. Prestar atención a que en ambos lados se haya efectuado el enganche correctamente. (fig. 70).

ADVERTENCIA: Antes del uso asegurarse siempre del correcto enganche del complemento. Levantándolo el complemento, hacia arriba, no se debe desenganchar del chasis del cochecito.

Desmontaje de la sillita para auto: PRESIONAR los botones "a" de los dos lados y quitar la sillita para auto levantándolo por el asa (fig. 71).

MANTENIMIENTO DEL PRODUCTO

CAPAZO - MANTENIMIENTO DEL PRODUCTO

!ADVERTENCIAS!

Inspeccione regularmente el capazo y asegúrese de que no haya partes dañadas o con signos de desgaste. Sustituya el capazo en caso de que alguna parte esté dañada.

Revestimiento

- Las partes de tejido pueden lavarse siguiendo las instrucciones indicadas en la etiqueta de lavado.
- Limpie el tejido con agua, detergente neutro y una esponja.
- No utilice nunca productos de limpieza abrasivos o a base de amoníaco, lejía o aguarrás.
- Limpie el tejido con un cepillo en vez de lavararlo.
- No guardar el producto si está mojado ni dejarlo en ambientes húmedos porque se podrían formar moho.
- Guardar el producto en un lugar seco.
- Proteger el producto de los agentes atmosféricos (agua, lluvia, nieve); además, la exposición continua y prolongada al sol podría causar cambios de color en muchos materiales.
- Aconsejamos lavar el revestimiento textil separadamente de otros artículos.
- Respetar las normas de lavado del revestimiento textil indicadas en las etiquetas correspondientes.
- Secar perfectamente el revestimiento textil antes de utilizarlo o guardarlo.
- Para prevenir la eventual formación de moho, se aconseja ventilar periódicamente el capazo.

MANTENIMIENTO DEL PRODUCTO

- Este cochecito requiere un mantenimiento periódico de parte del usuario.
- El producto requiere un mínimo de mantenimiento. La lubricación de las partes en movimiento aumentará la duración del cochecito y hará más fácil la abertura y cierre del mismo.
- Si algunas partes del cochecito se pusieran rígidas o difíciles de hacer funcionar, aplicar una pequeña cantidad de lubricante en spray, por ejemplo WD 40. No utilizar aceite o grasa. El producto WD 40 no debe ser utilizado para lubricar las ruedas extraíbles. Si fuera necesario, las ruedas deben ser quitadas y limpiadas con un paño suave y seco.
- Controlar periódicamente los dispositivos de bloqueo, los frenos, las ruedas, las correas, las palancas, los reguladores del asiento, las juntas y los dispositivos de fijación, asegurándose siempre que estén correctamente enganchados y en buenas condiciones de funcionamiento.
- Las ruedas están sujetas a desgaste y en caso de necesidad deben ser sustituidas.
- Efectuar un cuidadoso control, sobre el funcionamiento correcto del cochecito, después de 18 meses de uso, después de un largo período sin uso y antes de usarlo para un segundo niño.
- Limpiar la tela con agua tibia, un detergente neutro y una esponja.
- No utilizar nunca productos para la limpieza abrasivos o a base de amoníaco, lejía o aguarrás.

ADVERTENCIAS

ADVERTENCIAS

- **IMPORTANTE: LEER DETENIDAMENTE Y MANTENERLAS PARA FUTURAS CONSULTAS.**
- **ADVERTENCIA: NUNCA DEJAR EL NIÑO SIN SUPERVISIÓN.**
- **ADVERTENCIA: ANTES DEL USO, CERCIORARSE DE QUE EL COCHECITO ESTE COMPLETAMENTE ABIERTO, CON TODOS LOS DISPOSITIVOS DE BLOQUEO Y SEGURIDAD CORRECTAMENTE ACCIONADOS.**
- **ADVERTENCIA: PARA EVITAR LESIONES, ASEGURARSE DE QUE LOS NIÑOS ESTEN ALEJADOS AL ABRIR Y CERRAR ESTE PRODUCTO.**
- **ADVERTENCIA: NO PERMITIR QUE EL NIÑO JUEGUE CON EL PRODUCTO.**
- **ADVERTENCIA: SUJETAR AL NIÑO CON LOS ARNESES DE SEGURIDAD.**
- **ADVERTENCIA: ASEGURARSE DE QUE EL CAPAZO, LA SILLITA DE PASEO O LA SILLITA PARA COCHE ESTEN CORRECTAMENTE ENGANCHADOS ANTES DEL USO.**
- **ADVERTENCIA: ESTE PRODUCTO NO ES ADECUADO PARA CORRER O PATINAR.**
- **ADVERTENCIA: USTEDES SON RESPONSABLES DE LA SEGURIDAD DE SU NIÑO.**

- **ADVERTENCIA!** Antes del uso, cerciorarse de que todos los mecanismos de enganche estén enganchados correctamente.
- **ADVERTENCIA:** Tengan siempre bajo control el niño cuando se lo coloca en la silla de paseo.
- **ADVERTENCIA:** Este producto es apto para niños desde que nacen hasta que pesan 22 kg o que cumplen 4 años, lo que ocurra antes.
- Para niños de edad inferior a 6 meses, utilizar siempre y solamente el cochecito con el respaldo completamente reclinado o colocar el complemento utilizando los adaptadores incluidos.
- Si el cochecito se utiliza con el complemento, verificar que el enganche sea correcto.
- **ADVERTENCIA:** Si el cochecito se utiliza con el complemento, verificar que el enganche sea correcto.
- Per neonatos, no regular el respaldo en la posición vertical, como sentado (debería ser regulada en la posición reclinada) dado que el niño a esta edad no tiene la capacidad de mantener la cabeza erguida.
- **ADVERTENCIA:** Usar siempre los cinturones de seguridad, para evitar que el niño pueda herirse de manera grave cayendo o resbalando de la silla de paseo.
- Controlar periódicamente que los cinturones estén correctamente enganchados, no dañados o deshilachados.
- **ADVERTENCIA:** Asegurarse que su niño use siempre los cinturones de seguridad de manera correcta y que los mismos estén bien regulados.
- **ADVERTENCIA:** La silla de paseo está proyectada para el transporte de un solo niño.
- **ADVERTENCIA:** Asegurarse que el asiento esté correctamente enganchado a la estructura antes del uso.

ADVERTENCIAS

- **ADVERTENCIA:** Una carga colgada de la manija puede perjudicar la estabilidad de la silla de paseo.
- **ADVERTENCIA:** Accionar el freno cada vez que se ponga o se saque al niño de la silla de paseo.
- **ADVERTENCIA:** Accionar siempre el freno, aunque se detenga unos instantes.
- **ADVERTENCIA:** Al estacionar, compruebe que el freno está correctamente accionado moviendo hacia adelante/atrás el producto.
- **ADVERTENCIA:** No cerrar completamente o parcialmente la silla de paseo con el niño en el interior.
- **ATENCIÓN:** Su silla de paseo cumple con los requisitos previstos por las normas de seguridad y con uso correcto y un adecuado mantenimiento mantendrá sus prestaciones inalteradas por diversos años.
- La silla de paseo está dotada de una cesta para el transporte de 3 kg de mercaderías que debe ser distribuida de manera uniforme.
- El montaje debe ser efectuado por una persona adulta.
- Solo una persona adulta puede regular el mecanismo de regulación del respaldo.
- No utilizar la silla de paseo si un componente o una parte está rota, dañada o si falta.
- No permitir al niño de treparse sobre la silla de paseo, puede llevarla a una posición inestable.
- Este producto requiere un mantenimiento periódico de parte del usuario.
- No utilizar piezas de repuesto o accesorios no aprobados por el fabricante, dado que podrían convertir la silla de paseo en una silla poco segura.
- Cualquier carga aplicada al mango, a la parte posterior o al lateral del producto puede perjudicar la estabilidad del mismo.
- No sobrecargar la silla de paseo con otros niños, mercaderías o accesorios. Las bolsas y otros objetos no deben ser colgados de la manija.
- Asegurarse que todos los usuarios tengan familiaridad con el funcionamiento del producto.
- La abertura y el cierre se produce fácilmente, no requiere esfuerzos excesivos. Si no es así, no forzar el mecanismo – detenerse y leer las instrucciones.
- No usar la silla de paseo para un uso diferente de aquel para el cual ha sido proyectada.
- No permitir al niño de subir, sin ayuda, en la silla de paseo, de jugar con la silla de paseo o de colgarse de la misma.
- Sujetar siempre la silla de paseo cuando se está cerca de vehículos o trenes en movimiento.
- Aunque esté con los frenos accionados, la corriente de aire causada por el vehículo en movimiento podría desplazar la silla de paseo.
- Prestar atención cuando se sube o baja un cordón de acera.
- Quitar el niño y cerrar la silla de paseo cuando se suben o bajan escaleras o en las escaleras mecánicas.
- Asegurarse que la silla de paseo cerrada sea mantenida lejos del alcance de los niños de manera que no pueda caer y causar heridas.
- No utilizar accesorios o complementos no incluidos, como por ejemplo sillitas para niños, bolsas, ganchos, bandejas, etc. además de aquellos aprobados por el fabricante dado que podrían hacer poco segura la silla de paseo.
- No utilizar tarimas adicionales para el transporte de un niño.
- El chasis es fuerte pero puede dañarse si las ruedas posteriores continúan a ser sometidas a fuertes impactos bajando escalones o cordones. Los impactos continuos causarán daños.
- Si su niño usa zapatos duros, éstos podrían dañar la tela suave.
- Guardar la silla de paseo mojada, puede causar la formación de mufa.
- Si la silla de paseo está expuesta a la humedad, o está mojada, secarla con un paño suave, abrir completamente la silla de paseo y dejarla secar antes de guardarla.
- Guardar la silla de paseo en un lugar seco y seguro.

ADVERTENCIAS

- No dejar la silla de paseo al sol durante períodos prolongados – algunos tejidos podrían descolorarse.
- La sillita para coche en el chasis no puede usarse como cuna o cama. Cuando el niño necesita dormir es mejor servirse de una cuna o una cama. La sillita para coche no está diseñada para dormir durante mucho tiempo.

CAPAZO

ADVERTENCIAS

- **ADVERTENCIA: UTILIZAR SOLAMENTE SOBRE UNA SUPERFICIE FIRME, HORIZONTAL, NIVELADA Y SECA.**
- **ADVERTENCIA: NO DEJAR A OTROS NIÑOS JUGAR DESATENDIDOS CERCA DEL CAPAZO.**
- **ADVERTENCIA: NO UTILIZAR SI FALTA CUALQUIER PARTE O ESTÁ DESGARRADA.**
- **ADVERTENCIA: NO UTILIZAR ESTE CAPAZO SOBRE UN SOPORTE.**
- **ADVERTENCIA: USTEDES SON RESPONSABLES DE LA SEGURIDAD DE VUESTRO NIÑO.**
- **ADVERTENCIA: No dejar nunca al niño sin vigilancia. Tener siempre el niño bajo control cuando está colocado en la navecilla.**

- Este producto es apto únicamente para niños que no son capaces de sentarse solos, de darse la vuelta o de levantarse apoyándose con las manos y con las rodillas. Peso máximo del bebé: 9 Kg.
- Esta navecilla es adecuada para niños con edad inferior a 6 meses.
- **ADVERTENCIA:** Asegurarse que todos los dispositivos de bloqueo estén correctamente enganchados antes del uso.
- Utilice solamente piezas de recambio suministradas o aprobadas por el fabricante.
- Asegurarse que todos los usuarios estén familiarizados con el funcionamiento del producto.
- **ADVERTENCIA:** es peligroso acercarse al producto a fuentes de calor (aparatos a gas o eléctricos) que puedan entrañar riesgo de incendio.
- Antes de levantar o transportar el capazo, compruebe que el manillar de transporte esté en posición vertical y correctamente enganchado por ambos lados.
- Antes de levantar o transportar el capazo, compruebe que el manillar de transporte esté en posición vertical y correctamente enganchado por ambos lados.
- Antes de utilizarlo, asegúrese de que el revestimiento esté correctamente montado en la estructura y de que los enganches de soporte internos estén correctamente sujetos a los clips en el fondo del capazo.
- Para evitar daños, asegúrese de mantener al niño lejos del capazo mientras lo abre y lo cierra.
- Dentro del capazo, la cabeza del niño nunca debe estar más baja que el resto del cuerpo.
- **ADVERTENCIA:** No coloque otro colchón sobre el colchón suministrado o recomendado por el fabricante.
- **PELIGRO DE ASFIXIA:** el capazo se podría volcar sobre superficies blandas y provocar asfixia. No posicione
- **NUNCA** el capazo sobre camas, sofás u otras superficies blandas.
- Controle regularmente la integridad de la cuna, no la utilice si una de sus partes faltase o si estuviese dañada o desgastada.
- Ten en cuenta el riesgo de golpear al niño mientras lo transportas en la bolsa portabebés, ten cuidado al colocar el producto en el suelo o al cruzar puertas.
- **PELIGRO DE ASFIXIA:** No dejes en la bolsa infantil nada que pueda suponer un riesgo de asfixia, por ejemplo, objetos blandos, peluches, almohadas y reductores.
- No coloques la bolsa de transporte para niños cerca de otros productos que puedan presentar peligro de asfixia, por ejemplo, cuerdas, cuerdas de cortinas, cortinas u otros objetos que el niño pueda utilizar para trepar o que

ADVERTENCIAS

puedan provocar asfixia o estrangulamiento.

- Ten en cuenta que una temperatura demasiado alta puede poner en peligro la vida de tu hijo. Ten en cuenta la temperatura del entorno y viste a tu hijo adecuadamente, asegurándote de que no tenga ni demasiado frío ni demasiado calor.
- Se recomienda que pidas consejo a un profesional sanitario sobre cómo hacer que tu hijo duerma de forma segura.
- La mochila portabebés sólo debe montarse en el cochecito delante de los padres.
- Este capazo para bebés solo es compatible con la silla de paseo Divo
- Asegúrese de que el capazo esté correctamente fijado a la silla de paseo antes de introducir al niño en el mismo.
- Los productos que se dejan al sol se sobrecalientan; déjelos enfriar antes de acomodar al niño en su interior.
- No utilice el capazo para poner al niño a dormir durante largo tiempo: este producto no puede sustituir a la cuna.
- Se recomienda dejar ventilar el capazo después de un uso prolongado.
- Mientras no use el producto, manténgalo fuera del alcance del niño.

Cubre piernas opcional, se vende por separado.

GARANTÍA CONVENCIONAL

El contenido indicado a continuación entra en vigencia a partir del 01.01.2005 y substituye bajo cualquier concepto y totalmente cualquier mensaje anterior con referencia a la garantía prestada por Foppa Pedretti S.p.A.

GARANTÍA CONVENCIONAL

Foppa Pedretti S.p.A. con sede en Grumello del Monte (Italia) Via Volta 11, garantiza directamente al Consumidor que este Producto, nuevo de fábrica, está exento de defectos en los materiales, en el proyecto y en la fabricación y que está fabricado conforme a las características declaradas por la misma.

La presente garantía convencional tiene validez en todos los Países Estados Miembros de la Unión Europea y no excluye ni limita los derechos del Consumidor según los efectos de las normas imperativas de ley con respecto al Vendedor del Producto.

Para hacer uso de la presente garantía convencional el **Consumidor deberá entregar el producto defectuoso al Vendedor**, presentándole la prueba de compra del Producto de la cual resulten de manera legible la dirección del Vendedor, la fecha de compra del Producto con el sello del Vendedor y la indicación del Producto mismo o, como alternativa, el recibo fiscal, no modificado, del cual resulten claramente las mismas informaciones. La garantía convencional tiene validez por Doce (12) meses a partir de la fecha de compra del Producto. Durante este período Foppa Pedretti S.p.A. reparará o reemplazará, a su discreción, el Producto defectuoso.

La garantía convencional se concede al comprador final del Producto (Consumidor) y no excluye ni limita los derechos imperativos del Consumidor mismo, como resultan previstos por la ley y/o los derechos que el Consumidor puede exhibir contra el Vendedor/Revendedor del Producto.

EXCLUSIONES DE LA GARANTÍA CONVENCIONAL.

La garantía convencional queda excluida por daños ocasionados al Producto debidos a las siguientes causas: uso no conforme a las disposiciones contenidas en la ficha de instrucciones para el uso y el montaje, choques y caídas, exposición del Producto a humedad o condiciones térmicas o ambientales extremas o a cambios repentinos de tales condiciones, corrosión, oxidación, modificaciones o reparaciones no autorizadas del Producto, reparaciones con uso de partes de repuesto no autorizadas, uso impropio, mal o inexistente mantenimiento, mantenimiento impropio con respecto a cuanto indicado en la ficha de instrucciones para el uso y el montaje, montaje incorrecto, accidentes, acciones de comidas o bebidas, acción de productos químicos, causas de fuerza mayor.

En cualquier caso **Foppa Pedretti S.p.A. declina toda responsabilidad por daños a personas o a cosas, diversas del Producto, cuando tales daños sean causado por negligencia respecto a las disposiciones/recomendaciones/advertencias contenidas en el manual o, como alternativa, en la "Ficha de instrucciones para el uso y el Montaje" que acompaña cada Producto destinado al propietario/usuario.** (meramente como ejemplo, en el caso del Producto Camita: "Vigilar constantemente al bebé. Controlar que la sábana y la manta no cubran la cabeza del bebé...").

Foppa Pedretti S.p.A. declina, además, toda responsabilidad por daños a persone o a cosas cuando la rotura de sus productos sea causada por el deterioro de los componentes del Producto, sujetos a desgaste. Se consideran componentes del Producto sujetos a desgaste todos los componentes de material plástico.

- A. Κουκούλα
- B. Ζώνες
- C. Βραχίονας προστασίας
- D. Πόρπη
- E. Επέκταση καθίσματος
- F. Μπροστινοί τροχοί
- G. Μοχλός ακινητοποίησης περιστροφικής κίνησης των τροχών
- H. Τιμόνι

- I. Πλήκτρο επέκτασης καθίσματος
- L. Μοχλός κλεισίματος
- M. Πίσω τροχοί
- N. Καλαθάκι
- O. Παραθυράκι επιθεώρησης
- P. Πλήκτρο “Ρύθμιση της κουκούλας”
- Q. Φρένο στάσης
- R. Σύστημα κλεισίματος



ΣΗΜΑΝΤΙΚΟ: Οι εικόνες και οι οδηγίες που περιέχει αυτό το βιβλίο αναφέρονται σε μία παραλλαγή καροτσιού, ορισμένα στοιχεία και ορισμένες λειτουργίες που εδώ περιγράφονται μπορούν να ποικίλλουν ανάλογα με την παραλλαγή που εσείς αγοράσατε.

ΣΥΝΑΡΜΟΛΟΓΗΣΗ

ΑΝΟΙΞΤΕ ΤΟ ΠΑΙΔΙΚΟ ΚΑΡΟΤΣΑΚΙ

ΠΡΟΣΟΧΗ: πραγματοποιήστε αυτή τη λειτουργία, προσέχοντας το παιδί, αλλά ενδεχομένως και άλλα παιδιά, να βρίσκονται αρκετά μακριά.

Για κανένα λόγο τα κινητά μέρη του καρτσιού δεν πρέπει να έρθουν σε επαφή με το σώμα του παιδιού.

- Μετακινήστε το μοχλό κλειδώματος “a”, όπως φαίνεται στο σχήμα (εικ. 1).
- Σηκώστε τη λαβή μέχρι το πλήρες άνοιγμα του πλαισίου. Ένα κλικ θα σας υποδείξει τη σωστή σύνδεση.
- Ανασηκώστε το κάθισμα μέχρι να ακούσετε το ΚΛΙΚ (εικ. 2).
- Σηκώστε τον μοχλό «b» και ταυτόχρονα σπρώξτε προς τα επάνω την πλάτη μέχρι να ακούσετε το ΚΛΙΚ που δείχνει ότι έχει ασφαλίσει σωστά.
- Πριν από τη χρήση, ελέγξτε ότι το καρτόσι είναι σωστά ανοικτό και οι μηχανισμοί σωστά ασφαλισμένοι.

ΣΥΝΑΡΜΟΛΟΓΗΣΗ ΜΠΡΟΣΤΙΝΩΝ ΤΡΟΧΩΝ (εικ. 3)

Συναρμολόγηση των μπροστινών τροχών (εικ. 4): Τοποθετήστε τον άξονα του τροχού στο δακτύλιο στο κέντρο του στηρίγματος τροχών.

Βεβαιωθείτε για τη σωστή σύνδεση και των δύο τροχών, τραβώντας προς τα κάτω δεν πρέπει να αποσυνδεθούν.

Σηκώστε τον μοχλό «a» προς τα κάτω για να σταματήσετε την οποιαδήποτε περιστροφική κίνηση, και προς τα άνω για να ενεργοποιήσετε την περιστροφική κίνηση. (εικ. 4)

Αποσυναρμολόγηση των μπροστινών τροχών (εικ.5): Πατήστε το κουμπί “b”, εξωτερική πλευρά, για να αφαιρέσετε τους τροχούς.

ΠΙΣΩ ΤΡΟΧΟΙ (εικ. 6)

Εισάγετε τον πείρο του τροχού στην οπή, θα ακούσετε ένα κλικ που επιβεβαιώνει την πραγματοποίηση σύνδεσης. Βεβαιωθείτε ότι ο τροχός έχει συνδεθεί σωστά, τραβώντας τον προς τα έξω δεν πρέπει να φύγει από τη θέση του.

Αποσυναρμολόγηση των πίσω τροχών (εικ.7): πιέστε τον μεταλλικό μοχλό “a” στη πλήμνη τροχού και ταυτόχρονα βγάλτε τον τροχό.

ΣΥΝΑΡΜΟΛΟΓΗΣΗ ΤΟΥ ΒΡΑΧΙΟΝΑ ΠΡΟΣΤΑΣΙΑΣ

Συναρμολόγηση (εικ. 8, 9): Σηκώστε τις δύο θέσεις ασφάλισης και θα ακούσετε το ΚΛΙΚ που δείχνει ότι έχουν ασφαλίσει. Ευθυγραμμίστε τον βραχίονα στις θέσεις του και πιέστε από αμφότερες τις πλευρές, ένα κλικ θα επιβεβαιώσει τη σωστή πραγματοποίηση σύνδεσης.

Αποσυναρμολόγηση (εικ. 10): πιέστε το πλήκτρο “a” από αμφότερες τις πλευρές του βραχίονα και ταυτόχρονα τραβήξτε για να τον βγάλετε.

Άνοιγμα από μία μόνο πλευρά (εικ. 11): πιέστε το πλήκτρο “a” από τη μια πλευρά του βραχίονα και τραβήξτε για να τον ανοίξετε .

ΣΥΝΑΡΜΟΛΟΓΗΣΗ ΤΟΥ ΠΟΔΟΣΑΚΟΥ (εικ. 12)

Εισάγετε τον ποδόσακο στο πλαίσιο του καθίσματος, στο κάτω μέρος.

Διπλώστε το πάνω μέρος του ποδοσάκου γύρω από τον βραχίονα προστασίας.

Στερεώστε τον ποδόσακο στο πλαίσιο του καρτσιού. Κουμπώστε τις σουστές και στις δύο πλευρές.

ΣΥΝΑΡΜΟΛΟΓΗΣΗ ΤΟΥ ΑΔΙΑΒΡΟΧΟΥ ΤΟΥ ΚΑΡΤΣΙΟΥ (εικ. 13)

Εφαρμόστε το αδιάβροχο στη κουκούλα.

Συνδέστε τα άκρα με velcro στο πίσω μέρος του αδιάβροχου.

Συνδέστε τα άκρα με σουστές στο πλαίσιο του καρτσιού, στο μπροστινό μέρος του αδιάβροχου.

ΚΑΛΑΘΙ ΑΝΤΙΚΕΙΜΕΝΩΝ

Αφαίρεση: ξεκουμπώστε τις 2 πίσω σουστές όπως φαίνεται στην εικ. 14.

Ανοίξτε το φερμουάρ και από τις δύο πλευρές όπως φαίνεται στην εικ. 15.

Αφαιρέστε τις δύο μπροστινές ζώνες από τις πόρτες όπως φαίνεται στην εικ. 16 και επαναλάβετε τη διαδικασία για τις πίσω ζώνες όπως φαίνεται στην εικ. 17.

Τοποθέτηση: επαναλάβετε τη διαδικασία με την αντίστροφη σειρά.

ΣΥΝΑΡΜΟΛΟΓΗΣΗ - ΧΡΗΣΗ

ΣΥΝΑΡΜΟΛΟΓΗΣΗ ΤΗΣ ΚΟΥΚΟΥΛΑΣ

Αποσυναρμολόγηση (εικ. 18): τραβήξτε και αποσυνδέστε το στήριγμα της κουκούλας από το πλαίσιο και από τις δύο πλευρές .

Συναρμολόγηση (εικ. 19, 20): συνδέστε με το πλαίσιο το στήριγμα της κουκούλας και από τις δύο πλευρές. Κουμπώστε τα αυτόματα κουμπιά της κουκούλας στο πίσω μέρος της πλάτης.

ΣΥΝΔΕΣΗ ΤΟΥ ΚΑΘΙΣΜΑΤΟΣ (χρήση ως καρότσι)

Αφαίρεση καθίσματος (εικ. 21): πατήστε και από τις δύο πλευρές τα κουμπιά «a» και σηκώστε το κάθισμα για να το αφαιρέσετε.

Συναρμολόγηση του καθίσματος: για να συνδέσετε το κάθισμα, τοποθετήστε το όπως φαίνεται στην εικόνα. Ευθυγραμμίστε και εισάγετε τους πλαστικούς συνδέσμους του καθίσματος στις θέσεις τους στο πλαίσιο του καροτσιού. Πιέστε μέχρι να ακούσετε ένα κλικ που επιβεβαιώνει την πραγματοποίηση της σωστής σύνδεσης.

ΠΡΟΕΙΔΟΠΟΙΗΣΗ: πριν τη χρήση, βεβαιωθείτε πάντα ότι και τα δύο στηρίγματα του καθίσματος είναι σωστά συνδεδεμένα με το πλαίσιο, σηκώνοντας το κάθισμα προς τα πάνω δεν πρέπει να αποσυνδεθεί.

Αποσυναρμολόγηση του καθίσματος (εικ. 21): πιέστε και από τις δύο πλευρές τα πλήκτρα “a” και σηκώστε το κάθισμα για να το αφαιρέσετε.

ΑΝΑΣΤΡΕΦΟΜΕΝΟ ΚΑΘΙΣΜΑ (εικ.23)

Σηκώστε και αφαιρέστε το κάθισμα, δείτε την παράγραφο Εισαγωγή καθίσματος.

Γυρίστε το κάθισμα προς το δρόμο ή προς τον γονέα.

Επανατοποθετήστε το κάθισμα στο πλαίσιο του καροτσιού και δείτε την παράγραφο “εισαγωγή καθίσματος” για τη σωστή συναρμολόγηση.

ΧΡΗΣΗ**ΑΝΟΙΓΜΑ ΤΟΥ ΚΑΡΟΤΣΙΟΥ** (εικ. 24, 25, 26, 27)

- Μετακινήστε το μοχλό κλειδώματος “a”, όπως φαίνεται στο σχήμα (εικ. 24).
- Σηκώστε τη λαβή μέχρι το πλήρες άνοιγμα του πλαισίου. Ένα κλικ θα σας υποδείξει τη σωστή σύνδεση (εικ. 25).
- Ανασηκώστε το κάθισμα μέχρι να ακούσετε το ΚΛΙΚ (εικ. 26).
- Σηκώστε τον μοχλό «b» και ταυτόχρονα σπρώξτε προς τα επάνω την πλάτη μέχρι να ακούσετε το ΚΛΙΚ που δείχνει ότι έχει ασφαλίσει σωστά. Σηκώστε τον βραχίονα προστασίας. Θα ακούσετε το κλικ που δείχνει ότι έχει ασφαλίσει (εικ. 27).

ΠΡΟΕΙΔΟΠΟΙΗΣΗ: πριν από τη χρήση, βεβαιωθείτε, σηκώνοντας το κάθισμα, ότι αυτό έχει συνδεθεί σωστά με το πλαίσιο. Πριν από τη χρήση, ελέγξτε ότι το καρότσι είναι σωστά ανοικτό και οι μηχανισμοί σωστά ασφαλισμένοι.

ΡΥΘΜΙΣΗ ΤΗΣ ΠΛΑΤΗΣ (εικ. 28)

Σηκώστε τον μοχλό ρύθμισης “A” που βρίσκεται στο πίσω μέρος της πλάτης και χαμηλώστε τη πλάτη στην επιθυμητή θέση, αφήστε τον μοχλό και βεβαιωθείτε για τη σωστή ασφάλιση.

ΣΗΜΑΝΤΙΚΟ (εικ. 29): για παιδιά ηλικίας κάτω των 6 μηνών, η πλάτη πρέπει πάντα να χρησιμοποιείται μόνο στη χαμηλότερη θέση, οριζόντια.

ΦΡΕΝΟ ΣΤΑΘΜΕΥΣΗΣ

Για να ενεργοποιήσετε το φρένο: πιέστε τον μοχλό του φρένου και σπρώξτε ελαφρώς μπροστά το καρότσι για να βεβαιωθείτε ότι το φρένο έχει ενεργοποιηθεί σωστά.

Για να απενεργοποιήσετε το φρένο: σηκώστε τον μοχλό.

ΡΥΘΜΙΣΗ ΥΠΟΠΟΔΙΟΥ (εικ. 31)

Πατήστε τον μοχλό «a» που βρίσκεται κάτω από το υποπόδιο, και ρυθμίστε το υποπόδιο στη θέση που επιθυμείτε.

ΧΡΗΣΗ

ΡΥΘΜΙΣΗ ΤΗΣ ΚΟΥΚΟΥΛΑΣ (εικ. 32)

Η κουκούλα ρυθμίζεται σε τρία διαφορετικά ύψη.

Πιέστε το κουμπί “a” στο πίσω μέρος της κουκούλας (εικ. 33), και από τις δύο πλευρές, αυξάνοντας ή μειώνοντας το θόλο και τοποθετήστε την στο επιθυμητό ύψος.

Βεβαιωθείτε ότι η κουκούλα είναι κλειδωμένη, και από τις δύο πλευρές, στη νέα θέση.

Κατεβάστε την κουκούλα ανάλογα με τις ανάγκες σας για να προστατεύσετε το παιδί σας από τον ήλιο.

ΠΡΟΣΟΧΗ: το μωρό έχει πολύ ευαίσθητο δέρμα. ΜΗΝ αφήνετε ποτέ το μωρό άμεσα εκτεθειμένο στις ηλιακές ακτίνες, βεβαιωθείτε πάντα ότι έχετε ρυθμίσει σωστά τη κουκούλα.

ΖΩΝΕΣ ΑΣΦΑΛΕΙΑΣ (εικ. 43, 44, 45)

Ενεργοποιήστε το φρένο πριν τοποθετήσετε το παιδί.

Αποσυνδέστε τη πόρπη (εικ. 36): πιέστε το πλήκτρο “a” και βγάλτε τα εξαρτήματα.

Συνδέστε τη πόρπη (εικ. 37): ,εισάγοντας το τμήμα Α στο τμήμα Β, ένα κλικ θα επιβεβαιώσει τη σωστή σύνδεση.

ΠΡΟΕΙΔΟΠΟΙΗΣΗ: μην χρησιμοποιείτε ποτέ τον ιμάντα-διαχωριστικό ποδιών χωρίς τη κοιλιακή ζώνη.

ΣΗΜΑΝΤΙΚΟ: για παιδιά ηλικίας κάτω των 6 μηνών, πρέπει να ρυθμίζεται πάντα μόνο στη χαμηλότερη θέση, οριζόντια (εικ. 34).

ΣΗΜΑΝΤΙΚΟ: Αν το παιδί έχει μια ηλικία κάτω των 6 μηνών, οι θωρακικές ζώνες θα πρέπει να περάσουν πρώτα στα κάτω θηλύκια και μετά στους κρίκους πόρπης ρύθμισης των θωρακικών ζωνών (εικ.35).

ΚΛΕΙΣΙΜΟ ΚΑΡΟΤΣΙΟΥ (εικ. 38, 39)

Πριν κλείσετε το παιδικό καρότσι βεβαιωθείτε ότι:

- Η πλάτη έχει ρυθμιστεί στην κάθετη θέση.
- Η κουκούλα είναι κλειστή.
- Οι μπροστινοί τροχοί είναι σε θέση περιστροφής.

Ωθήστε προς τα εμπρός το παιδικό καρότσι για να προσανατολίσετε τους μπροστινούς τροχούς σε διαμήκη κατεύθυνση. Σηκώστε τον μοχλό «a» και ταυτόχρονα στρώξτε προς τα κάτω (εικ. 38).

Μετακινήστε το κουμπί “a” προς τα αριστερά, όπως φαίνεται, και ταυτόχρονα πατήστε το “b”.

Διπλώστε τη λαβή προς τα κάτω (εικ. 39).

ΣΗΜΑΝΤΙΚΟ: κρατήστε το τιμόνι μέχρι να φτάσει στο πάτωμα.

Κλείστε το πλαίσιο εμπρόσθιων τροχών προς την οπίσθια πλευρά.

Διπλώστε το υποπόδιο. Βεβαιωθείτε για το σωστό κλείσιμο.

ΧΡΗΣΗ ΜΕ ΤΙΣ ΠΡΟΣΘΗΚΕΣ

Το καρότσι DIVO μπορεί να χρησιμοποιηθεί με τις ακόλουθες προσθήκες, πορτ-μπεμπέ DIVO και παιδικό κάθισμα αυτοκινήτου DIVO.

Αφαιρέστε το κάθισμα από το πλαίσιο (δείτε την παράγραφο Εισαγωγή καθίσματος)

ΧΡΗΣΗ ΤΗΣ ΠΡΟΣΘΗΚΗΣ ΠΑΙΔΙΚΟ ΚΑΘΙΣΜΑ ΑΥΤΟΚΙΝΗΤΟΥ Η ΠΟΡΤ-ΜΠΕΜΠΕ (εικ. 40, 41)

ΣΗΜΑΝΤΙΚΟ: οι προσθήκες πρέπει να συνδέονται με το πλαίσιο μόνο στραμμένες προς τον γονέα.

ΜΑΛΑΚΟ ΠΟΡΤ-ΜΠΕΜΠΕ - EN 1466:2023**ΣΥΝΑΡΜΟΛΟΓΗΣΗ ΤΟΥ ΣΚΕΛΕΤΟΥ**

- Ανοίξτε τους δύο πλαϊνούς συνδέσμους από το πίσω μέρος του πορτ-μπεμπέ (εικ. 42).
- Σηκώστε τη λαβή και θα ακουστεί ένα κλικ που υποδηλώνει το κλείδωμα στην κάθετη θέση. Βεβαιωθείτε ότι το κλείδωμα εκτελέστηκε σωστά (εικ. 43).
- Ανοίξτε το φερμουάρ κατά μήκος του πλαισίου (εικ. 44).
- Πιέστε προς τα κάτω το κάτω μέρος του πορτ-μπεμπέ για να ανασηκωθούν τα πλαϊνά τμήματά του (εικ.45).

ΧΡΗΣΗ

- Τραβήξτε τους βραχίονες στήριξης του πλαισίου προς το εξωτερικό τμήμα του πορτ-μπεμπέ, χρησιμοποιώντας τους μάντες, μέχρι να ασφαλιστούν στα 4 κλιπ. Βεβαιωθείτε ότι οι βραχίονες στήριξης έχουν ασφαλιστεί στα 4 κλιπ (εικ. 46, 47).
- Διπλώστε το ύφασμα, κολλήστε τα δύο τμήματα από velcro στην περιοχή της λαβής (α) και στερεώστε πλευρικά το ύφασμα κλείνοντας εντελώς το φερμουάρ (εικ. 48).
- Βεβαιωθείτε ότι το ύφασμα είναι σωστά στερεωμένο και ότι δεν υπάρχουν ανοίγματα κατά μήκος των εσωτερικών πλευρών του πορτ-μπεμπέ.
- Τοποθετήστε το στρωματάκι στο εσωτερικό του πορτ-μπεμπέ (εικ. 49).

ΣΥΝΑΡΜΟΛΟΓΗΣΗ ΤΟΥ ΚΟΥΚΟΥΛΑΣ

Τοποθετήστε την κουκούλα στη λαβή, τυλίξτε το μπροστινό ύφασμα της κουκούλας γύρω από τη λαβή, στερεώστε και κλείστε το φερμουάρ (εικ. 50). Κολλήστε τα μέρη από velcro κατά μήκος του εξωτερικού τμήματος του πορτ-μπεμπέ (εικ.51).

ΡΥΘΜΙΣΗ ΛΑΒΗΣ / ΚΟΥΚΟΥΛΑΣ

Πιέστε τα πλαϊνά κουμπιά και ρυθμίστε τη λαβή στη νέα θέση, αφήστε τα κουμπιά και βεβαιωθείτε ότι κλείδωσαν (εικ.52, 53).

ΚΑΛΥΜΜΑ

Τοποθετήστε το κάλυμμα κατά μήκος των πλευρών και στερεώστε το με τις σουσύτες (α) (εικ. 54).

Ανασηκώστε το μπροστινό υφασμάτινο πτερύγιο του καλύμματος για μεγαλύτερη προστασία, ανοίγοντας, εάν χρειάζεται, τις δύο σουσύτες (b) (εικ. 55).

ΚΛΕΙΣΤΕ ΤΟ ΠΟΡΤ-ΜΠΕΜΠΕ

- Αφαιρέστε το κάλυμμα (εικ. 56).
- Διπλώστε τη λαβή σε οριζόντια θέση (εικ. 57).
- Αφαιρέστε το εσωτερικό στρωματάκι (εικ. 58).
- Ανοίξτε εντελώς το φερμουάρ, ξεκολλήστε τα δύο μέρη από velcro (α) και σηκώστε το ύφασμα κατά μήκος της πλαϊνής τμήματος από την εσωτερική πλευρά (εικ. 59).
- Απασφαλίστε τους δύο βραχίονες στήριξης βγάζοντάς τους από τα κλιπ, τραβώντας τους αντίστοιχους μάντες προς το κέντρο του πορτ-μπεμπέ. Διπλώστε τους βραχίονες στήριξης σε οριζόντια θέση (εικ. 60, 61).
- Σηκώστε προς τα πάνω το κάτω μέρος του πορτ-μπεμπέ έτσι ώστε να συμπίεστεί (εικ. 62) και ξανακλείστε τους δύο συνδέσμους που βρίσκονται πίσω στο κάτω μέρος (εικ. 63).
- Ξαναβάλτε το στρωματάκι μέσα στο πορτ-μπεμπέ (εικ. 64) και επανατοποθετήστε το κάλυμμα στο πλαίσιο ξανακλείνοντας τις δύο σουσύτες στερέωσης (εικ. 65).

ΒΟΗΘΗΤΙΚΟ ΕΞΑΡΤΗΜΑ ΠΟΡΤ-ΜΠΕΜΠΕ

Συναρμολόγηση προσθήκης: Ευθυγραμμίστε τον μηχανισμό ασφάλισης του βοηθητικού εξαρτήματος (εικ. 66), πατήστε προς τα κάτω και θα ακούσετε το κλικ που δείχνει ότι το βοηθητικό εξάρτημα έχει ασφαλίσει σωστά στο πλαίσιο του καροτσιού (εικ. 67). Ελέγξτε ότι και στις δύο πλευρές η σύνδεση έχει πραγματοποιηθεί σωστά. .

ΠΡΟΕΙΔΟΠΟΙΗΣΗ: πριν τη χρήση, βεβαιωθείτε πάντα για τη σωστή σύνδεση της προσθήκης. Σηκώνοντας τη προσθήκη προς τα πάνω, δεν πρέπει να αποσυνδεθεί από το πλαίσιο του καροτσιού.

Αφαίρεση βοηθητικού εξαρτήματος: ΠΑΤΗΣΤΕ, και από τις δύο πλευρές, τα κουμπιά «a» και τραβήξτε το βοηθητικό εξάρτημα από τη χειρολαβή για να το αφαιρέσετε (εικ. 68, 69).

ΠΑΙΔΙΚΟ ΚΑΘΙΣΜΑ

Συναρμολόγηση προσθήκης: Ευθυγραμμίστε τον μηχανισμό ασφάλισης του βοηθητικού εξαρτήματος, πατήστε προς τα κάτω και θα ακούσετε το κλικ που δείχνει ότι το βοηθητικό εξάρτημα έχει ασφαλίσει σωστά στο πλαίσιο του καροτσιού. Ελέγξτε ότι και στις δύο πλευρές η σύνδεση έχει πραγματοποιηθεί σωστά. (εικ. 70).

ΠΡΟΕΙΔΟΠΟΙΗΣΗ: πριν τη χρήση, βεβαιωθείτε πάντα για τη σωστή σύνδεση της προσθήκης. Σηκώνοντας τη προσθήκη προς τα πάνω, δεν πρέπει να αποσυνδεθεί από το πλαίσιο του καροτσιού.

ΣΥΝΤΗΡΗΣΗ ΤΟΥ ΠΡΟΪΟΝΤΟΣ

Αφαίρεση βοηθητικού εξαρτήματος: ΠΑΤΗΣΤΕ, και από τις δύο πλευρές, τα κουμπιά «a» και τραβήξτε το βοηθητικό εξάρτημα από τη χειρολαβή για να το αφαιρέσετε. (εικ. 71).

ΒΟΗΘΗΤΙΚΟ ΕΞΑΡΤΗΜΑ ΠΟΡΤ-ΜΠΕΜΠΕ - ΣΥΝΤΗΡΗΣΗ ΤΟΥ ΠΡΟΪΟΝΤΟΣ

ΠΡΟΕΙΔΟΠΟΙΗΣΗ

Ελέγξτε το πορτ-μπεμπέ τακτικά και βεβαιωθείτε ότι δεν υπάρχουν σπασμένα μέρη ή σημάδια φθοράς. Αντικαταστήστε το πορτ-μπεμπέ εφόσον υπάρχουν φθαρμένα μέρη.

Επένδυση

- Τα τμήματα από ύφασμα πλένονται ακολουθώντας τις οδηγίες πλυσίματος στην ετικέτα.
- Καθαρίστε το ύφασμα με νερό, με ουδέτερο απορρυπαντικό και με σφουγγάρι.
- Ποτέ μην χρησιμοποιείτε λειαντικά καθαριστικά ή προϊόντα που περιέχουν αμμωνία, χλωρίνη ή νέφτι.
- Καθαρίστε το ύφασμα με μια βούρτσα αντί να το πλύνετε.
- Μην βάζετε στην αποθήκη το προϊόν αν είναι ακόμη βρεγμένο και μην το αφήνετε σε υγρό περιβάλλον γιατί μπορεί να δημιουργηθεί μούχλα.
- Φυλάσσετε το προϊόν σε στεγνό μέρος.
- Προστατεύστε το προϊόν από τους ατμοσφαιρικούς παράγοντες, νερό, βροχή ή χιόνι. Επίσης, η παρατεταμένη έκθεση στον ήλιο μπορεί να προκαλέσει αλλαγή χρώματος σε πολλά υλικά.
- Σας συνιστούμε να πλένετε την επένδυση χωριστά από τα άλλα υφάσματα.
- Ακολουθήστε τις οδηγίες πλυσίματος της υφασμάτινης επένδυσης που αναγράφονται στις κατάλληλες ετικέτες.
- Στεγνώστε εντελώς την υφασμάτινη επένδυση πριν τη χρησιμοποιήσετε ή την επανατοποθετήσετε.
- Για την αποφυγή τυχόν σχηματισμού μούχλας, σας συνιστούμε να αερίζετε περιοδικά το πορτ μπεμπέ.

ΣΥΝΤΗΡΗΣΗ ΤΟΥ ΠΡΟΪΟΝΤΟΣ

- Αυτό το καρότσι απαιτεί τακτική συντήρηση από τη πλευρά του χρήστη.
- Το προϊόν απαιτεί λίγη συντήρηση. Η λίπανση των κινουμένων μερών θα αυξήσει τη διάρκεια του καροτσιού και θα καταστήσει πιο εύκολες τις ενέργειες ανοίγματος και κλεισίματος του ίδιου.
- Αν ορισμένα τμήματα του καροτσιού γίνουν άκαμπτα ή δύσκολα στη λειτουργία, απλώστε μια μικρή ποσότητα λιπαντικού σε μορφή σπρέι, για παράδειγμα WD 40. Μην χρησιμοποιείτε λάδι ή γράσο. Το προϊόν WD 40 δεν πρέπει να χρησιμοποιείται για τη λίπανση των αποσπώμενων τροχών. Αν είναι απαραίτητο, οι τροχοί πρέπει να αφαιρεθούν και καθαριστούν με ένα μαλακό και στεγνό πανάκι.
- Ελέγχετε τακτικά τους μηχανισμούς ασφάλισης, τα φρένα, τους τροχούς, τους ιμάντες, τους μικρούς μοχλούς, τους ρυθμιστές του καθίσματος, τους συνδέσμους και τους μηχανισμούς στερέωσης και βεβαιωθείτε πάντα ότι έχουν συνδεθεί σωστά και βρίσκονται σε καλή κατάσταση λειτουργίας.
- Οι τροχοί υπόκεινται σε φθορά και πρέπει να αντικατασταθούν, εάν χρειάζεται.
- Πραγματοποιείτε ένα προσεκτικό έλεγχο, επί της σωστής λειτουργίας του καροτσιού, μετά από 18 μήνες χρήσης, μετά από ένα μεγάλο χρονικό διάστημα μη χρήσης και πριν το χρησιμοποιήσετε για ένα δεύτερο παιδί.
- Καθαρίστε ύφασμα με νερό, το ήπιο απορρυπαντικό και ένα σφουγγάρι.
- Τα πλαστικά και μεταλλικά τμήματα μπορούν να καθαριστούν με χλιαρό νερό, ουδέτερο απορρυπαντικό και ένα σφουγγάρι.
- Μην χρησιμοποιείτε ποτέ απορρυπαντικά που χαράζουν ή προϊόντα με βάση την αμμωνία, χλωρίνη ή το νέφτι.

ΠΡΟΕΙΔΟΠΟΙΗΣΗ

- **ΣΗΜΑΝΤΙΚΟ - ΔΙΑΒΑΣΤΕ ΠΡΟΣΕΚΤΙΚΑ ΚΑΙ ΦΥΛΑΞΤΕ ΓΙΑ ΜΕΛΛΟΝΤΙΚΗ ΑΝΑΦΟΡΑ.**
- **ΠΡΟΕΙΔΟΠΟΙΗΣΗ: ΜΗΝ ΑΦΗΝΕΤΕ ΠΟΤΕ ΤΟ ΠΑΙΔΙ ΧΩΡΙΣ ΕΠΙΤΗΡΗΣΗ.**
- **ΠΡΟΕΙΔΟΠΟΙΗΣΗ: ΠΡΙΝ ΑΠΟ ΤΗ ΧΡΗΣΗ, ΒΕΒΑΙΩΘΕΙΤΕ ΟΤΙ ΤΟ ΠΡΟΪΟΝ ΕΙΝΑΙ ΕΝΤΕΛΩΣ ΑΝΟΙΧΤΟ ΚΑΙ ΟΤΙ ΟΛΑ ΤΑ ΕΞΑΡΤΗΜΑΤΑ ΑΓΚΙΣΤΡΩΣΗΣ ΚΑΙ ΑΣΦΑΛΕΙΑΣ ΕΧΟΥΝ ΤΟΠΟΘΕΤΗΘΕΙ ΣΩΣΤΑ.**
- **ΠΡΟΕΙΔΟΠΟΙΗΣΗ: ΓΙΑ ΝΑ ΑΠΟΦΥΓΕΤΕ ΤΡΑΥΜΑΤΙΣΜΟΥΣ, ΒΕΒΑΙΩΘΕΙΤΕ ΟΤΙ ΤΑ ΠΑΙΔΙΑ ΒΡΙΣΚΟΝΤΑΙ ΜΑΚΡΙΑ ΟΤΑΝ ΑΝΟΙΓΕΙ ΚΑΙ ΚΛΕΙΝΕΙ ΑΥΤΟ ΤΟ ΠΡΟΪΟΝ.**
- **ΠΡΟΕΙΔΟΠΟΙΗΣΗ: ΜΗΝ ΑΦΗΝΕΤΕ ΤΟ ΠΑΙΔΙ ΝΑ ΠΑΙΞΕΙ ΜΕ ΤΟ ΠΑΡΟΝ ΠΡΟΪΟΝ.**
- **ΠΡΟΕΙΔΟΠΟΙΗΣΗ: ΧΡΗΣΙΜΟΠΟΙΕΙΤΕ ΠΑΝΤΑ ΤΙΣ ΖΩΝΕΣ ΑΣΦΑΛΕΙΑΣ.**
- **ΠΡΟΕΙΔΟΠΟΙΗΣΗ: ΠΕΡΙΠΑΤΟΥ Η ΤΟ ΠΑΙΔΙΚΟ ΚΑΘΙΣΜΑ ΑΥΤΟΚΙΝΗΤΟΥ ΕΧΟΥΝ ΣΤΕΡΕΩΘΕΙ ΣΩΣΤΑ ΠΡΙΝ ΑΠΟ ΤΗ ΧΡΗΣΗ.**
- **ΠΡΟΕΙΔΟΠΟΙΗΣΗ: ΤΟ ΠΑΡΟΝ ΚΑΡΟΤΣΑΚΙ ΔΕΝ ΕΙΝΑΙ ΚΑΤΑΛΛΗΛΟ ΓΙΑ ΝΑ ΤΡΕΧΕΤΕ Η ΝΑ ΠΑΤΙΝΑΡΕΤΕ.**
- **ΠΡΟΕΙΔΟΠΟΙΗΣΗ: ΕΙΣΤΕ ΥΠΕΥΘΥΝΟΙ ΓΙΑ ΤΗΝ ΑΣΦΑΛΕΙΑ ΤΟΥ ΠΑΙΔΙΟΥ ΣΑΣ.**

- **ΠΡΟΕΙΔΟΠΟΙΗΣΗ!** Πριν από τη χρήση βεβαιωθείτε ότι όλοι οι μηχανισμοί σύνδεσης είναι συνδεδεμένοι σωστά.
- **ΠΡΟΕΙΔΟΠΟΙΗΣΗ:** Κρατάτε πάντα υπό έλεγχο το παιδί όταν βρίσκεται στο καρότσι.
- **ΠΡΟΕΙΔΟΠΟΙΗΣΗ:** Το προϊόν αυτό είναι κατάλληλο για παιδιά από τη γέννηση μέχρι βάρος 22 κιλά ή 4 ετών, ανάλογα με το ποια από τις δύο συνθήκες εμφανίζεται πρώτη.
- Για παιδιά ηλικίας κάτω των 6 μηνών, χρησιμοποιείτε πάντα και μόνο το καρότσι με τη πλάτη εντελώς χαμηλωμένη ή τοποθετείτε τη προσθήκη χρησιμοποιώντας τους περιλαμβανόμενους προσαρμογείς.
- Αν το καρότσι χρησιμοποιείται με τη προσθήκη, βεβαιωθείτε για τη σωστή σύνδεση.
- **ΠΡΟΕΙΔΟΠΟΙΗΣΗ:** αν το καρότσι χρησιμοποιείται με τη προσθήκη, βεβαιωθείτε για τη σωστή σύνδεσή της. Για νεογέννητα, μην ρυθμίζετε τη πλάτη στη κάθετη θέση, καθισμένο (πρέπει να ρυθμίζεται στην τελείως ξαπλωμένη θέση) καθότι το μωρό σε αυτή την ηλικία δεν έχει την ικανότητα να κρατήσει όρθιο το κεφάλι.
- **ΠΡΟΕΙΔΟΠΟΙΗΣΗ:** χρησιμοποιείτε πάντα τις ζώνες ασφαλείας, έτσι ώστε το παιδί να μην τραυματιστεί σοβαρά πέφτοντας ή γλιστρώντας από το καρότσι.
- Ελέγχετε τακτικά ότι οι ζώνες είναι σωστά συνδεδεμένες και ότι δεν έχουν υποστεί ζημιά ή φθορά.
- **ΠΡΟΕΙΔΟΠΟΙΗΣΗ:** βεβαιωθείτε ότι το παιδί σας φοράει πάντα σωστά τις ζώνες ασφαλείας και ότι αυτές είναι καλά ρυθμισμένες.
- **ΠΡΟΕΙΔΟΠΟΙΗΣΗ:** το καρότσι προορίζεται για τη μεταφορά ενός μόνο παιδιού.
- **ΠΡΟΕΙΔΟΠΟΙΗΣΗ:** πριν τη χρήση, βεβαιωθείτε ότι το κάθισμα είναι σωστά

συνδεδεμένο με το πλαίσιο.

- **ΠΡΟΕΙΔΟΠΟΙΗΣΗ:** ένα φορτίο κρεμασμένο στη λαβή μπορεί να επηρεάσει τη σταθερότητα του καροτσιού.
- **ΠΡΟΕΙΔΟΠΟΙΗΣΗ:** Βεβαιωθείτε ότι το φρένο είναι πάντα ενεργοποιημένο όταν βάζετε ή σηκώνετε το παιδί από το κάθισμα, όταν σταματάτε.
- **ΠΡΟΕΙΔΟΠΟΙΗΣΗ:** Χρησιμοποιείτε πάντα το φρένο ακόμα και όταν σταματάτε για μικρό χρονικό διάστημα.
- **ΠΡΟΕΙΔΟΠΟΙΗΣΗ:** Όταν το σταθμεύσετε, ελέγξτε αν το φρένο έχει ενεργοποιηθεί σωστά, μετακινώντας το προϊόν εμπρός και πίσω.
- **ΠΡΟΕΙΔΟΠΟΙΗΣΗ:** μην κλείνετε ή μισοκλείνετε το καρότσι με το παιδί μέσα.
- **ΠΡΟΣΟΧΗ:** το καρτσάκι σας πληροί τις προβλεπόμενες από τους κανονισμούς ασφαλείας απαιτήσεις και με μια σωστή χρήση και κατάλληλη συντήρηση θα διατηρήσει αμετάβλητες τις αποδόσεις του για πολλά χρόνια.
 - Το καρότσι έχει ένα καλάθι για τη μεταφορά 3 kg εμπορεύματος που πρέπει να διανεμηθεί ομοιόμορφα.
 - Η συναρμολόγηση πρέπει να πραγματοποιηθεί από έναν ενήλικα.
 - Μόνο ένα ενήλικο άτομο μπορεί να ρυθμίσει τον μηχανισμό ρύθμισης της πλάτης.
 - Μην χρησιμοποιείτε το καρότσι αν ένα εξάρτημα ή ένα μέρος είναι σπασμένο, κατεστραμμένο ή απουσιάζει.
 - Μην επιτρέπετε στο παιδί να σκαρφαλώνει στο καρότσι, μπορεί να το καταστήσει ασταθές.
 - Αυτό το προϊόν απαιτεί τακτική συντήρηση από τη πλευρά του χρήστη.
 - Μην χρησιμοποιείτε ανταλλακτικά ή εξαρτήματα που δεν παρέχονται ή εγκρίνονται από τον κατασκευαστή, καθότι μπορούν να καταστήσουν το καρότσι ανασφαλές.
 - Ένα υπερβολικό φορτίο, το εσφαλμένο κλείσιμο και η χρήση αξεσουάρ ή μη εγκεκριμένων ανταλλακτικών, μπορούν να καταστρέψουν ή σπάσουν το καρότσι και να καταστήσουν το προϊόν επικίνδυνο.
 - Οποιοδήποτε φορτίο εφαρμοστεί στη χειρολαβή ή/και στην πλάτη ή/και πλαγίως του προϊόντος μπορεί να θέσει σε κίνδυνο τη σταθερότητα του προϊόντος.
 - Βεβαιωθείτε ότι όλοι οι χρήστες γνωρίζουν καλά τη λειτουργία του προϊόντος.
 - Το άνοιγμα και το κλείσιμο γίνονται εύκολα και δεν απαιτούν μεγάλη προσπάθεια. Αν δεν είναι έτσι, μην ζορίζετε τον μηχανισμό - σταματήστε και διαβάστε τις οδηγίες.
 - Μην χρησιμοποιείτε το καρότσι για μια χρήση διαφορετική από αυτή για την οποία προορίζεται.
 - Μην επιτρέπετε στο παιδί σας να ανεβαίνει χωρίς βοήθεια στο καρότσι, να παίζει με το καρότσι ή να κρεμιέται σ' αυτό.
 - Κρατάτε πάντα το καρότσι όταν είστε κοντά σε οχήματα ή τρένα που βρίσκονται σε κίνηση. Ακόμα και με τα φρένα ενεργοποιημένα, το ρεύμα του αέρα που προκαλεί το όχημα που κινείται, μπορεί να μετακινήσει το καρότσι.
 - Προσέχετε όταν ανεβαίνετε ή κατεβαίνετε από ένα κράσπεδο.
 - Βγάζετε το παιδί και κλείνετε το καρότσι όταν ανεβαίνετε ή κατεβαίνετε τις σκάλες ή τις κυλιόμενες σκάλες.
 - Βεβαιωθείτε ότι το κλειστό καρότσι φυλάσσεται μακριά από τα παιδιά, έτσι ώστε να μην μπορεί να πέσει και να προκαλέσει τραυματισμούς.
 - Μην χρησιμοποιείτε αξεσουάρ ή προσθήκες που δεν περιλαμβάνονται, όπως για παράδειγμα παιδικά καθισματάκια, τσάντες, γάντζους, δίσκους, κλπ.. εκτός από εκείνες που εγκρίνει ο κατασκευαστής, διότι μπορούν να καταστήσουν το καρότσι ανασφαλές.
 - Μην χρησιμοποιείτε πρόσθετες βάσεις, για τη μεταφορά ενός παιδιού.
 - Το πλαίσιο είναι γερό, μπορεί όμως να καταστραφεί αν οι πίσω τροχοί συνεχίσουν να υποβάλλονται σε ισχυρές προσκρούσεις, κατεβαίνοντας σκαλοπάτια ή κράσπεδα. Οι συνεχείς προσκρούσεις θα προκαλέσουν ζημιές.
 - Αν το παιδί σας φοράει σκληρά παπούτσια, αυτά μπορούν να καταστρέψουν το μαλακό ύφασμα.
 - Η αποθήκευση του βρεγμένου καροτσιού, μπορεί να προκαλέσει τη δημιουργία μούχλας.
 - Αν το καρότσι είναι εκτεθειμένο στην υγρασία ή βρεγμένο, σκουπίστε το με ένα μαλακό πανάκι, ανοίξτε τελείως το καρότσι και αφήστε το να στεγνώσει πριν το αποθηκεύσετε.
 - Κρατήστε το καρότσι σας σε ένα στεγνό και ασφαλή χώρο.

- Μην αφήνετε το καρότσι στον ήλιο για μεγάλο χρονικό διάστημα - ορισμένα υφάσματα μπορεί να ξεθωριάσουν.
- Χρησιμοποιώντας το βρεφικό κάθισμα αυτοκινήτου με το πλαίσιο δεν αντικαθιστά το πορτ μπεμπέ ή το κρεβάτι. Όταν το παιδί χρειάζεται να κοιμηθεί, είναι προτιμότερο να χρησιμοποιήσετε ένα πορτ μπεμπέ ή το κρεβάτι. Το κάθισμα αυτοκινήτου βρέφος δεν είναι σχεδιασμένο για μεγάλες περιόδους ύπνου.

ΚΡΕΦΕ ΚΡΕΦΕΙΑ (μεταφορά κούνιας)

ΠΡΟΕΙΔΟΠΟΙΗΣΗ

- **ΠΡΟΕΙΔΟΠΟΙΗΣΗ: ΧΡΗΣΙΜΟΠΟΙΕΙΤΑΙ ΜΟΝΟ ΣΕ ΣΤΑΘΕΡΗ, ΟΡΙΖΟΝΤΙΑ, ΣΤΕΓΝΗ ΚΑΙ ΕΠΙΠΕΔΗ ΕΠΙΦΑΝΕΙΑ.**
- **ΠΡΟΕΙΔΟΠΟΙΗΣΗ: ΜΗΝ ΕΠΙΤΡΕΠΕΤΕ ΣΕ ΑΛΛΑ ΠΑΙΔΙΑ ΝΑ ΠΑΙΖΟΥΝ ΧΩΡΙΣ ΕΠΙΒΛΕΨΗ ΚΟΝΤΑ ΣΤΟ ΠΟΡΤ-ΜΠΕΜΠΕ.**
- **ΠΡΟΕΙΔΟΠΟΙΗΣΗ: ΜΗΝ ΧΡΗΣΙΜΟΠΟΙΕΙΤΕ ΤΟ ΠΟΡΤ-ΜΠΕΜΠΕ ΕΑΝ ΟΠΟΙΟΔΗΠΟΤΕ ΜΕΡΟΣ ΤΟΥ ΕΧΕΙ ΣΠΑΣΕΙ, ΚΑΤΑΣΤΡΑΦΕΙ Η ΛΕΙΠΕΙ**
- **ΠΡΟΕΙΔΟΠΟΙΗΣΗ: ΠΟΤΕ ΜΗ ΧΡΗΣΙΜΟΠΟΙΕΙΤΕ ΤΟ ΠΟΡΤ-ΜΠΕΜΠΕ ΣΕ ΕΝΑ ΥΠΟΣΤΗΡΙΓΜΑ.**
- **ΠΡΟΕΙΔΟΠΟΙΗΣΗ: ΕΙΣΤΕ ΥΠΕΥΘΥΝΟΙ ΓΙΑ ΤΗΝ ΑΣΦΑΛΕΙΑ ΤΟΥ ΠΑΙΔΙΟΥ ΣΑΣ.**
- **ΠΡΟΕΙΔΟΠΟΙΗΣΗ: Μην αφήνετε ποτέ το παιδί χωρίς επίβλεψη. Παρακολουθείτε πάντα το παιδί όταν βρίσκεται στο πορτ-μπεμπέ.**

- Αυτό το προϊόν είναι κατάλληλο μόνο για ένα παιδί που δεν μπορεί ακόμη να καθίσει μόνο του, να γυρίσει ή να σηκωθεί στηριζόμενο στα χέρια και τα γόνατα. Μέγιστο βάρος παιδιού: 9Kg.
- Αυτό το πορτ-μπεμπέ είναι κατάλληλο για μωρά ηλικίας κάτω των 6 μηνών.
- **ΠΡΟΕΙΔΟΠΟΙΗΣΗ:** πριν τη χρήση, βεβαιωθείτε ότι όλοι οι μηχανισμοί ασφάλισης είναι σωστά συνδεδεμένοι.
- Χρησιμοποιείτε μόνο ανταλλακτικά που παρέχονται ή εγκρίνονται από τον κατασκευαστή.
- Βεβαιωθείτε ότι όλοι οι χρήστες γνωρίζουν καλά τη λειτουργία του προϊόντος.
- **ΠΡΟΕΙΔΟΠΟΙΗΣΗ** - Είναι επικίνδυνο να τοποθετείτε το προϊόν κοντά σε πηγές θερμότητας, (συσκευές αερίου ή ηλεκτρικές συσκευές), κάτι που θα μπορούσε να δημιουργήσει κίνδυνο πυρκαγιάς.
- Η λαβή και το κάτω μέρος της βάσης πρέπει να επιθεωρούνται τακτικά για σημάδια ζημιάς ή φθοράς.
- Πριν σηκώσετε ή μεταφέρετε, βεβαιωθείτε ότι η λαβή μεταφοράς βρίσκεται σε κάθετη θέση και σωστά ασφαλισμένη και στις δύο πλευρές.
- Πριν από τη χρήση βεβαιωθείτε ότι η επένδυση είναι σωστά συναρμολογημένη στον σκελετό, ώστε τα εσωτερικά στηρίγματα είναι σωστά συνδεδεμένα με τα κλιπ στο κάτω μέρος της βάσης.
- Για την αποφυγή τραυματισμού διασφαλίστε ότι το παιδί σας βρίσκεται μακριά, καθώς ανοίγετε και κλείνετε το πορτ-μπεμπέ.
- Το κεφάλι του παιδιού μέσα στο πορτ-μπεμπέ δεν πρέπει ποτέ να βρίσκεται πιο κάτω από το υπόλοιπο σώμα.
- **ΠΡΟΣΟΧΗ:** Μην προσθέτετε ένα δεύτερο στρωματάκι πάνω από το στρωματάκι με τις διαστάσεις που συστήνονται από τον κατασκευαστή.
- **ΚΙΝΔΥΝΟΣ ΠΝΙΓΜΟΥ:** το πορτ-μπεμπέ μπορεί να τοποθετηθεί πάνω σε μαλακές επιφάνειες και να προκαλέσει πνιγμό στο παιδί.
- ΠΟΤΕ μην τοποθετείτε το πορτ-μπεμπέ σε κρεβάτι, καναπέ ή άλλες μαλακές επιφάνειες.
- Ελέγχετε τακτικά την ακεραιότητα της κούνιας, μην τη χρησιμοποιήσετε αν ένα μέρος της έχει καταστραφεί, Έχετε επίγνωση του κινδύνου να χτυπήσει το παιδί κατά τη μεταφορά του στην τσάντα μεταφοράς, να είστε προσεκτικοί όταν τοποθετείτε το προϊόν στο πάτωμα ή όταν διασχίζετε πόρτες,
- **ΚΙΝΔΥΝΟΣ ΠΝΕΥΜΑΤΙΣΜΟΥ:** μην αφήνετε τίποτα στην τσάντα μεταφοράς για το παιδί που θα μπορούσε να προκαλέσει κίνδυνο πνιγμού, π.χ. μαλακά αντικείμενα, λούτρινα παιχνίδια, μαξιλάρια και μειωτήρες.

ΠΡΟΕΙΔΟΠΟΙΗΣΕΙΣ

- Μην τοποθετείτε την τσάντα μεταφοράς παιδιού κοντά σε άλλα προϊόντα που θα μπορούσαν να προκαλέσουν κίνδυνο πνιγμού, π.χ. σχοινιά, σχοινιά κουρτινών, κουρτίνες ή άλλα αντικείμενα που θα μπορούσαν να χρησιμοποιηθούν από το παιδί για αναρρίχηση ή θα μπορούσαν να προκαλέσουν πνιγμό ή στραγγαλισμό.
- Λάβετε υπόψη ότι η πολύ υψηλή θερμοκρασία μπορεί να θέσει σε κίνδυνο τη ζωή του παιδιού σας. Λάβετε υπόψη σας τη θερμοκρασία του περιβάλλοντος και ντύστε το παιδί σας κατάλληλα, εξασφαλίζοντας ότι δεν κρυώνει ούτε ζεσταίνεται πολύ ούτε ζεσταίνεται πολύ.
- Συνιστάται να ζητήσετε τη συμβουλή ενός επαγγελματία υγείας για το πώς να κοιμάται το παιδί σας με ασφάλεια.
- Η βρεφική τσάντα πρέπει να τοποθετείται στο καροτσάκι μόνο μπροστά από τους γονείς. Αυτό το πορτ-μπεμπέ είναι συμβατό μόνο με το καροτσάκι περιπάτου Divo.
- Βεβαιωθείτε ότι το πορτ-μπεμπέ έχει στερεωθεί σωστά στο καροτσάκι πριν τοποθετήσετε το παιδί.
- Τα προϊόντα που εκτίθενται στον ήλιο υπερθερμαίνονται. Αφήστε τα να κρυσώσουν πριν τοποθετήσετε το παιδί.
- Μη χρησιμοποιείτε το πορτ-μπεμπέ για να κοιμάται το παιδί για μεγάλα διαστήματα: Αυτό το προϊόν δεν μπορεί να αντικαταστήσει το κρεβάτακι.
- Συνιστάται να αερίζετε το πορτ-μπεμπέ μετά από παρατεταμένη χρήση του.
- Όταν δεν το χρησιμοποιείτε, φυλάσσετε το προϊόν μακριά από τα παιδιά.

Ποδόσκακος προαιρετικό, πωλείται ξεχωριστ.

ΣΥΜΒΑΤΙΚΗ ΕΓΓΥΗΣΗ

Το περιεχόμενο που υποδεικνύεται στη συνέχεια θα ισχύει από 01.01.2005 και αντικαθιστά σε κάθε περίπτωση και πλήρως οποιοδήποτε προγενέστερο μήνυμα αναφερόμενο στην εγγύηση που παρέχεται από την Foppa Pedretti S.p.A.

ΣΥΜΒΑΤΙΚΗ ΕΓΓΥΗΣΗ

Η **Foppa Pedretti S.p.A.** με έδρα το Grumello del Monte (Italia) Via Volta 11, εγγυάται άμεσα στον Καταναλωτή ότι αυτό το Προϊόν, νέας κατασκευής, είναι απαλλαγμένο από ελαττώματα στα υλικά, στον σχεδιασμό και στην κατασκευή και συμμορφώνεται με τα χαρακτηριστικά που η ίδια δηλώνει.

Η παρούσα συμβατική εγγύηση ισχύει σε όλα τα Κράτη μέλη της Ευρωπαϊκής Ένωσης και δεν εξαιρεί ούτε περιορίζει τα δικαιώματα του Καταναλωτή, σύμφωνα με τις διατάξεις αναγκαστικού δικαίου έναντι του Πωλητή του Προϊόντος.

Για να επωφεληθεί από την παρούσα συμβατική εγγύηση ο Καταναλωτής θα πρέπει να επιστρέψει το ελαττωματικό Προϊόν στον Πωλητή, παρουσιάζοντας του την απόδειξη αγοράς του Προϊόντος από την οποία προκύπτουν ευανάγνωστα η διεύθυνση του Πωλητή, η ημερομηνία αγοράς του Προϊόντος με τη σφραγίδα και υπογραφή του Πωλητή και την ένδειξη του ίδιου Προϊόντος ή εναλλακτικά τη ταμειακή νόμιμη απόδειξη, μη τροποποιημένη, από την οποία προκύπτουν καθαρά οι ίδιες πληροφορίες. Η συμβατική εγγύηση ισχύει για Δώδεκα (12) μήνες από την ημερομηνία αγοράς του Προϊόντος. Κατά τη διάρκεια αυτής της περιόδου η **Foppa Pedretti S.p.A.** θα επισκευάσει ή θα αντικαταστήσει, κατά τη κρίση της, το ελαττωματικό Προϊόν.

Η συμβατική εγγύηση χορηγείται στον τελικό αγοραστή του Προϊόντος (Καταναλωτή) και δεν εξαιρεί ούτε περιορίζει τα υποχρεωτικά δικαιώματα του Καταναλωτή, τα οποία προβλέπει ο νόμος ή/και τα δικαιώματα που ο Καταναλωτής ενδέχεται να έχει έναντι του Πωλητή/Μεταπωλητή του Προϊόντος.

ΕΞΑΙΡΕΣΕΙΣ ΤΗΣ ΣΥΜΒΑΤΙΚΗΣ ΕΓΓΥΗΣΗΣ

Από την συμβατική εγγύηση εξαιρούνται οι ζημιές που προκλήθηκαν στο Προϊόν από τις ακόλουθες αιτίες: χρήση μη συμμορφωμένη με τις οδηγίες που περιέχει το φύλλο οδηγιών χρήσης και με την συναρμολόγηση, κρούσεις και πτώσεις, έκθεση του Προϊόντος στην υγρασία ή σε ακραίες θερμικές ή περιβαλλοντικές συνθήκες ή σε απότομες αλλαγές αυτών των συνθηκών, διάβρωση, οξειδωση, μη εξουσιοδοτημένες τροποποιήσεις ή επισκευές του Προϊόντος, επισκευές με χρήση μη εγκεκριμένων ανταλλακτικών, ακατάλληλη χρήση, κακή συντήρηση ή έλλειψη συντήρησης, ακατάλληλη συντήρηση σε σύγκριση με όσα υποδεικνύονται στο φύλλο οδηγιών χρήσης και συναρμολόγησης, εσφαλμένη συναρμολόγηση, ατυχήματα, ενέργειες τροφών ή ποτών, ενέργειες χημικών προϊόντων, αιτίες ανωτέρας βίας.

Σε κάθε περίπτωση η **Foppa Pedretti S.p.A.** δεν αναλαμβάνει καμία ευθύνη για ζημιές σε πρόσωπα ή πράγματα, πέρα από το Προϊόν, όταν αυτές οι ζημιές προκλήθηκαν από αμέλεια στις οδηγίες / συστάσεις / προειδοποιήσεις που περιέχει το χειρίδιο ή εναλλακτικά το “Φύλλο οδηγιών χρήσης και Συναρμολόγησης” το οποίο συνοδεύει κάθε Προϊόν που προορίζεται για τον κάτοχο/χρήστη. (όπως για καθαρά παραδειγματικό σκοπό, στη περίπτωση του Προϊόντος Κρεβατιού: “Παρακολουθείτε συνεχώς το μωρό. Ελέγχετε ότι τα σεντόνια και οι κουβέρτες δεν καλύπτουν το κεφάλι του μωρού...”).

Επιπλέον, η **Foppa Pedretti S.p.A.** δεν αναλαμβάνει καμία ευθύνη για ζημιές σε πρόσωπα ή πράγματα, όταν η θραύση των προϊόντων της προκλήθηκε από αλλοίωση των εξαρτημάτων του Προϊόντος που υπόκεινται σε φθορά. Όλα τα εξαρτήματα από πλαστικό υλικό, θεωρούνται εξαρτήματα του Προϊόντος που υπόκεινται σε φθορά.

- A. Capotac
- B. Cintos
- C. Braço de proteção
- D. Fivela
- E. Extensão do assento
- F. Rodas dianteiras
- G. Alavanca de bloqueio do movimento giratório das rodas
- H. Cabo
- I. Botão de extensão do assento
- L. Alavanca de fecho
- M. Rodas traseiras
- N. Cesto
- O. Pequena janela de inspeção
- P. Botão "Regulação da capota"
- Q. Travão de estacionamento
- R. Sistema de fecho



Nota importante: as imagens e as instruções contidas neste manual referem-se a uma versão do carrinho de passeio; alguns componentes e algumas funcionalidades descritas aqui podem variar de acordo com a versão adquirida.

MONTAGEM

ABERTURA DO CARRINHO

ATENÇÃO: efetuar esta operação tendo o cuidado de verificar que a criança e outras eventuais crianças se encontram a uma distância devida.

Em circunstância alguma as partes móveis do carrinho de bebé devem entrar em contacto com o corpo da criança.

- Desprenda a alavanca do fecho “a” como mostrado na figura (fig.1).
- Levante a pega até a abertura completa da estrutura. Um “clique” indica que o encaixe foi feito corretamente.
- Levantar o assento até ouvir um “clique” (fig. 2).
- Levantar a alavanca “b” e, ao mesmo tempo, empurrar para cima o encosto até ouvir um CLIQUE, isto indica o engate correto.
- Verifique antes de usar se o carrinho de passeio está aberto corretamente e se os mecanismos estão corretamente bloqueados

MONTAGEM DAS RODAS DIANTEIRAS (fig. 3)

Montagem das rodas dianteiras (fig. 4): Insira o eixo da roda no casquilho localizado no centro do suporte das rodas. Um som de “clique” indica que o encaixe foi efetuado de modo correto.

Verificare il corretto aggancio di entrambe le ruote, tirando verso il basso non devono sganciarsi.

Mover a alavanca para baixo para bloquear o movimento giratório, para o alto para acionar o movimento giratório (fig. 4).

Desmontagem das rodas dianteiras (fig.5): Pressione o botão “b” situado no lado externo para remover as rodas.

MONTAGEM DAS RODAS TRASEIRAS (fig. 6)

Inserindo o eixo da roda no furo, ouve-se o som característico de um “clique” para indicar que o engate foi efetuado corretamente. Certifique-se de que a roda esteja corretamente engatada e, se for puxada para o lado de fora, não deve sair.

Desmontagem das rodas traseiras (fig. 7): Pressione a alavanca “a” de metal no cubo da roda e, contemporaneamente, retire-a.

MONTAGEM DO BRAÇO DE PROTEÇÃO

Montagem (fig. 8, 9): Levantar os dois pontos de fixação, um CLIQUE indicará o bloqueio. alinhe o braço com os próprios alojamentos, pressione em ambos os lados e o som de um “clique” indica que a operação de engate foi efetuada corretamente.

Desmontagem (fig.13): pressione o botão “a de ambos os lados do braço e, contemporaneamente, puxe para removê-lo.

Abertura de um só lado (fig.14): pressione o botão “a” de um lado do braço e puxe para abri-lo em forma de livro.

MONTAGEM DO PROTETOR DE PERNAS (fig. 12)

Insira o protetor de pernas na parte inferior da armação do assento.

Dobre a parte superior do protetor de pernas ao redor do braço de proteção.

Fixe o protetor de pernas na estrutura do carrinho. Engatar os botões automáticos de ambos os lados.

MONTAGEM DO PROTETOR DE CHUVA DO CARRINHO (fig. 13)

Coloque o protetor de chuva na capota.

Enganche as abas com Velcro na parte posterior do protetor de chuva.

Enganche as abas com botões automáticos, na armação do carrinho e na parte frontal do protetor de chuva.

CESTO PORTA-OBJETOS

Desmontagem: desengatar os 2 botões automáticos traseiros, como mostrado na fig. 14.

Abri-los de correr de ambos os lados, como mostrado na fig. 15.

Fazer deslizar as correias dianteiras das fivelas, como mostrado na fig. 16, repetir a operação para as correias na parte

MONTAGEM E UTILIZAÇÃO

traseira, como mostrado na fig. 17.

Montagem: repetir as operações no sentido inverso.

MONTAGEM DA CAPOTA

Montagem (fig.18): puxar e desenganchar o suporte da capota da armação em ambos os lados.

Desmontagem (fig.19, 20): enganchar o suporte da capota em ambos os lados na armação. Enganchar os botões automáticos da capota em ambos os lados.

INSERÇÃO DO ASSENTO (para utilizar como carrinho de bebê)

Desmontagem do assento (fig. 21): premir, de ambos os lados, os botões “a” e remover o assento levantando-o.

Montagem do assento (fig.9 - fig.10): para engatar o assento, posicione-o como indicado na figura.

Alinhe e insira os conectores de plástico do assento nos respectivos alojamentos presentes na armação do carrinho.

Pressione até ouvir o som de engate (“clique”) que indica o correto engate

ADVERTÊNCIA: : Antes do uso, certifique-se de que ambos suportes do assento estejam corretamente engatados na estrutura. O assento não deve desengatar se for levantado.

Desmontagem do assento (fig.21): pressione, de ambos os lados, os botões “a” e remova o assento, levantando-o.

BANCO REVERSÍVEL (fig. 23)

Remova o assento, levantando-o, veja o parágrafo “Como inserir o assento”.

Oriente o assento do carrinho de bebê para a frente da estrada ou para a frente do pai ou da mãe.

Reposicione o assento na estrutura do carrinho; veja o parágrafo “Como inserir o assento” para a montagem correta.

UTILIZAÇÃO

ABERTURA DO CARRINHO (fig. 24, 25, 26, 27)

- Levante a pega até a abertura completa da estrutura. Um “clique” indica que o encaixe foi feito corretamente. (fig. 25).
- Levantar o assento até ouvir um CLI “clique” QUE (fig. 26).
- Levantar a alavanca “b” e, ao mesmo tempo, empurrar para cima o encosto até ouvir um “clique”, isto indica o engate correto. Levantar o braço de proteção. Um clique indicará o bloqueio (fig. 27).

ADVERTÊNCIA: Antes do uso, controle sempre se o complemento está enganchado corretamente em ambos os lados. O assento não deve desengatar se o assento for levantado.

Verifique antes de usar se o carrinho de passeio está aberto corretamente e se os mecanismos estão corretamente bloqueados (fig. 35).

REGULAÇÃO DO ENCOSTO (fig. 28)

Levante a alavanca de regulação “a”, localizada na parte posterior do encosto, e recline-o na posição desejada; libere a alavanca e certifique-se de que o encosto esteja bloqueado corretamente.

IMPORTANTE (fig. 29): Para crianças com menos de 6 meses, o encosto deve ser regulado somente na posição mais inclinada possível, ou seja, na horizontal.

FREIO DE ESTACIONAMENTO (fig. 30)

Accionar o freio: Pressione a alavanca do freio, empurre o carrinho levemente para a frente para verificar se o freio está acionado corretamente.

Desativar o freio: levante a alavanca.

REGULAÇÃO DO APOIO DOS PÉS (fig. 31)

Premir a alavanca “A”, sob o apoio dos pés, regular o apoio dos pés na posição escolhida.

UTILIZAÇÃO

REGULAÇÃO DA CAPOTA (fig. 32)

A capota pode ser regulada em 3 alturas diferentes.

Premir o botão “A” na parte de trás da capota (fig. 33), de ambos os lados, e levantar ou baixar a capota para colocá-la na altura desejada.

Certificar-se que a capota está bloqueada, de ambos os lados, na nova posição.

Estenda a capota, de acordo com suas próprias exigências, para proteger a criança dos raios solares.

ATENÇÃO: A pele da criança é sensível, portanto, **NUNCA** deixe a criança exposta diretamente aos raios solares. Certifique-se de que a capota esteja regulada corretamente.

RETENÇÃO DE SEGURANÇA

Acione o freio antes de colocar a criança.

Abrir a fivela (fig. 36): Pressionar o botão “a” e extrair os componentes.

Coloque a criança no carrinho e regule a retenção de segurança de acordo com a sua corporatura.

Engatar a fivela (fig. 37): inserindo a parte “a” na parte “b”, ouve-se o som de um “clique” que indica o engate correto.

ADVERTÊNCIA: Nunca utilize a correia separadora de pernas sem o cinto abdominal.

IMPORTANTE: Para crianças com menos de 6 meses, o encosto deve ser regulado somente na posição mais reclinada possível, ou seja, na horizontal. (fig. 34)

IMPORTANTE: Para crianças com menos de 6 meses de idade, os cintos da região peitoral devem ser inseridos nos passantes inferiores.(fig. 35)

FECHAMENTO DO CARRINHO (fig. 38, 39)

Antes de fechar o carrinho, certifique-se de que:

- O encosto esteja regulado na posição vertical
- A capota esteja fechada
- As rodas dianteiras estejam na posição giratória.

Empurre para a frente o carrinho para orientar as rodas dianteiras no sentido longitudinal.

Levantar a alavanca “a” e, ao mesmo tempo, empurrar para baixo (fig.38).

Desloque o botão “a” para a esquerda, como indicado na figura, e pressione simultaneamente o botão “b”. Dobre a pega para baixo. (fig. 39).

IMPORTANTE: acompanhar o guiador até ao chão.

Dobre a armação das rodas dianteiras na direção do lado traseiro.

Dobre o apoio dos pés. Certifique-se de que está corretamente fechado.

UTILIZAÇÃO COM COMPLEMENTOS

O carrinho “DIVO” pode ser utilizado com complementos como a alcofa “DIVO” e a cadeirinha para automóvel “DIVO”. Remova o assento da estrutura (veja o parágrafo “Como inserir o assento”).

USO DA CADEIRINHA PARA AUTOMÓVEL OU ALCOFA COMO COMPLEMENTO (fig. 40, 41)

IMPORTANTE: Os complementos devem ser engatados na armação somente voltados para a frente do pai ou da mãe.

ALCOFA MACIA - EN 1466:2023

MONTAGEM DA ESTRUTURA

- Abra os dois conectores laterais da parte de trás da alcofa (fig. 42).
- Levante a pega, um clique indicará o bloqueio na posição vertical. Certifique-se de que o bloqueio foi bem-sucedido (fig. 43).
- Abra o fecho de correr ao longo da armação (fig. 44).
- Prima o fundo da alcofa para baixo, para levantar os lados da alcofa (fig. 45).
- Puxe os suportes de sustentação da estrutura para fora da alcofa, utilizando as correias, até bloquear nos 4 cliques. Certifique-se de que os suportes estão bloqueados nos 4 cliques (figs. 46 e 47).

UTILIZAÇÃO

- Dobre o tecido, prenda as duas bandas de velcro na zona da pega (a) e fixe o tecido lateralmente fechando completamente o fecho de correr (fig. 48).
- Certifique-se de que o tecido esteja fixado corretamente e que não existam aberturas ao longo de todos os lados internos da alcofa.
- Coloque o colchão dentro da alcofa (fig. 49).

MONTAGEM DA CAPOTA

Coloque a capota na pega, enrole o tecido dianteiro da capota à volta da pega, engate o fecho e feche o fecho de correr (fig. 50). Fixe as bandas de velcro ao longo do exterior da alcofa (fig. 51).

REGULAÇÃO DA PEGA / CAPOTA

Pressione os botões laterais e regule a pega na nova posição, solte os botões e assegure-se de ter bloqueado corretamente (fig. 52, 53).

COBERTURA

Fixe a capa ao longo das laterais e engate-a com os botões de pressão (a) (fig. 54).

Levante a aba de tecido dianteira da capa para uma maior proteção, separando os dois botões de pressão, se necessário (b) (fig. 55).

FECHAR A ALCOFA

- Remova a capa (fig. 56).
- Dobre a pega na posição horizontal (fig. 57).
- Remova o colchão interior (fig. 58).
- Abra completamente o fecho de correr, separe as duas bandas de velcro (a) e levante o tecido ao longo da lateral pelo lado de dentro (fig. 59).
- Desenganche os dois suportes, fazendo-os sair dos cliques, puxando as correias apropriadas para o centro da alcofa. Dobre os suportes na posição horizontal (figs. 60 e 61).
- Levante o fundo da alcofa para cima de modo a comprimi-la (fig. 62) e feche os dois conectores na parte de trás do fundo (fig. 63).
- Reinsira o colchão no interior da alcofa (fig. 64) e reposicione a capa na estrutura reapertando os dois botões de pressão de fixação (fig. 65).

COMPLEMENTO ALCOFA

Montagem: Alinhar o dispositivo de engate do complemento e premir para baixo (fig. 66), um clique indicará o engate correto do complemento ao chassis do carrinho (fig. 67). Controle sempre se o complemento está enganchado corretamente em ambos os lados.

ADVERTÊNCIA: Antes do uso, controle sempre se o complemento está enganchado corretamente em ambos os lados. Se a alcofa for levantada, não deve desenganchar-se.

Desmontagem: PREMIR, de ambos os lados, os botões “a” e remover o complemento levantando-o com a ajuda da pega (fig. 68, 69).

COMPLEMENTO CADEIRINHA PARA AUTOMÓVEIS

Montagem: Alinhar o dispositivo de engate do complemento e premir para baixo, um clique indicará o engate correto do complemento ao chassis do carrinho. Controle sempre se o complemento está enganchado corretamente em ambos os lados (fig. 70).

ADVERTÊNCIA: Antes do uso, controle sempre se o complemento está enganchado corretamente em ambos os lados. Se a alcofa for levantada, não deve desenganchar-se.

Desmontagem: PREMIR, de ambos os lados, os botões “a” e remover o complemento levantando-o com a ajuda da pega (fig. 71).

MANUTENÇÃO E LIMPEZA

COMPLEMENTO ALCOFA - MANUTENÇÃO E LIMPEZA

ADVERTÊNCIA!

Controlar regularmente a capota e verificar se não existem peças danificadas ou com sinais de desgaste. Substituir a capota sempre que existam partes danificadas.

Revestimento

- As partes de tecido devem ser lavadas conforme as indicações apresentadas na etiqueta de lavagem.
- Limpar as partes em tecido com uma esponja embebida com detergente neutro.
- Nunca utilize produtos abrasivos ou a base de amoníaco, lixívia ou aguarrás para a limpeza.
- Limpe o tecido com uma escova ao invés de lavá-lo.
- Guardar o carrinho de bebé molhado pode causar a formação de bolor.
- Mantenha o seu carrinho de bebé num local seco e seguro.
- Proteger o produto contra os agentes atmosféricos, água, chuva ou neve; além disso, uma exposição contínua e prolongada ao sol poderá causar alterações de cor em muitos materiais.
- Recomendamos lavar o revestimento separadamente de outros artigos.
- Secar perfeitamente o revestimento têxtil antes de o utilizar ou de o armazenar.
- Asciugare perfettamente il rivestimento tessile prima di utilizzarlo o riporlo.
- Para prevenir a eventual formação de bolor, recomenda-se arejar periodicamente o berço.

MANUTENÇÃO DO PRODUTO

- É necessário que o usuário efetue a manutenção regular do carrinho.
- O produto necessita de um mínimo de manutenção. A lubrificação das partes em movimento aumenta a duração do carrinho, além de facilitar as operações de abertura e fechamento do mesmo.
- Em caso de rigidez ou difícil funcionamento em alguma das partes do carrinho, aplique uma pequena quantidade de lubrificante aerossol como, por exemplo, WD 40. Não utilize óleo ou graxa. O produto WD 40 não deve ser utilizado para lubrificar as rodas extraíveis. Se for necessário, as rodas devem ser removidas e limpas com um pano macio e seco.
- Controle regularmente os dispositivos de bloqueio, os freios, as rodas, as correias, as alavancas, os reguladores do assento, as juntas e os dispositivos de fixação e certifique-se de que estejam corretamente engatados e em boas condições de funcionamento.
- As rodas são sujeitas a desgaste e devem ser substituídas quando necessário.
- Efetue um controlo cuidadoso no correto funcionamento do carrinho após 18 meses de uso, um longo período de inutilização e antes de utilizá-lo para uma outra criança.
- Limpe o tecido com água, detergente neutro e uma esponja.
- As partes em plástico e em metal podem ser limpas com água morna, detergente neutro e uma esponja.
- Nunca utilize produtos abrasivos ou a base de amoníaco, lixívia ou aguarrás para a limpeza.

ADVERTÊNCIAS

ADVERTÊNCIAS

- **IMPORTANTE - LEIA CUIDADOSAMENTE E GUARDE PARA REFERÊNCIA FUTURA.**
 - **AVISOS: NUNCA DEIXE A CRIANÇA ABANDONADA.**
 - **AVISOS: VERIFIQUE SE TODOS OS PONTOS DE ENCAIXE ESTÃO BEM FIXOS ANTES DE USAR O PRODUTO.**
 - **AVISOS: PARA EVITAR FERIMENTO ASSEGURE-SE QUE O SEU FILHO ESTÁ AFASTADO, DO PRODUTO, ENQUANTO O ABRE E FECHA.**
 - **AVISOS: NÃO DEIXE QUE O SEU FILHO BRINQUE COM ESTE PRODUTO.**
 - **AVISOS: UTILIZE O CINTO DE SEGURANÇA SEMPRE QUE O SEU FILHO ESTIVER NO ASSENTO.**
 - **AVISOS: VERIFIQUE SE ALCOFA, O ASSENTO REVERSÍVEL OU O ASSENTO AUTO ESTÃO CORRECTAMENTE ENCAIXADOS ANTES DE USAR O PRODUTO.**
 - **AVISOS: NÃO É CONVENIENTE UTILIZAR ESTE PRODUTO AQUANDO DA REALIZAÇÃO DE PATINAGEM OU CORRIDA.**
 - **AVISOS: VOCÊ É O RESPONSÁVEL PELA SEGURANÇA DE SEUS FILHOS.**
- **AVISOS!** Certifique-se de que todos os dispositivos de bloqueio estejam corretamente engatados antes do uso.
 - **AVISOS:** Controle constantemente quando a criança.
 - **AVISOS:** Este produto é adequado para crianças desde o nascimento até aos 22 kg de peso ou 4 anos de idade, dependendo de qual das duas condições se apresenta primeiro.
 - Para crianças com menos de 6 meses de idade, use o carrinho somente com o encosto completamente reclinado.
 - **AVISOS:** Se o carrinho for utilizado com o complemento, verifique o correto encaixe do mesmo.
 - Para recém-nascidos, não regule o encosto na posição vertical, na posição sentada (deve ser regulado na posição completamente deitado), pois a criança ainda não tem a capacidade de manter a cabeça ereta nesta faixa etária.
 - **AVISOS:** Utilize sempre o cinto de segurança para evitar que a criança possa ferirse de modo grave, caindo ou escorregando do carrinho.
 - Controle regularmente se os cintos estão engatados de modo correto e se estão danificados ou desfiados.
 - **AVISOS:** Certifique-se de que a criança esteja sempre a utilizar os cintos de segurança de modo correto e que estejam bem regulados.
 - **AVISOS:** O carrinho é projetado para o transporte de uma só criança.
 - **AVISOS:** Certifique-se de que o banco ou os eventuais complementos estejam corretamente engatados antes do uso.
 - **AVISOS:** Pendurar objetos no cabo pode tornar o carrinho instável.
 - **AVISOS:** Acione os freios sempre que colocar ou retirar a criança no carrinho.
 - **AVISOS:** Utilizar sempre o travão mesmo quando se pára por pouco tempo.
 - **AVISOS:** Quando se estaciona, verificar que o freio esteja corretamente inserido, movimentando para a frente e para trás o produto.

ADVERTÊNCIAS

- **AVISOS:** Não feche o carrinho de modo total ou parcial com a criança presente.
- **ATENÇÃO:** O seu carrinho para bebês está em conformidade com as normas previstas para a segurança e, com o uso correto, além da manutenção efetuada corretamente, é possível manter o seu rendimento inalterado por muitos anos.
- O carrinho de bebê é dotado de cesto para transportar até 3 kg de mercadorias que devem ser distribuídas de modo uniforme.
- A montagem deve ser efetuada exclusivamente por um adulto.
- Somente um adulto pode regular o mecanismo de regulação do encosto.
- Não utilize o carrinho com um componente ou uma parte avariada, danificada ou ausente.
- Não permita que a criança suba no carrinho, pois pode torná-lo instável.
- Este produto necessita que o usuário efetue regularmente a manutenção.
- Não utilize peças de reposição ou acessórios não fornecidos ou aprovados pelo fabricante pois pode tornar o carrinho pouco seguro.
- Qualquer carga aplicada ao cabo e, parte posterior ou lateral do produto pode comprometer a estabilidade do produto.
- Não sobrecarregar o carrinho com outras crianças, mercadorias ou acessórios.
- Certifique-se de que os usuários conheçam exatamente o seu funcionamento.
- O movimento de abertura e fechamento é feito facilmente e não requer excessivos esforços. Em caso de dificuldades, não forçar o mecanismo – pare e leia as instruções.
- Não utilize o carrinho para usos diversos para os quais foi projetado.
- Não permita que a criança suba sem auxílio ou brinque com o carrinho, pendurando-se no mesmo.
- Mantenha o carrinho sempre travado quando estiver nas proximidades de veículos ou trens em movimento. Mesmo com os freios acionados, a corrente de ar causada pelo veículo em movimento pode deslocar o carrinho.
- Preste atenção ao subir ou descer do meio-fio.
- Retire a criança e feche o carrinho ao subir ou descer escadas ou escadas móveis.
- Certifique-se de que o carrinho fechado seja mantido afastado de crianças de modo que não possa causar quedas e feridas.
- Não utilize acessórios ou complementos não incluídos como, por exemplo, cadeirinhas para crianças, bolsas, ganchos, travessas, etc. e use somente aqueles aprovados pelo fabricante, pois podem tornar o carrinho pouco seguro.
- Não utilize plataformas adicionais para o transporte de uma criança.
- A armação é robusta mas pode sofrer danos se as rodas traseiras forem submetidas continuamente a fortes impactos como, por exemplo, descer degraus ou do meio-fio. Os impactos contínuos causam danos.
- Os calçados muito duros podem danificar o tecido macio do carrinho.
- Não guarde o carrinho molhado pois pode causar a formação de mofo.
- Se o carrinho for exposto à humidade ou se estiver molhado, seque-o com um pano macio, abra-o completamente e seque-o antes de guardá-lo.
- Mantenha o carrinho em local seco e seguro.
- Não deixe o carrinho exposto ao sol por períodos prolongados pois pode ocorrer a descoloração de determinados tipos de tecidos.
- A utilização da cadeirinha para automóvel com o chassi não substitui um berço ou uma cama.
- Quando a criança precisa dormir, é mais adequado utilizar um carrinho, berço ou cama adequados.

ALCOFA**AVISO**

- **AVISO: USE APENAS SUPERFÍCIES ESTÁVEIS, HORIZONTAIS, PLANAS E SECAS.**
- **AVISO: NÃO DEIXAR QUE OUTRAS CRIANÇAS BRINQUEM, SEM VIGILÂNCIA, NA PROXIMIDADE SA ALCOFA.**
- **AVISO: NÃO UTILIZE SE ALGUMA PARTE ESTIVER PARTIDA, SOLTA OU FALTAR.**
- **AVISO: NUNCA COLOCAR ESTA ALCOFA SOBRE UM SUPORTE.**
- **AVISO: O UTILIZADOR É RESPONSÁVEL PELA SEGURANÇA DO PRÓPRIO FILHO.**
- **AVISO: Nunca deixe o bebé na alcofa sem vigilância. Controle constantemente a criança quando ela estiver na alcofa.**

- Este produto é adequado exclusivamente para crianças que ainda não conseguem sentar-se sozinhas, virarem-se ou erguerem-se, apoiando-se nas mãos ou nos joelhos. Peso máximo do bebé: 9 Kg
- Adequado para um bebé com idade inferior a 6 meses
- **AVISO:** Assegure-se de que todos os dispositivos de bloqueio estejam corretamente engatados antes de utilizar.
- Utilize exclusivamente peças de substituição fornecidas ou aprovadas pelo fabricante.
- Assegure-se de que todos os utilizadores estejam familiarizados com o funcionamento do produto.
- **AVISO -** Tenha em consideração os riscos provocados pelas chamas ou por outras fontes de calor, tais como aquecedores elétricos, caloríferos a gás, etc. Não deixe a alcofa nas proximidades destas fontes de calor.
- Antes de levantar ou transportar a alcofa, certifique-se de que a pega se encontra na posição correta de utilização.
- Antes de usar, certifique-se de que o berço esteja montado corretamente, verifica se a pega de transporte está na posição vertical e corretamente fixada em ambos os lados.
- Antes de usar, certifique-se de que o revestimento esteja montado corretamente na estrutura e que o os ganchos de suporte internos estão corretamente presos aos cliques na parte inferior da alcofa. Para evitar ferimentos, assegure-se de que o seu filho está afastado do produto, enquanto o abre e fecha.
- A cabeça do bebé na alcofa nunca deve estar mais baixa do que o resto do corpo.
- **AVISO:** Não coloque um segundo colchão em cima do colchão fornecido ou recomendado pelo fabricante.
- **PERIGO DE SUFOCAMENTO:** O produto poderia virar-se em superfícies macias e sufocar a crianças.
- **NUNCA** posicionar o produto sobre camas, divãs ou outras superfícies macias.
- Verifique regularmente a integridade física e estrutural do produto, No caso de detetar sinais evidentes de danos ou desgaste, não utilize a alcofa.
- Tem em atenção o risco de bater na criança enquanto a transportas no saco de transporte, tem cuidado ao colocar o produto no chão ou ao atravessar portas;
- **PERIGO DE ENGASGAMENTO:** não deixes nada no saco de transporte de crianças que possa causar um risco de engasgamento, por exemplo, objectos macios, peluches, almofadas e redutores.
- Não coloques o saco de transporte de crianças perto de outros produtos que possam representar um risco de asfixia, por exemplo, cordas, cordas de cortinas, cortinas ou outros artigos que possam ser utilizados pela criança para trepar ou que possam causar asfixia ou estrangulamento;
- Tem em conta que uma temperatura demasiado elevada pode pôr em perigo a vida da criança. Tem em conta a temperatura do ambiente e veste o teu filho de forma adequada, assegurando que ele não está nem demasiado frio nem demasiado quente.
- Recomenda-se que consultes um profissional de saúde para que o teu filho durma em segurança.

ADVERTÊNCIAS

- O saco de bebê só deve ser montado no carrinho de bebê à frente dos pais.
- Esta alfofa é compatível apenas com o carrinho de passeio Divo.
- Certifique-se de que a alfofa está corretamente fixada no carrinho de passeio, antes de colocar o bebê lá dentro.
- Os produtos deixados ao sol aquecem muito; deixe arrefecer a alfofa antes de colocar o bebê lá dentro.
- Não deixe o bebê a dormir na alfofa durante um longo período de tempo: este produto não pode substituir o berço ou a cama.
- É aconselhável arejar a alfofa após uma utilização prolongada.
- Quando não estiver a ser utilizado, mantenha o produto fora do alcance das crianças.

Protetor de pernas opcional, vendida separadamente.

GARANTIA CONVENCIONAL

O conteúdo abaixo indicado entra em vigor a partir de 1º de janeiro de 2005 e substitui completamente qualquer título e mensagem anterior referente à garantia prestada pela empresa Foppa Pedretti S.p.A

GARANTIA CONVENCIONAL

Foppa Pedretti S.p.A. com sede em Grumello del Monte (Itália), Via Volta 11, garante diretamente ao consumidor que este produto, novo de fábrica, sem defeitos nos materiais, no projeto e na fabricação, está em conformidade com as características declaradas.

A presente garantia convencional, válida em todos os países membros da União Europeia, não exclui e não limita os direitos do Consumidor nos termos imperativos da lei em relação ao vendedor do Produto.

Para usufruir a presente garantia convencional, o Consumidor deve levar o produto defeituoso ao Vendedor e apresentar-lhe a prova de aquisição do produto, onde haja, de modo legível, o endereço do Vendedor, com a data da compra do produto, carimbo e assinatura do Vendedor, além da indicação do próprio produto ou, como alternativa, o recibo fiscal, não modificado, e que apresente de modo claro as mesmas informações mencionadas anteriormente.

A garantia convencional tem validade por doze (12) meses a partir da data de aquisição do produto. Durante este período, a empresa Foppa Pedretti S.p.A. conserta ou substitui o produto defeituoso, segundo sua discricção. A garantia convencional concedida ao comprador final do produto (consumidor) e não exclui e nem limita os direitos imperativos do próprio consumidor como previstos pela lei e ou direitos que o consumidor pode ter contra o Vendedor/ Revendedor do produto.

EXCLUSÕES DA GARANTIA CONVENCIONAL.

A garantia convencional exclui os danos decorrentes pelas seguintes causas: uso não em conformidade com as disposições contidas no folheto de instruções para o uso e montagem, quedas e impactos, exposição do produto à humidade ou condições térmicas, ambientes extremos ou mudanças repentinas destas condições, corrosão, oxidação, modificações ou consertos não autorizados do produto, consertos efetuados com o uso de peças de reposição não autorizadas, uso impróprio, manutenção não efetuada ou efetuada de modo incorreto, manutenção imprópria em relação ao que foi indicado no folheto de instruções para o uso e a montagem, montagem não correta, acidentes, ações de alimentos ou bebidas, ações de produtos químicos e causas de força maior.

De qualquer modo, a empresa Foppa Pedretti S.p.A. declina qualquer tipo de responsabilidade por danos causados às pessoas ou aos objetos, diferentes do produto, quando estes danos forem causados pela negligência das disposições/advertências contidas no manual, ou, como alternativa, no “Folheto de instruções para o uso e montagem” que acompanha todos os produtos destinados ao proprietário/ utilizador (como exemplo meramente exemplificativo, no caso do produto “Caminha”: “Supervisione a criança constantemente. Controle para que os lençóis e as cobertas não cubram a cabeça da criança...”).

A empresa Foppa Pedretti S.p.A. exime-se também de todos os tipos de responsabilidade por danos às pessoas ou objetos quando a rutura de seus produtos for causada pelo deterioramento dos produtos sujeito aos desgastes. São considerados componentes do produto sujeitos a desgaste os componentes em material plástico.

- A. Streha
- B. Rripat
- C. Mbështetësja mbrojtëse
- D. Tokëza
- E. Zgjatja e ndenjës
- F. Rrota e përparme
- G. Leva bllokuese e lëvizjes rrotulluese të rrotave
- H. Doreza shtyrëse

- I. Butoni për zgjatjen e ndenjës
- L. Leva e mbylljes
- M. Rrotat e pasme
- N. Koshi
- O. Dritarja e kontrollit
- P. Butoni "Rregullimi i strehës"
- Q. Freni ndalues
- R. Sistemi mbyllës



Shënim i rëndësishëm: imazhet dhe udhëzimet e përfshira në këtë broshurë i referohen një versioni të karrocës; disa komponentë dhe disa veçori të përshkruara këtu mund të ndryshojnë në varësi të versionit që keni blerë.

MONTAGGIO

HAPENI KARROCËN

KUJDES: bëjeni këtë veprim duke bërë kujdes që fëmija apo fëmijë të tjerë të jenë në distancën e duhur.

Për asnjë arsye pjesët lëvizëse të karrocës nuk duhet të bien në kontakt me trupin e fëmijës.

- Shkëputni levën e mbylljes “a”, siç tregohet në figurë (fig. 1).
- Ngrijeni dorezën derisa skeleti të jetë plotësisht i hapur. Kërcitja do të tregojë se mbërthimi është bërë siç duhet
- Ngrijeni ndenjësën derisa të dëgjoni kërcitjen (fig. 2)
- Ngrini levën “b” dhe ngrijeni njëkohësisht lart shpinoren derisa të dëgjoni kërcitjen, që do të thotë se është mbërthyer mirë.
- Përpara përdorimit, verifikoni nëse karroca është hapur si duhet dhe nëse mekanizmat janë bllokuar si duhet.

MONTIMI I RROTAVE TË PËRPARME (fig. 3)

Montimi i rrotave të përparme (fig. 4): Vendoseni kunjën e rrotës në folenë në qendër të mbajtësit të rrotave. Kërcitja do të tregojë se bashkimi është bërë siç duhet.

Kontrolloni që të dyja rrotat të jenë të mbërthyera siç duhet; të mos shkëputen kur tërhiqen me drejtim nga poshtë.

Spostoni levën “a” me drejtim poshtë, për të bllokuar lëvizjen rrotulluese, dhe me drejtim lart për të aktivizuar lëvizjen rrotulluese (fig. 4).

Çmontimi i rrotave të përparme (fig.5): Shtypni butonin “b”, në anën e jashtme, për të hequr rrotat.

MONTIMI I RROTAVE TË PASME (fig. 6)

Fusni kunjën e rrotës në vrimë; do të dëgjoni një kërcitje kur të bashkohet. Sigurohuni që rrota të jenë mbërthyer si duhet, kur e tërhiqni nga jashtë nuk duhet të zërthehet nga vendi.

Çmontimi i rrotave të pasme (fig. 7): Shtypni levën “a” prej metali tek boshti i rrotës dhe njëkohësisht, zërtheni rrotën.

MONTIMI I MBËSHTETËSES SË KRAHËVE

Montimi (fig. 8, 9): Ngrini dy ndenjëset. Kërcitja sinjalizon bllokimin. Drejtvendosni mbështetësen e krahëve në ndenjëset përkatëse dhe shtypni në të dyja anët. Kërcitja do të tregojë mbërthimin e duhur.

Çmontimi (fig. 10): shtypni butonin “a” nga të dyja anët e mbështetëses së krahëve dhe njëkohësisht, tërhiqeni për ta hequr.

Hapja vetëm nga njëra anë (fig. 11): shtypni butonin A në njërin anë të mbështetëses së krahëve dhe tërhiqeni për ta hapur si portë.

MONTIMI I MBULESËS SË KËMBËVE (fig. 12)

Fusni mbulesën e këmbëve në skeletin e ndenjësës, në pjesën e poshtme.

Palosni pjesën e sipërme të mbulesës së këmbëve rreth mbështetëses së krahëve.

Mbërthejeni mbulesën e këmbëve në strukturën e karrocës. Mbërthejini sustat automatike në të dy anët.

MONTIMI I MBULESËS SË SHIUT NË KARROCË (fig. 13)

Vendoseni mbulesën e shiut mbi strehën.

Mbërthejini cepat me kordonin ngjitës në pjesën e pasme të mbulesës së shiut.

Mbërthejini cepat me susta tek struktura e karrocës, në pjesën e përparme të mbulesës së shiut.

KOSHI PËR MBAJTJEN E GJËRAVE

Çmontimi: zërtheni 2 sustat e pasme siç tregohet në fig. 14.

Hapni zinxhirët nga të dyja anët, siç tregohet në fig. 15.

Hiqini rripat e përparmë nga tokëzat siç tregohet në fig. 16, përsëritni procesin edhe për rripat në pjesën e pasme siç tregohet në fig. 17.

Montimi: përsëritni proceset në rend të kundërt.

MONTAGGIO E UTILIZZO

MONTIMI I STREHËS

Çmontimi (fig.18): tërhiqni dhe zbërtheni mbajtësen e strehës nga skeleti, nga të dyja anët.

Montimi (fig.19, 20): mbërtheni tek skeleti mbajtësen e strehës nga të dyja anët. Mbërtheni sustat e strehës nga të dyja anët.

VENDOSJA E NDENJËSES (përdorimi si karrocë)

Çmontimi i ndenjës (fig.21): shtypni nga të dyja anët butonat “a” dhe hiqni ndenjësen duke e ngritur.

Montimi i ndenjës: për të mbërthyer ndenjësen, pozicionojeni atë siç tregohet në figurën 22.

Drejtvendosni dhe futni konektorët plastikë të ndenjës tek foletë përkatëse në skeletin e karrocës.

Shtypni derisa të dëgjoni kërcitjen, ç’ka do të tregojë mbërthimin e duhur.

PARALAJMËSIM: Para përdorimit, sigurohuni gjithmonë që të dyja mbajtëset e ndenjës të jenë mbërthyer mirë tek skeleti. Kur e ngrini ndenjësen lart, ajo nuk duhet të zërthehet.

Çmontimi i ndenjës (fig.21): shtypni nga të dyja anët butonat “a” dhe hiqni ndenjësen duke e ngritur.

NDENJËSE E KTHYESHME (fig. 23)

Hiqni ndenjësen duke e ngritur. Shihni paragrafin “vendosja e ndenjës”.

Vendoseni ndenjësen me orientim nga rruga ose përballë prindit.

Ripoziciononi ndenjësen tek skeleti i karrocës. Shihni paragrafin “vendosja e ndenjës” për montimin e duhur.

PËRDORIMI

HAPNI KARROCËN (fig. 24, 25, 26, 27)

• Shkëputni levën e mbylljes “a”, siç tregohet në figurë (fig. 24).

• Ngrini dorezën derisa skeleti të jetë plotësisht i hapur. Një kërcitje do të tregojë se mbërthimi është bërë siç duhet (fig. 25).

• Ngrini ndenjësen derisa të dëgjoni kërcitjen (fig.26).

• Ngrini levën “b” dhe ngrini njëkohësisht lart shpinoren derisa të dëgjoni kërcitjen, që do të thotë se është mbërthyer mirë.

• Ngrini mbështetësen mbrojtëse. Kërcitja do të tregojë bllokimin (fig. 27).

PARALAJMËSIM: Para përdorimit, sigurohuni gjithmonë që të dyja mbajtëset e ndenjës të jenë mbërthyer mirë tek skeleti. Nëse e ngrini ndenjësen lart, nuk duhet të zërthehet.

Para përdorimit, verifikoni nëse karroca është hapur siç duhet dhe nëse mekanizmat janë bllokuar siç duhet (fig.35).

RREGULLIMI I SHPINORES (fig. 28)

Ngrini levën rregulluese “a”, e cila ndodhet mbrapa shpinores, dhe përkuleni në pozicionin e dëshiruar, lëshoni levën dhe sigurohuni që është bllokuar siç duhet.

E RËNDËSISHME (fig. 29): Për fëmijët nën 6 muaj, shpinorja duhet të përdoret gjithmonë vetëm në pozicionin më të shtrirë, horizontalisht.

FRENI NDALUES (fig. 30)

Aktivizoni frenin: Shtypni levën e frenit, shtyni lehtësisht përpara karrocën, për të verifikuar nëse freni është aktivizuar siç duhet.

Çaktivizoni frenin: ngrini levën.

RREGULLIMI I MBËSHTETËSES SË KËMBËVE (fig. 31)

Shtypni levën “a”, nën mbështetësen e këmbëve; rregullojeni mbështetësen e këmbëve në pozicionin e zgjedhur.

UTILIZZO

RREGULLIMI I STREHËS (fig. 32)

Streha mund të rregullohet në 3 lartësi të ndryshme.

Shtypni butonin “a” në pjesën e pasme të strehës (fig. 33), nga të dyja anët, dhe ngrini ose ulni strehën për ta pozicionuar në lartësinë e dëshiruar.

Sigurohuni që streha të jetë bllokuar nga të dyja anët në pozicionin e ri.

Shpaloseni strehën në bazë të nevojave tuaja për të mbrojtur fëmijën nga rrezet e diellit.

KUJDES: fëmija ka një lëkurë delikate, ndaj MOS e lini asnjëherë të ekspozuar ndaj rrezeve të drejtpërdrejta të diellit. Sigurohuni gjithmonë që e keni rregulluar si duhet strehën.

RRIPAT E SIGURISË

Aktivizoni frenin përpara se të vendosni fëmijën.

Zbërtheni tokëzën (fig. 36): Shtypni butonin “a” dhe nxirrni komponentët.

Vendoseni fëmijën në karrocë dhe rregullojini rripat sipas trupit të fëmijës.

Mbërtheni tokëzën (fig. 37): futeni pjesën “a” tek pjesa “b”, Kërcitja do të tregojë mbërthimin e duhur.

PARALAJMËSIM: Asnjëherë mos përdorni rripin në mes të këmbëve pa rripin e barkut.

E RËNDËSISHME: Shpinorja për fëmijët nën 6 muajsh duhet të rregullohet gjithmonë në pozicionin më të shtrirë, horizontalisht. (fig. 34)

E RËNDËSISHME: Nëse fëmija është nën 6 muajsh, rripat e gjoksit duhet të futen tek filiqet e poshtme (fig. 35).

MBYLLJA E KARROCËS (fig.38, 39)

Para se të mbyllni karrocën, sigurohuni që:

- Shpinorja të rregullohet në pozicion vertikal
- Streha të jetë rimbyllur
- Rrotat e përparme të jenë në pozicion të rrotullueshëm.

Shtyni përpara karrocën për të orientuar rrotat e përparme në drejtim gjatësor.

Ngrini levën “a” dhe njëkohësisht, shtyjeni poshtë. (fig.38)

Spostoni butonin “a” majtas, siç tregohet në figurë, dhe njëkohësisht shtypni butonin “B”.

Palosni dorezën shtyrëse për poshtë (fig.39).

E RËNDËSISHME: uleni dorezën shtyrëse deri në tokë.

Mbyllni skeletin e rrotave të përparme nga ana e pasme.

Palosni sërish mbështetëset e këmbëve.

Sigurohuni që mbyllja të jetë bërë si duhet.

PËRDORIMI ME SHTOJCAT

Karroca DIVO mund të përdoret me shtojcat e mëposhtme, djepi DIVO dhe ndenjësja e makinës DIVO.

Hiqni ndenjësen nga skeleti (shihni paragrafin “Vendosja e ndenjësës”)

PËRDORIMI I NDENJËSES SË MAKINËS OSE DJEPIT (fig. 40, 41)

E RËNDËSISHME: shtojcat duhet të mbërthehen tek skeleti vetëm të kthyer nga ana e prindit.

DJEP I BUTË - EN 1466:2023**MONTIMI I STRUKTURËS**

- Hapni dy konektorët anësorë nga ana e pasme e djepit (fig. 42).
- Ngrini shufrën mbrojtëse, kërcitja do të tregojë bllokimin në pozicion vertikal. Sigurohuni që bllokimi ka ndodhur (fig. 43).
- Hapni zinxhirin përgjatë skeletit (fig. 44).
- Shtypni për poshtë fundin e djepit për të ngritur pjesët anësore (fig.45).
- Tërhiqni kllapat mbajtëse të strukturës nga jashtë djepit, duke përdorur rripat, derisa të bllokohet në 4 kapëset. Sigurohuni që kllapat të jenë bllokuar në 4 kapëset (fig. 46, 47).

UTILIZO

- Palosni tekstilin, fiksoni dy pjesët me "velcro" në zonën e shufrës mbrojtëse (a) dhe fiksoni në pjesën anësore tekstilin, duke mbyllur plotësisht zinxhirin (fig. 48).
- Sigurohuni që tekstili të jetë fiksuar si duhet dhe që të mos ketë pjesë të hapura përgjatë anëve të brendshme të djepit.
- Poziciononi dyshekun brenda djepit (fig. 49).

MONTIMI I STREHËS

Poziciononi strehën tek shufra mbrojtëse, mbështilni tekstilin e përparmë të strehës përreth shufrës mbrojtëse, mbërtheni dhe mbyllni zinxhirin (fig. 50). Fiksoni pjesët me ngjitësen "velcro" përgjatë pjesës së jashtme të djepit (fig. 51).

RREGULLIMI I DOREZËS / STREHËS

Shtypni butonat anësore dhe rregulloni dorezën në pozicionin e ri, lëshoni butonat dhe sigurohuni që bllokimi të ketë ndodhur (fig. 52, 53).

MBULESA

Fiksojeni mbulesën përgjatë anëve dhe mbërthejeni me sustat (a) (fig.54).

Ngrini cepin e tekstit të përparmë të mbulesës për një mbrojtje më të madhe, duke hapur dy sustat nëse nevojitet (b) (fig. 55).

MBYLLNI DJEPIN

- Hiqni mbulesën (fig. 56).
- Palosni shufrën mbrojtëse në pozicion horizontal (fig. 57).
- Hiqni dyshekun e brendshëm (fig. 58).
- Hapni plotësisht zinxhirin, shkëputni dy pjesët me ngjitësen "velcro" (a) dhe ngrini tekstilin përgjatë skajit në pjesën e brendshme (fig. 59).
- Zbërtheni dy kllapat duke i nxjerrë nga kapëset, duke i tërhequr rripat përkatës drejt qendrës së djepit. Palosni kllapat në pozicion horizontal (fig. 60, 61).
- Ngrini lart pjesën e poshtme të djepit për ta ngjeshur (fig. 62) dhe mbyllni dy konektorët në pjesën e pasme të bazamentit (fig. 63).
- Vendosni sërish dyshekun brenda djepit (fig. 64) dhe ripoziciononi mbulesën e strukturës, duke mbërthyer sërish dy sustat fiksuere (fig. 65).

SHTOJCA - DJEPI

Montimi i shtojcës: Drejtvendosni mekanizmin mbërthyes të shtojcës dhe shtypeni për poshtë (fig. 66), kërcitja do të tregojë mbërthimin e duhur të shtojcës në skeletin e karrocës (fig. 67). Bëni kujdes që në të dyja anët të jetë mbërthyer mirë.

PARALAJMËSIM: Para përdorimit, sigurohuni gjithmonë që mbërthimi i shtojcës është kryer si duhet.

Duke ngritur shtojcën lart, skeleti i karrocës nuk duhet të zbërthehet.

Çmontimi i shtojcës: SHTYPNI nga të dyja anët butonat "a" (në fillim butonin djathtas) dhe hiqni shtojcën duke ngritur shufrën mbrojtëse (fig. 68, fig. 69).

SHTOJCA - NDENJËSJA E MAKINËS

Montimi i shtojcës: Drejtvendosni mekanizmin mbërthyes të shtojcës dhe shtypeni për poshtë. Kërcitja do të tregojë mbërthimin e duhur të shtojcës në skeletin e karrocës. Bëni kujdes që mbërthimi të jetë bërë siç duhet në të dyja anët (fig. 70).

PARALAJMËSIM: Para përdorimit, sigurohuni gjithmonë që mbërthimi i shtojcës është kryer si duhet.

Duke ngritur shtojcën lart, skeleti i karrocës nuk duhet të zbërthehet.

Çmontimi i shtojcës: SHTYPNI nga të dyja anët butonat "a" dhe hiqni shtojcën duke e ngritur përmes shufrës mbrojtëse (fig. 71).

MIRËMBAJTJA DHE PASTRIMI

SHTOJCA - DJEPI - MIRËMBAJTJA E PRODUKTIT

KUJDES!

Kontrolloni rregullisht djepin dhe verifikoni nëse ka pjesë të dëmtuara ose me shenja konsumimi. Zëvendësojeni djepin nëse vëreni pjesë të dëmtuara.

Veshja e brendshme

- Pjesët e tekstitit mund të lahen sipas udhëzimeve në etiketën e larjes.
- Pastrojeni tekstinin me ujë, një detergjent neutral dhe një sfungjer.
- Asnjëherë mos përdorni produkte pastrimi gërryese ose me bazë amoniak, zbardhues ose hollues.
- Pastrojeni tekstinin me një furçë, në vend që ta lani.
- Mos e vini mënjandë produktin ende të lagur dhe mos e lini në mjedise të lagështa, pasi mund të krijohet myk.
- Ruajeni produktin në një vend të thatë.
- Mbrojeni produktin nga agjentët atmosferikë, uji, shiu ose bora; përveç kësaj, ekspozimi i vazhdueshëm në diell mund të shkaktojë ndryshime të ngjyrës në shumë materiale.
- Ju rekomandojmë ta lani veshjen e tekstitit veçmas artikujve të tjerë.
- Respektoni normat për larjen e veshjes së tekstitit, sipas etiketave përkatëse.
- Thajeni mirë veshjen e tekstitit para se ta përdorni apo ta rivendosni.
- Për të shmangur formimin e mundshëm të mykut, rekomandojmë ta ajrosni djepin periodikisht.

MIRËMBAJTJA E PRODUKTIT

- Kjo karrocë kërkon një mirëmbajtje të rregullt nga ana e përdoruesit.
- Produkti kërkon një minimum mirëmbajtjeje. Lubrifikimi i pjesëve lëvizëse do të shtojë jetëgjatësinë e karrocës dhe do të lehtësojë hapjen dhe mbylljen e saj.
- Nëse disa pjesë të karrocës bëhen të ngurta ose të vështira në funksionim, aplikoni një sasi të vogël lubrifikuesi në formë spërkatësi, për shembull WD 40. Mos përdorni vaj apo yndyrë. Produkti WD 40 nuk duhet të përdoret për të lubrifikuar rrotat e çmontueshme. Nëse nevojitet, rrotat duhet të hiqen dhe të pastroheni me një leckë të butë dhe të thatë.
- Kontrolloni rregullisht mekanizmat bllokues, frenat, rrotat, rripat, levat, rregullatorët e ndenjësës, bashkueset dhe mekanizmat fiksues, duke u siguruar gjithmonë që të jenë mbërthyer si duhet dhe të funksionojnë mirë.
- Rrotat janë të konsumueshme dhe duhet të zëvendësohen nëse kjo ndodh.
- Kryeni një kontroll të kujdesshëm për funksionimin e duhur të karrocës, pas 18 muajsh përdorim, pas një periudhe të gjatë mospërdorimi dhe para se ta përdorni për një fëmijë të dytë.
- Pastrojeni tekstinin me ujë, një detergjent neutral dhe një sfungjer.
- Pjesët plastike dhe metalike mund të pastrohen me ujë të vakur, detergjent neutral dhe sfungjer.
- Asnjëherë mos përdorni produkte pastrimi gërryese ose me bazë amoniak, zbardhues ose hollues.

PARALAJMËRIME

- E RËNDËSISHME - LEXOJINI ME KUJDES DHE RUAJINI PËR T'IU REFERUAR NË TË ARDHMEN.
 - KUJDES: KURRË MOS E LINI FËMIJËN PA MBIKËQYRJE.
 - KUJDES: PARA PËRDORIMIT, SIGUROHUNI QË TË GJITHË MEKANIZMAT E BLOKIMIT TË JENË MBËRTHYER SIÇ DUHET.
 - KUJDES: PËR TË SHMANGUAR LËNDIMET OSE PLAGOSJET, SIGUROHUNI QË FËMIJA TË JETË NE DISTANCËN E DUHUR KUR TË HAPET DHE TË MBYLLET PRODUKTI.
 - KUJDES: MOS E LINI FËMIJËN TË LUAJË ME KËTË PRODUKT.
 - KUJDES: PËRDORNI GJITHMONË SISTEMIN E SIGURISË.
 - KUJDES: PARA PËRDORIMIT, KONTROLLONI QË MEKANIZMAT E MBËRTHIMIT TË NDENJËSES, TË DJEPIT APO TË NDENJËSES SË MAKINËS PËR FËMIJË TË JENË TË MBËRTHYER SIÇ DUHET.
 - KUJDES: KY PRODUKT NUK ËSHTË I PËRSHTATSHËM PËR VRAPIM OSE PATINAZH.
 - KUJDES: JENI PËRGJEGJËS PËR SIGURINË E FËMIJËS TUAJ.
- **KUJDES!** Para përdorimit, sigurohuni që të gjithë mekanizmat e mbërthimit të jenë fiksuar siç duhet.
 - **KUJDES!** Mbajeni gjithmonë nën kontroll fëmijën kur e vendosni në karrocë.
 - **KUJDES!** Ky produkt është i përshtatshëm për fëmijë të sapolindur deri në 4 vjeç (me peshë 22 kg).
 - Për fëmijët nën 6 muajsh, përdoreni gjithmonë karrocën vetëm me shpinoren të ulur plotësisht ose vendosni shtojcën duke përdorur adaptorët e përfshirë.
 - **KUJDES!** Nëse karroca përdoret me shtojcën, verifikoni mbërthimin e duhur.
 - Për të sapolindurit, mos e vendosni shpinoren në pozicion vertikal, pra për t'u ulur, (duhet të rregullohet në pozicionin e shtrirë) pasi fëmija në këtë moshë nuk e ka kapacitetin që ta mbajë kokën drejt.
 - **KUJDES!** Përdorni gjithmonë rripat e sigurimit për të shmangur plagosjen e rëndë të fëmijës nga rënia ose rrëshqitja nga karroca.
 - Kontrolloni rregullisht që rripat të jenë mbërthyer siç duhet dhe të mos jenë të dëmtuar ose të ngrënë.
 - KUJDES: Sigurohuni që fëmijës t'i vendosen gjithmonë rripat e sigurimit në **KUJDES!** e duhur dhe që ata të rregullohen mirë.
 - **KUJDES!** Karroca është projektuar për të transportuar vetëm një fëmijë.
 - **KUJDES!** Sigurohuni që përpara përdorimit, ndenjësja të jetë mbërthyer siç duhet në strukturë.
 - **KUJDES!** Një ngarkesë e varur te doreza mund të ndikojë në qëndrueshmërinë e karrocës
 - **KUJDES!** Kur pozicionohet ose hiqet fëmija nga ndenjësja, sigurohuni që freni të jetë aktivizuar gjithmonë.
 - **KUJDES!** Përdoreni gjithmonë frenin edhe kur ndaloni për një kohë të shkurtër.

PARALAJMËRIME

- **KUJDES!:** Kur e parkoni, verifikoni nëse freni është aktivizuar si duhet, duke e lëvizur karrocën para dhe mbrapa.
- **KUJDES!:** Mos e rimbyllni ose mos e mbyllni pjesërisht karrocën me fëmijën brenda.
- **KUJDES!:** Karroca juaj i plotëson kërkesat e përcaktuara nga normat e sigurisë dhe me një përdorim korrekt dhe mirëmbajtje të përshtatshme, ajo do ta ruajë performancën të pandryshuar për disa vite.
- Karroca është e pajisur me koshin për transportin e një peshe 3 kg që duhet të shpërndahet në mënyrë uniforme.
- Montimi duhet të kryhet nga një person i rritur.
- Vetëm një person i rritur mund ta rregullojë mekanizmin e rregullimit të shpinës.
- Mos e përdorni karrocën nëse ndonjë komponent ose pjesë është e thyer, e dëmtuar ose mungon.
- Mos e lini fëmijën që të varet tek karroca, pasi mund ta bëjë të paqëndrueshme.
- Ky produkt kërkon mirëmbajtje të rregullt nga përdoruesi.
- Mos përdorni pjesë këmbimi ose aksesore të pafurnizuar ose të miratuara nga prodhuesi, pasi mund të reduktojë sigurinë e karrocës.
- Çfarëdolloj ngarkese të vendoset tek dorezat dhe/ose shpina dhe/ose në pjesët anësore të produktit, mund të komprometojë qëndrueshmërinë e produktit.
- Mos e mbingarkoni karrocën me fëmijë, mallra ose aksesore të tjerë. Çantat dhe sende të tjera nuk duhet të varen në dorezë.
- Sigurohuni që të gjithë përdoruesit të jenë të familjarizuar me funksionimin e produktit.
- Hapja dhe mbyllja bëhet lehtë, nuk kërkon përpjekje të mëdha. Në të kundërt, mos e sforconi mekanizmin - ndaloni dhe lexoni udhëzimet.
- Mos e përdorni karrocën për një përdorim ndryshe nga ai për të cilin është projektuar.
- Mos e lini fëmijën tuaj që të hipë, pa ndihmë, në karrocë, të luajë me karrocën ose të varen në të.
- Mbajeni gjithmonë karrocën kur jeni pranë mjeteve ose trenave në lëvizje. Edhe me frenat e aktivizuar, rryma e ajrit e shkaktuar nga mjeti në lëvizje mund ta zhvendosë karrocën.
- Bëni kujdes kur hipni ose zbritni nga një trotuar.
- Zbritni fëmijët dhe mbyllni karrocën kur hipni ose zbritni shkallët ose shkallët lëvizëse.
- Sigurohuni nëse karroca e mbyllur të mbahet larg fëmijëve që të mos bjerë e të shkaktojë lëndime.
- Mos përdorni aksesore ose shtojca që nuk janë përfshirë me produktin, si për shembull, ndenjese makine për fëmijë, çanta, çengelë, mini-tavolina etj., përveç atyre të miratuara nga prodhuesi, pasi mund ta cenojnë sigurinë e karrocës.
- Mos përdorni platformë shtesë për transportin e një fëmije.

PARALAJMËRIME

- Skeleti është i fortë, por mund të dëmtohet nëse rrotat e pasme u nënshtrohen vazhdimisht përplasjeve të forta kur zbritni shkallët ose trotuaret. Përplasjet e vazhdueshme do të shkaktojnë dëme.
- Nëse fëmija juaj ka veshur këpucë të forta, ato mund ta dëmtojnë tekstilin e butë.
- Nëse e vini mënjanë karrocën në gjendje të lagur, mund të krijohet myk.
- Nëse karroca është e ekspozuar ndaj lagështirës ose është lagur, thajeni me një leckë të butë, hapeni plotësisht karrocën dhe lëreni të thahet përpara se ta vini mënjanë.
- Mbajeni karrocën në një vend të thatë dhe të sigurt.
- Mos e lini karrocën në diell për periudha të gjata - disa tekstile mund të çngjyrosen
- Përdorimi i karrocës së makinës me skeletin, nuk e zëvendëson koshin ose krevatin. Kur fëmija ka nevojë të flejë, është më mirë të përdoret një kosh dhe një krevat, pasi ndenjësja e makinës nuk është projektuar për periudha të gjata gjumi.

DJEP (SHPORTË PËR FËMIJË)

PARALAJMËRIME

- **KUJDES: PËRDORENI VETËM MBI NJË SIPËRFAQE TË QËNDRUESHME, HORIZONTALË, TË SHESHTË DHE TË THATË.**
- **KUJDES: MOS LEJONI QË FËMIJË TË TJERË TË LUAJNË PA**
- **MBIKËQYRJE PRANË PORTBEBESË.**
- **KUJDES: MOS E PËRDORNI NËSE KA PJESË TË THYERA, TË GRISURA OSE TË MUNGUARA.**
- **KUJDES: MOS E PËRDORNI ASNJËHERË KËTË PRODUKT MBI NJË MBAJTËSE**
- **KUJDES: JENI PËRGJEGJËS PËR SIGURINË E FËMIJËS TUAJ.**
- **KUJDES: Asnjëherë mos e lini fëmijën pa mbikëqyrje. Mbajeni gjithnjë nën kontroll fëmijën, kur ndodhet në portbebe.**

- Ky produkt është i përshtatshëm vetëm për një fëmijë që nuk është në gjendje të ulët vetëm, të kthehet dhe të ngrihet duke u mbështetur tek duart dhe gjunjët. Pësia maksimale e fëmijës: 9 kg.
- E përshtatshme për fëmijët nën 6 muajsh.
- KUJDES: Sigurohuni që të gjithë mekanizmat bllokues të mbërthehen mirë para përdorimit.
- Përdorni vetëm pjesë këmbimi të furnizuara ose të miratuara nga prodhuesi.
- Sigurohuni që të gjithë përdoruesit të jenë të familjarizuar me funksionimin e produktit.
- KUJDES - Është e rrezikshme nëse e afroni produktin me burime nxehtësie (pajisje elektrike ose me gaz), të cilat mund të shkaktojnë rrezik zjarri.
- Doreza dhe pjesa e poshtme e shtratit duhet të kontrollohen rregullisht për të parë nëse ka dëmtime ose konsumim.
- Para se të ngrini apo transportoni djepin, verifikoni nëse shufra mbrojtëse e transportit të jetë në pozicion vertikal dhe e mbërthyer mirë nga të dyja anët.
- Përpara përdorimit, sigurohuni që shtrati të jetë montuar mirë, që veshja e jashtme të jetë fiksuar mirë tek struktura, që kllapat mbajtëse të brendshme të jenë fiksuar mirë tek kapëset në pjesën e poshtme të portbebesë.

PARALAJMËRIME

- Për të shmangur lëndime, sigurohuni që fëmija të jetë larg, ndërkohë që hapni dhe mbyllni djepin.
- Koka e fëmijës në portbebe nuk duhet të qëndrojë më poshtë në raport me trupin.
- **KUJDES:** Mos shtoni një dyshek të dytë në pjesën e sipërme të dyshekut, të furnizuar apo rekomanduar nga prodhuesi.
- **RREZIK ASFIKSIMI:** portbebeja mund të përmbysset në sipërfaqe të buta dhe të asfiksojë fëmijën.
- Mos e poziciononi ASNJËHERË djepin mbi krevate, divane ose sipërfaqe të tjera të buta.
- Kontrolloni rregullisht plotësinë e koshit, mos e përdorni nëse ka pjesë të dëmtuara, të konsumuara ose të munguara.
- Kini parasysh rrezikun e përplasjes së fëmijës kur e transportoni në portbebe, ndaj bëni kujdes kur e mbështesni produktin përtokë ose kur kaloni nëpër dyer;
- **RREZIK ASFIKSIMI:** mos lini asgjë në portbebe që mund të përbëjë rrezik asfiksimi, për shembull, objekte të buta, lodra pelushi, jastëkë dhe përshtatëse.
- Mos e vendosni portbebenë pranë produkteve të tjera që mund të përbëjnë një rrezik mbyetjeje, për shembull: litarët, litarët për tenda, tendat ose të tjera mund të përdoren nga fëmija për të hipur ose mund të bëhen shkak asfiksimi ose mbyetjeje;
- Kini parasysh që një temperaturë shumë e lartë mund të vërë në rrezik jetën e fëmijës suaj. Merrni në konsideratë temperaturën e ambientit dhe visheni fëmijën në mënyrën e duhur, duke u siguruar që të mos ketë as shumë ftohtë, as shumë vapë.
- Ju rekomandojmë ti drejtoheni një profesionist për këshilla se si ta vini në gjumë në mënyrë të sigurt fëmijën.
- Portbebeja duhet të montohet mbi karrocë vetëm me fytyrë nga prindërit.
- Kjo portbebe është e përshtatshme vetëm për karrocën Divo.
- Sigurohuni që portbebeja të fiksohet si duhet mbi karrocë, para se të vendosni aty fëmijën.
- Produktet e lëna në diell mbinxehen; lërimi të ftohen para se të vendosni në të fëmijën.
- Mos e përdorni portbebenë për të vënë në gjumë fëmijën për kohë të gjata: ky produkt nuk mund ta zëvendësojë krevatin.
- Rekomandojmë që ta ajrosni portbebenë pas një përdorimi afatgjatë.
- Kur nuk e kenë në përdorni, mbajeni produktin larg fëmijëve.

MBULESA E SHIUT

KUJDES!

- Përdorni vetëm mbikëqyrjen e një të rrituri.
- Kur është në përdorim, sigurohuni që mbulesa e shiut të mos bjerë në kontakt me fytyrën e fëmijës, pasi mund të shkaktojë asfiksim.
- Mos e përdorni mbulesën e shiut mbi produkt pa strehën që e mban
- Mos e lini asnjëherë mbulesën e shiut të fiksuar tek karroca në shtëpi, në një ambient të ngrohtë ose pranë një burimi nxehtësie, pasi fëmija mund të vuajë nga i nxehti i madh.
- Mos e përdorni në produkte të ndryshme nga ato të rekomanduara nga prodhuesi.
- Lajeni me dorë me 30° C.

Mbulesa e këmbëve “Divo” opsionale, shitet veçmas.

GARANCIA KONVENCIONALE

Përmbajtja e treguar më poshtë hyn në fuqi nga data 01.01.2005 dhe zëvendëson në çdo kapacitet dhe plotësisht çdo mesazh të mëparshëm që i referohet garancisë së dhënë nga Foppa Pedretti S.p.A.
GARANCI KONVENCIONALE

Foppa Pedretti S.p.A. me seli në Grumello del Monte (Itali) Via Volta 11, garanton drejtpërdrejt Konsumatorin se ky Produkt, krejt i ri, nuk ka defekte në materiale, dizajn dhe prodhim dhe është në përputhje me karakteristikat e deklaruara nga i njëjti.

Kjo garanci konvencionale është e vlefshme në të gjitha Shtetet Anëtare të Bashkimit Evropian dhe nuk përjashton ose kufizon të drejtat e Konsumatorit në përputhje me dispozitat detyruese të ligjit kundër Shitësit të Produktit.

Për të përfituar nga kjo garanci konvencionale, **Konsumatori duhet t'i kthejë Shitësit Produktin me defekt**, duke paraqitur dëshminë e blerjes së Produktit që tregon adresën e shitësit në mënyrë të lexueshme, datën e blerjes së produktit me vulën dhe nënshkrimin e shitësit dhe treguesin. të vetë Produktit ose, përmdryshe, fatura, e pandryshuar, e cila tregon qartë të njëjtin informacion.

Garancia konvencionale e Prodhuesit është e vlefshme për Dymbëdhjetë (12) muaj nga data e blerjes së Produktit. Në këtë periudhë **Foppa Pedretti S.p.A.** do të riparojë ose zëvendësojë, sipas dëshirës së tij, Produktin me defekt. Garancia konvencionale i jepet blerësit përfundimtar të produktit (Konsumatorit) dhe nuk përjashton ose kufizon të drejtat e detyrueshme të njëjtit Konsumator, siç parashikohet me ligj dhe/ose të drejtat që Konsumatori mund të pretendojë kundër Shitësit/Rishitësit të produktin.

PËRJASHTIMET E GARANCISË KONVENCIONALE.

Garancia konvencionale përjashtohet për dëmet e shkaktuara në Produkt nga shkaqet e mëposhtme: përdorim që nuk përputhet me dispozitat e përmbajtura në udhëzimet e përdorimit dhe montimit, goditjet dhe rrëzimet, ekspozimi i produktit ndaj lagështirës ose kushteve ekstreme termike, mjedisore apo ndryshime të papritura në kushte gjërryerje, oksidim, modifikime ose riparime të paautorizuara të produktit, riparime me përdorimin e pjesëve të këmbimit të paautorizuara, përdorim jo të duhur, keqtrajtim ose mungesë mirëmbajtjeje, mirëmbajtje jo e duhur në lidhje me atë që tregohet në fletën e udhëzimeve për përdorim dhe montim, montim i gabuar, aksidente, dëme që rrjedhin nga ushqimi ose pijet, veprime kimike, forca madhore.

Sidoqoftë, Foppa Pedretti S.p.A. Refuzon çdo përgjegjësi për dëmtime personash ose sendesh, përveç Produktit, kur dëme të tilla vijnë si rrjedhojë e neglizhencës së dispozitave / rekomandimeve / paralajmërimeve të përfshira në manual ose, në mënyrë alternative, në "Fletën e udhëzimeve të përdorimit dhe montimit" që shoqëron çdo produkt të synuar për pronarin/përdoruesin.

(si një shembull i thjeshtë, në rastin e produktit Krevat Fëmijësh: "Mbikëqyrni vazhdimisht fëmijën. Kontrolloni që çarçafët dhe batanijet të mos e mbulojnë kokën e fëmijës...").

Foppa Pedretti S.p.A. Gjithashtu refuzon çdo përgjegjësi për dëmtime njerëzish ose sendesh kur thyerja e produkteve të saj është shkaktuar nga përkeqësimi i përbërësve të Produktit që janë subjekt konsumimi. Të gjitha pjesët e përbëra nga material plastik konsiderohen përbërës të produktit që i nënshtrohen konsumit.

- | | |
|--|--------------------|
| A. مظلة | L. ذراع غلق |
| B. أحزمة | M. عجلات خلفية |
| C. مسند حماية للذراعين | N. سلة |
| D. إيزيم شد | O. نافذة مراقبة |
| E. أداة توسيع للمقعد | P. زر "ضبط المظلة" |
| F. عجلة أمامية | Q. مكبح إيقاف |
| G. ذراع حجز وتثبيت للحركة المحورية للعجلات | R. نظام غلق |
| H. مقود | |
| I. زر توسيع المقعد | |



ملاحظة هامة: تشير الصور والأشكال التوضيحية والإرشادات الواردة في هذا الدليل إلى إحدى إصدارات عربة الأطفال؛ يمكن أن تختلف بعض المكونات والأجزاء والوظائف التشغيلية الموصوفة هنا عن تلك الموجودة في الإصدار الذي بحوزتك.

افتح عربية الأطفال

انتبه: قم بإجراء هذه العملية مع إبقاء طفلك والأطفال الآخرين على مسافة آمنة بعيداً عن عربية الأطفال.

- ينبغي ألا يلامس جسم الطفل أي جزء أو مكون متحرك في عربية الأطفال.
- افصل تعشيق ذراع الغلق "a"، على النحو المبين في الشكل (شكل 1).
- ارفع المقبض حتى فتح الهيكل بالكامل. سيصدر صوت نقرة تركيب يشير إلى إتمام عملية التعشيق بالشكل الصحيح
- ارفع مكان الجلوس حتى تسمع صوت نقرة (الشكل 2)
- ارفع الذراع "b" وفي نفس الوقت ادفع مسند الظهر ناحية الأعلى حتى تسمع صوت نقرة، حيث أن هذه النقرة تشير إلى إتمام عملية التعشيق بالشكل الصحيح.
- تحقق قبل الاستخدام من أن عربية الأطفال مفتوحة بالكامل وآليات التحريك فيها محجوزة بالشكل الصحيح.

تركيب العجلات الأمامية (الشكل 3)

تركيب العجلات الأمامية (الشكل 4): أدخل محور العجلة في بوصلة التوجيه في منتصف حامل العجلات. سيصدر صوت نقرة تركيب يشير إلى إتمام عملية التوصيل بالشكل الصحيح.

تحقق من إتمام عملية تعشيق كلتا العجلتين بالشكل الصحيح وذلك عن طريق شدهما نحو الأسفل فينبغي ألا تتحررا من مكان تعشيقهما إذا كانتا مثبتتين بالشكل الصحيح.

حرّك الذراع "a" نحو الأسفل لحجز وغلق الحركة المحورية، ونحو الأعلى لتفعيل الحركة المحورية (الشكل 4).

فك العجلات الأمامية (الشكل 5): اضغط على الزر "b"، الجانب الخارجي، لإزالة العجلات.

تركيب العجلات الخلفية (الشكل 6)

أدخل قضيب العجلة في القب، ستسمع صوت نقرة عند إتمام التعشيق. تحقق من أن العجلة مثبتة تعشيقاً بالشكل الصحيح وذلك عبر شدها إلى الأسفل فينبغي ألا تخرج عن مكان تعشيقها إذا كانت مثبتة بشكل صحيح.

فك العجلات الخلفية (الشكل 7): اضغط على الذراع "a" المعدني على صرّة دوران العجلة وفي نفس الوقت أخرج العجلة.

تركيب مسند حماية الذراعين

التركيب (الشكل 8، 9): ارفع المقعدين، وسيصدر صوت نقرة للإشارة إلى إتمام عملية التعشيق. اضبط محاذاة مسند الذراعين في الأماكن المخصصة لذلك ثم اضغط من كلا الجانبين، وسيصدر صوت نقرة تركيب للإشارة إلى إتمام عملية التعشيق بالشكل الصحيح.

الفك (الشكل 10): اضغط على الزر الانضغاطي "a" من كلا جانبي مسند الذراعين ثم شدّه في نفس الوقت من أجل إزالته.

الفتح من جانب واحد فقط (الشكل 11): اضغط على الزر A من أحد جانبي مسند الذراع واسحبه لفتحه كالبوابة.

تركيب غطاء الساقين (الشكل 12)

أدخل غطاء الساقين على هيكل المقعد، في الجزء السفلي.

اطو الجزء العلوي من غطاء الساقين حول مسند الذراع الواقى.

ثبّت غطاء الساقين بهيكل عربية الأطفال. قم بتعشيق الأزرار الأوتوماتيكية على كلا الجانبين.

تركيب إطار واقى العربية من المطر (الشكل 13)

أليس واقى المطر على مظلة عربية الأطفال.

ثبّت حواف الأحزمة الفيلكرو تعشيقياً في الجزء الخلفي من واقى المطر.

ثبّت الحواف ذات الأزرار الأوتوماتيكية تعشيقياً بهيكل عربية الأطفال في الجزء الأمامي من واقى المطر.

سلة حمل الأشياء

الفك: قم بفك الزرين الأوتوماتيكيين الخلفيين على النحو المبين في الشكل 14.

افتح سحابة الغلق من كلا الجانبين كما هو موضح في الشكل 15.

أخرج الأحزمة الأمامية من الأباريم كما هو موضح في الشكل 16، وكرر هذه العملية للأحزمة الموجودة في الجزء الخلفي كما هو موضح في الشكل 17.

التركيب: كرر العمليات السابقة ولكن بشكل معكوس.

تركيب المظلة

الفك (الشكل 18): قم بشد وفك دعامة المظلة من الإطار من كلا الجانبين.

التركيب (الشكل 19، 20): اربط دعامة المظلة بالإطار من كلا الجانبين. قم بتعشيق الأزرار الأوتوماتيكية للمظلة على كلا الجانبين.

إدخال مكان الجلوس (الاستخدام كعربة أطفال)

فك مكان الجلوس (الشكل 21): اضغط من كلا الجانبين على الأزرار الانضغاطية "a" وقم بإزالة مكان الجلوس مع رفعه.

تركيب مكان الجلوس: لتعشيق مكان الجلوس، ضع مكان الجلوس كما هو موضح في الشكل 22.

اضبط محاذة الموصلات البلاستيكية لمكان الجلوس وأدخلها في أماكنها على إطار عربة الأطفال.

اضغط حتى تسمع صوت نقرة إتمام التركيب والتثبيت بالشكل الصحيح.

تحذير: تحقق دائماً قبل الاستخدام من أن كلا دعائمي مكان الجلوس معشقتان بالشكل الصحيح بإطار العربة، فعند رفع مكان الجلوس نحو الأعلى ينبغي ألا ينفك عن مكانه.

فك مكان الجلوس (الشكل 21): اضغط من كلا الجانبين على الأزرار الانضغاطية "a" وقم بإزالة مكان الجلوس مع رفعه.

مكان الجلوس القابل للانعكاس (الشكل 23)

قم بإزالة مكان الجلوس عبر رفعه، انظر فقرة "إدخال مكان الجلوس".

قم بتوجيه مكان الجلوس والنظر إلى الأمام في اتجاه السير أو والنظر إلى الخلف في اتجاه الأوبن.

أعد وضع مكان الجلوس على إطار عربة الأطفال، انظر فقرة "لإجراء عملية التركيب الصحيحة".

الاستخدام**افتح عربة الأطفال (الأشكال 24, 25, 26, 27)**

- افصل تعشيق ذراع العلق "a"، على النحو المبين في الشكل (شكل 24).
- ارفع المقبض حتى فتح الهيكل بالكامل. سيشير صوت نقرة إلى التعشيق الصحيح (الشكل 25).
- ارفع مكان الجلوس حتى تسمع صوت نقرة (الشكل 26).
- ارفع الذراع "b" وفي نفس الوقت ادفع مسند الظهر ناحية الأعلى حتى تسمع صوت نقرة، حيث أن هذه النقرة تشير إلى إتمام عملية التعشيق بالشكل الصحيح.
- ارفع مسند حماية الذراعين. سيشير صوت نقرة إلى إتمام التثبيت (الشكل 27).

تحذير: تحقق قبل الاستخدام من أن كلا دعائمي مكان الجلوس

معشقتان بالشكل الصحيح في الإطار، وذلك عبر رفع مكان الجلوس إلى الأعلى حيث ينبغي ألا ينفك عن مكانه.

تحقق قبل الاستخدام من أن عربة الأطفال مفتوحة بالكامل واليات التحريك فيها محجوزة (الشكل 35) بالشكل الصحيح.

ضبط مسند الظهر (الشكل 28)

ارفع ذراع الضبط "a" الموجود على الجزء الخلفي من مسند الظهر واضبطه في الوضعية المرغوب فيها، ثم حرر الذراع وتحقق من حجزه بالشكل الصحيح.

هام (الشكل 29): بالنسبة للأطفال الأقل عُمرًا من سن 6 أشهر فإن مسند الظهر يجب أن يكون دائماً فقط في وضعية الانحناء التام للخلف، الوضعية الأفقية.

مكايح التوقف والثبات (الشكل 30)

استخدام المكايح: اضغط على ذراع المكبح، وادفع عربة الأطفال إلى الأمام قليلاً للتحقق من أن المكبح يعمل بالشكل الصحيح.

تحرير المكايح: ارفع الذراع.

ضبط مسند القدمين (الشكل 31)

اضغط على الذراع "a"، الموجود أسفل مسند القدمين، اضبط مسند القدمين في الوضع المختار.

ضبط المظلة (الشكل 32)

يمكن ضبط مظلة عربة الأطفال على 3 مستويات ارتفاع مختلفة.

اضغط على الزر الانضغاطي "a" الموجود خلف المظلة (الشكل 33)، من كلا الجانبين، وارفع أو أخفض المظلة لضبطها على مستوى الارتفاع المرغوب فيه.

تحقق من أن المظلة محجوزة في مكانها الجديد، من كلا الجانبين.

افرد المظلة وفقاً لاحتياجاتك من أجل حماية الطفل من أشعة الشمس.

انتبه: بشرة الأطفال حساسة، وبالتالي لا تعرضهم مطلقاً لأشعة الشمس المباشرة، ولذلك تحقق دائماً من ضبط مظلة عربية الأطفال بالشكل الصحيح.

أحزمة الأمان

استخدم المكابح لتثبيت عربة الأطفال قبل وضع الطفل فيها.
فك تعشيق إبريزيم الشد والتثبيت (الشكل 36): اضغط على الزر الانضغاطي "a" ثم أخرج المكونات.
 ضع الطفل في عربة الأطفال ثم اضبط أحزمة الأمان وفقاً لشكل وحجم جسم الطفل الموجود.
تعشيق الإبريزيم (الشكل 37): أدخل الجزء "a" في الجزء "b"، سيشير صوت نقرة إلى التعشيق الصحيح.
تحذير: لا تستخدم حزام فصل السائقين دون استخدام حزام الخصر.
هام: يجب ضبط مسند الظهر، مع الأطفال الأقل عُمرًا من سن 6 أشهر، دائماً في وضعية الانحناء التام للخلف، الوضعية الأفقية.
 (الشكل 34)
هام: إذا كان الطفل أقل عُمرًا من سن 6 أشهر، فإن أحزمة الصدر يجب إدخالها في فتحات التمرير السفلية (الشكل 35).

غلق عربة الأطفال (الشكل 38، 39)

تحقق قبل غلق عربة الأطفال مما يلي:

- أن مسند الظهر مضبوط في وضعية رأسية
- أن مظلة العربة مغلقة
- أن العجلات الأمامية في وضعية الدوران المحوري.

ادفع عربة الأطفال إلى الأمام لتوجيه العجلات الأمامية في اتجاه طولي.
 ارفع الذراع "a" وفي نفس الوقت ادفع نحو الأسفل. (الشكل 38)
 حرك الزر الانضغاطي "a" نحو اليسار، كما هو موضح في الشكل، وفي نفس الوقت اضغط على الزر "B".
 أعد ثني المقود نحو الأسفل (الشكل 39).
هام: اصطحب المقود حتى الأرض.
 أعد غلق إطار العجلات الأمامية نحو الجانب الخلفي.
 أعد ثني مسند القدمين.
 تحقق من إتمام عملية الغلق بالشكل الصحيح.

الاستخدام مع الإكسسوارات التشغيلية

يمكن استخدام عربة الأطفال DIVO باستخدام الإكسسوارات التالية، حمالة نقل الأطفال DIVO ومقعد جلوس الأطفال في السيارة DIVO.
 قم بإزالة مكان الجلوس (انظر فقرة "إدخال مكان الجلوس")

استخدام إكسسوار مقعد جلوس الأطفال في السيارة أو حمالة نقل الأطفال (الشكل 40، 41)

هام: يجب تعشيق الإكسسوارات بالإطار فقط وهي موجهة نحو الوالدين.

حمالة نقل الأطفال الناعمة - EN 1466:2023

تركيب الهيكل

افتح الوصلتين الجانبيتين من الجزء الخلفي لحمالة نقل الأطفال (الشكل 42).
 ارفع المقبض، وستسمع صوت نقرة تركيب تشير إلى إتمام عملية التعشيق بالشكل الصحيح في الوضعية الرأسية. تحقق من إتمام عملية الحجز والتثبيت بالشكل الصحيح (الشكل 43).
 افتح سخابة الغلق على طول الإطار (الشكل 44).
 اضغط نحو الأسفل على قاع حمالة نقل الأطفال لرفع جوانبها (الشكل 45).
 قم بشد دعامات الحمل والتثبيت الخاصة بالهيكل نحو خارج حمالة نقل الأطفال، عبر استخدام الأحزمة، حتى تتم عملية الحجز والتثبيت في الـ 4 مشابك. تحقق من أن دعامات الحمل والتثبيت محجوزة ومثبتة في الـ 4 مشابك (الشكل 46، 47).
 أعد ثني القماش، وقم بتوصيل الجزئين الفيلكرو في منطقة المقبض (a) وقم بتثبيت القماش من الناحية الجانبية مع غلق السخابة بالكامل (الشكل 48).
 تحقق من أن القماش مثبت بالشكل الصحيح ومن عدم وجود فتحات على طول جميع الجوانب الداخلية لحمالة نقل الأطفال.
 ضع الفراش داخل حمالة نقل الأطفال (الشكل 49).

تركيب المظلة

ضع مظلة عربة الأطفال على المقبض، وقم بلف القماش الأمامي للمظلة حول المقبض، وقم بتثبيت تشبيق سحابة الغلق وأغلق السحابة (الشكل 50). قم بتثبيت أجزاء الفيلكرو على الطول الخارجي لحاملة نقل الأطفال (الشكل 51).

ضبط المقبض / المظلة

اضغط على الأزرار الانضغاطية الجانبية، واضبط المقبض في الوضعية الجديدة، وحرر الأزرار الانضغاطية، وتحقق من إتمام عملية الحجز والتثبيت (الشكل 52، 53).

الغطاء

ثبت الغطاء على طول الجوانب، ثم قم بتعشيقة بالأزرار الأوتوماتيكية (a) (الشكل 54). ارفع الحافة القماش الأمامية للغطاء لمزيد من الحماية، مع فصل الزرين الأوتوماتيكيين إذا لزم الأمر (b) (الشكل 55).

غلق حاملة نقل الأطفال

- قم بإزالة الغطاء (الشكل 56).
- أعد تني المقبض في وضعية أفقية (الشكل 57).
- قم بإزالة الفرش الداخلي (الشكل 58).
- افتح سحابة الغلق بالكامل، وافصل كلا جانبي الفيلكرو (a) وافرغ القماش على طول الجانب من الجانب الداخلي (الشكل 59).
- قم بفك تشبيق دعامتي التركيب مع جعلهما تخرجان من المشابك، ومع شد الأحزمة المعدة خصيصًا لذلك نحو وسط حاملة نقل الأطفال. أعد تني دعامات التركيب في وضعية أفقية (الشكل 60، 61).
- ارفع قاع حاملة نقل الأطفال نحو الأعلى بحيث تضغط عليها (الشكل 62) وأعد غلق الوصلتين على الجزء الخلفي من القاع (الشكل 63).
- أعد إدخال الفرش داخل حاملة نقل الأطفال (الشكل 64) ثم أعد وضع الغطاء على الهيكل مع إعادة تشبيق زري التثبيت الأوتوماتيكيين (الشكل 65).

إكسسوار حاملة نقل الأطفال

تركيب الإكسسوار: اضبط محاذاة جهاز تشبيق الإكسسوار واضغط نحو الأسفل (الشكل 66)، ستصدر صوت نقرة تركيب تشير إلى إتمام عملية التشبيق بالشكل الصحيح بإطار عربة الأطفال (الشكل 67). انتبه إلى أن عملية التشبيق قد تمت بالشكل الصحيح من كلا الجانبين.

تحذير: تحقق دائمًا قبل الاستخدام من إتمام عملية التشبيق بالشكل الصحيح للإكسسوار. عند رفع الإكسسوار نحو الأعلى، ينبغي ألا ينفك عن إطار عربة الأطفال. فك الإكسسوار: اضغط من كلا الجانبين على الأزرار الانضغاطية "a" (الزر الانضغاطي الأيمن أولاً) ثم قم بإزالة الإكسسوار مع رفعه من خلال المقبض (الشكل 68، الشكل 69).

إكسسوار مقعد جلوس الأطفال في السيارة

تركيب الإكسسوار: اضبط محاذاة جهاز تشبيق الإكسسوار ثم اضغط نحو الأسفل، وستصدر صوت نقرة تركيب تشير إلى إتمام عملية التشبيق بالشكل الصحيح بإطار عربة الأطفال. انتبه إلى إتمام عملية التشبيق بالشكل الصحيح في كلا الجانبين (الشكل 70). تحذير: تحقق دائمًا قبل الاستخدام من إتمام عملية التشبيق بالشكل الصحيح للإكسسوار. عند رفع الإكسسوار نحو الأعلى، ينبغي ألا ينفك عن إطار عربة الأطفال. فك الإكسسوار: اضغط من كلا الجانبين، على الأزرار الانضغاطية "a" وقم بإزالة الإكسسوار عبر رفعه من خلال المقبض (الشكل 71).

إكسسوار حمالة نقل الأطفال - صيانة المنتج

انتبه!

تحقق بشكل منتظم من سلامة حمالة نقل الأطفال وتحقق من عدم وجود أي أجزاء متضررة فيها ومن عدم وجود علامات تآكل. استبدل حمالة نقل الأطفال عند وجود أي أجزاء متضررة فيها.

الكسوة

- يمكن غسل الأجزاء المصنوعة من القماش عبر اتباع الإرشادات المذكورة على ملصق بيانات الغسيل.
- قم بتنظيف القماش بالماء ومنظف محايد وقطعة إسفنج.
- لا تستخدم أبدًا منتجات التنظيف الكاشطة أو المكونة من الأمونيا أو مواد التبييض أو الكحول الأبيض.
- قم بتنظيف القماش بفرشاة بدلاً من غسله.
- لا تعد وضع المنتج إذا كان لا يزال مبلولًا ولا تتركه في أماكن رطبة حيث قد تظهر تعفنات عند القيام بذلك.
- احفظ المنتج في مكان جاف.
- اعمل على حماية المنتج من العوامل والظروف المناخية، مثل الماء أو المطر أو الثلج؛ كما أن التعرض المستمر لأشعة الشمس لفترات طويلة يمكن أن يسبب تغير لون العديد من الأجزاء في هذا المنتج.
- ننصح بغسل الكساء بشكل منفصل عن باقي الأجزاء.
- التزم بقواعد غسل الكساء القماشي المذكورة على ملصقات البيانات المعدة خصيصًا لذلك.
- جفف الكساء القماشي بشكل كامل قبل إعادة استخدامه أو وضعه في مكانه.
- لمنع تكوّن أي تعفنات، يُنصح بتهوية مهد الأطفال بشكلٍ دوري.

صيانة المنتج

- تحتاج عربة الأطفال هذه إلى صيانة دورية منتظمة يقوم بها المستخدم.
- يحتاج هذا المنتج إلى حد أدنى من الصيانة. إن تشحيم الأجزاء والمكونات المتحركة في عربة الأطفال يزيد من العمر التشغيلي لها ويجعل عمليات الفتح والغلق أكثر سهولة.
- في حالة أن أجزاء ومكونات العربة أصبحت صلبة أو صعبة التشغيل والاستخدام، فإنه يجب وضع كمية صغيرة من مادة تشحيم على شكل سبراي، على سبيل المثال WD 40. لا تستعمل لا الزيت ولا الشحوم. لا ينبغي استخدام المنتج WD 40 لتشحيم العجلات القابل للإزالة. يجب إذا لزم الأمر إزالة العجلات وتنظيفها بقطعة قماش ناعمة وجافة.
- تحقق بشكل منتظم سلامة أجهزة ومعدات الحجز والتثبيت، والمكابح، والعجلات، والأحزمة، والأذرع، وضابطات أماكن الجلوس، والوصلات، وأجهزة التثبيت، مع التحقق دائمًا من إحكام تعشيقها وحسن حالتها التشغيلية.
- تتعرض العجلات للتآكل جراء الاستخدام ويجب استبدالها عند الضرورة.
- تحقق بشكل دقيق من عمل عربة الأطفال بالشكل الصحيح بعد مرور 18 شهرًا من الاستخدام، وبعد فترة طويلة من التوقف عن استخدامها، وقيل إعادة استخدامها مع طفل آخر.
- قم بتنظيف القماش بالماء ومنظف محايد وقطعة إسفنج.
- يمكن تنظيف الأجزاء المصنوعة من البلاستيك والمعدن باستخدام ماء فاتر، ومنظف محايد، وقطعة إسفنج.
- لا تستخدم أبدًا منتجات التنظيف الكاشطة أو المكونة من الأمونيا أو مواد التبييض أو الكحول الأبيض.

تحذيرات

- هام - اقرأ هذه الإرشادات جيداً ثم احتفظ بها للاطلاع عليها مستقبلاً عند الحاجة.
- تنبيه: لا تترك الطفل مطلقاً بمفرده داخل عربة الأطفال دون مراقبة.
- تنبيه: تحقق قبل استخدام عربة الأطفال من أن جميع آليات الحجز مثبتة تعشيقياً بالشكل الصحيح.
- تنبيه: تحقق من بقاء الطفل على مسافة كافية بعيداً عن العربة عند فتحها أو غلقها وذلك حتى لا يتعرض لأي أخطار أو إصابات.
- تنبيه: لا تدع الطفل مطلقاً يلعب بعربة الأطفال.
- تنبيه: استخدم نظام الحجز والتثبيت دائماً.
- تنبيه: تحقق قبل استخدام عربة من أن آليات تثبيت وتعشيق مكان الجلوس، أو حمالة نقل الأطفال، أو مقعد جلوس الأطفال في السيارة مثبتة تعشيقياً بالشكل الصحيح.
- تنبيه: هذا المنتج غير ملائم للجري أو التزحلق.
- تنبيه: احرص على سلامة وأمن طفلك.
- تنبيه! تحقق قبل الاستخدام من أن جميع آليات التثبيت التعشيقية مثبتة بالشكل الصحيح.
- تنبيه: راقب طفلك دائماً عندما يكون في عربة الأطفال.
- تنبيه: هذا المنتج مناسب للاستعمال مع الأطفال حديثي الولادة وحتى يصل وزنهم إلى 22 كجم أو حتى يصل عُمرهم إلى سن 4 سنوات، أيهما أقرب.
- للأطفال الأقل سناً من 6 أشهر، استخدم عربة الأطفال وظهرها محنياً دائماً للخلف بشكل كامل أو ضع الإكسسوار باستخدام مهنات ضبط الوضعية المرفقة به.
- تنبيه: في حالة استخدام عربة الأطفال مع الإكسسوار، فإنه يجب التحقق من تعشيق هذا الإكسسوار بالشكل الصحيح.
- بالنسبة للأطفال حديثي الولادة، لا تضبط وضعية ظهر العربة في وضعية رأسية، أي في وضع الجلوس (يجب ضبط ظهر العربة في وضعية الانحناء التام) حيث إن الطفل في هذا العمر يكون غير قادر على إبقاء رأسه في وضعية عمودية مستقيمة.
- تنبيه: استخدم أحزمة الأمان دائماً، وذلك حتى لا يتعرض الطفل للإصابة بأي جروح قد تكون خطيرة إذا ما سقط من عربة الأطفال أو انزلق عنها.
- تحقق بشكل متكرر ومنظم من ربط أحزمة الأمان وتعشيقها بالشكل الصحيح، وتحقق من أنها سليمة وغير مهترئة.
- تنبيه: تحقق من أن طفلك يرتدي أحزمة الأمان دائماً، ومن أنه في الوضعية الصحيحة، وأن هذه الأحزمة مضبوطة الشد والتثبيت جيداً بالشكل الملائم.
- تنبيه: عربة الأطفال هذه مصممة لنقل طفل واحد فقط.
- تنبيه: تحقق من أن مكان الجلوس مثبت تعشيقياً بالشكل الصحيح في هيكل العربة قبل الاستخدام.
- تنبيه: يمكن لأي جمل معلق بمقبض عربة الأطفال أن يؤثر سلباً على ثباتها واستقرارها
- تنبيه: تحقق دائماً من استخدام مكابح إيقاف العربة بالشكل الصحيح قبل وضع الطفل في مكان الجلوس فيها أو إخراجها منها.
- انتبه: استخدم المكبح دائماً حتى عند التوقف لفترة قصيرة.
- انتبه: عند ركن عربة الأطفال هذه يجب التحقق من أن المكبح مدخل بالشكل الصحيح وذلك بتحريك عربة الأطفال إلى الأمام وإلى الخلف.

تحذيرات

• انتبه: لا تغلق عربة الأطفال سواء بشكل كلي أو جزئي عندما يكون الطفل موجودًا بداخلها.
 • انتبه: تلي عربة الأطفال هذه المواصفات المحددة لهذا المنتج والتي تنص عليها قواعد الأمان والسلامة، كما أنه مع استخدام هذه العربة بالشكل الصحيح وصيانتها بشكل ملائم فإنها ستحافظ على مستويات أدائها التشغيلي دون تغيير لسنوات عديدة.

- عربة الأطفال هذه مزودة بسلة لنقل 3 كجم من الأشياء والتي يجب توزيعها بشكل متساوٍ في هذه السلة.
- يجب أن تتم عملية التركيب على يد شخص بالغ.
- فقط الشخص البالغ هو من يمكنه ضبط آلية تحديد وضعية مسند الظهر.
- لا تستخدم عربة الأطفال في حالة وجود أي جزء أو مكون منها مكسورًا، أو متضررًا، أو ناقصًا.
- لا تسمح للطفل بالتعلق على عربة الأطفال فقد يسبب ذلك عدم ثباتها واستقرارها.
- يحتاج هذا المنتج إلى صيانة دورية يقوم بها المستخدم.
- لا تستخدم قطع غيار أو ملحقات تشغيلية لا توفرها الشركة المصنّعة أو غير معتمدة منها، فهذه القطع غير الأصلية قد تجعل عربة الأطفال أقل أمانًا واستقرارًا.
- أي جمل يوضع على المقبض و/أو مسند الظهر و/أو جانب عربة الأطفال يمكنه أن يؤثر سلبيًا على استقرارها وثباتها.
- لا تفرط في تحميل عربة الأطفال بوضع أطفال آخرين فيها، أو بضائع، أو ملحقات تشغيلية أخرى. ينبغي عدم تعليق حقائب اليد والأشياء الأخرى بمقبض العربة.
- تحقق من أن جميع المستخدمين معتادون على استخدام عربة الأطفال دون مشاكل.
- عمليات فتح عربة الأطفال وغلقتها تتم بسهولة ولا تحتاج إلى مجهود مفرط. إذا كانت هناك صعوبة في فتح العربة أو غلقها، فلا تستخدم القوة المفرطة لفتحها أو غلقها - توقف عن استخدام العربة واقرأ إرشادات الاستخدام.
- لا تستخدم عربة الأطفال في اعراض مختلفة عن تلك المحددة لها.
- لا تسمح لطفلك بالصعود إلى عربة الأطفال دون مساعدة منك، ولا تسمح له باللعب بهذه العربة أو التذلي منها.
- امسك عربة الأطفال جيدًا عندما تكون بالقرب من المركبات أو عند استقلال القطارات. فعلى الرغم من استخدام مكابح الإيقاف، إلا أن الهواء المندفَع الذي تسببه المركبات أثناء تحركها يمكن أن يتسبب في تحرك عربة الأطفال.
- انتبه جيدًا عند صعود أرضية وحواف الطرق أو النزول منها.
- أخرج الطفل من عربة الأطفال ثم قم بغلقتها عند صعود أو نزول السلالم العادية أو المتحركة.
- تحقق من إبقاء عربة الأطفال المغلقة بعيدًا عن الأطفال بحيث لا تتعرض للسقوط مما قد يسبب جروحًا للأطفال.
- لا تستخدم ملحقات أو مكملات تشغيلية غير مرفقة بالعربة، مثل مقاعد جلوس الأطفال، والحقائب، والخطافات، والصواني وما إلى ذلك، ولا تستخدم أي أشياء غير معتمدة من قبل الشركة المصنّعة حيث يمكن لهذه الأشياء أن تجعل عربة الأطفال أقل أمانًا.
- لا تستخدم مساند إضافية للقدمين لنقل الأطفال.
- إطار عربة الأطفال هذه قوي ومتين ولكنه قد يتعرض للضرر إذا ما كانت العجلات الخلفية معرضة باستمرار إلى اصطدامات قوية عند نزول السلالم أو حواف أرضية الطرق. الاصطدامات المستمرة تسبب أضرارًا وتلفيات للعربة.
- في حالة ارتداء طفلك لأحذية صلبة، فإن هذه الأحذية يمكنها أن تضر بالقماش الناعم لهذه العربة.
- إن وضع عربة الأطفال في تغليفها أو مكان حفظها وهي مبتلة يمكن أن يسبب تكوّن العفن.
- في حالة تعرض عربة الأطفال للرطوبة أو في حالة ابتلالها، فقم بتجفيفها بقطعة قماش ناعمة، ثم افتح العربة بالكامل واتركها حتى تجف قبل وضعها في تغليفها أو مكان حفظها.
- ضع عربة الأطفال في مكان جاف وأمن.
- لا تترك عربة الأطفال معرضة لأشعة الشمس لفترات طويلة - يمكن أن يسبب ذلك بهوت ألوان بعض الأقمشة والمنسوجات
- استخدام مقعد جلوس الأطفال في السيارة مع الإطار لا يحل محل مهد أو سرير. فعندما يريد الطفل أن ينام فإنه من المناسب وضعه في سرير أو مهد، فعربة الأطفال ليست مصممة لنوم الأطفال فيها لفترات طويلة.

المهد المحمول (حقيبة الطفل)

التحذيرات

- تنبيه: لا تستخدم إلا على سطح ثابت وأقوي ومستوي وجاف.
- تحذير: لا تسمح للأطفال الآخرين باللعب دون إشراف بالقرب من حقيبة حمل الأطفال.
- تحذير: لا تستخدم إذا كان أي جزء مكسور أو ممزق أو مفقود.
- تحذير: لا تستخدم هذا المنتج على حامل

- **تحذير: أنت مسؤول عن سلامة طفلك.**
- **تحذير: لا تترك طفلك دون مراقبة.** راقب طفلك دائماً عند وضعه في حقيبة حمل الأطفال. هذا المنتج مناسب فقط للطفل غير القادر على الجلوس بمفرده والاستدارة وسحب نفسه على يديه وركبتيه. الحد الأقصى لوزن الطفل: 9 كغم.
- مناسب للأطفال أقل من 6 أشهر من العمر.
- تحذير: تأكدي من أن جميع أجهزة القفل مثبتة بشكل صحيح قبل الاستخدام.
- استخدم فقط قطع الغيار الموردة أو المعتمدة من الشركة المصنعة.
- تأكد من أن جميع المستخدمين على دراية بتشغيل المنتج.
- تحذير - من الخطورة وضع المنتج بالقرب من مصادر الحرارة (الغاز أو الأجهزة الكهربائية)، مما قد يؤدي إلى خطر نشوب حريق.
- يجب فحص المقبض والجزء السفلي من الحامل بانتظام بحثاً عن علامات التلف أو التآكل.
- قبل رفع المهد المحمول أو نقله، تأكدي من أن مقبض الحمل في وضع مستقيم ومثبت بشكل صحيح على كلا الجانبين.
- قبل الاستخدام، تأكدي من تركيب المهد المحمول بشكل صحيح، وأن الغطاء مثبت بشكل صحيح على الإطار وأن حوامل الدعم الداخلية مثبتة بشكل صحيح بالمشابك الموجودة في أسفل المهد المحمول.
- لتجنب الإصابة، تأكدي من إبعاد الطفل عن الطريق أثناء فتح المهد المحمول وإغلاقه.
- يجب ألا يكون رأس الطفل في المهد المحمول أقل من جسمه.
- تحذير: لا تضيفي مرتبة ثانية فوق المرتبة المتوفرة أو الموصى بها من قبل الشركة المصنعة.
- خطر الاختناق: قد يقلب المهد المحمول على الأسطح الناعمة ويؤدي إلى اختناق الطفل.
- لا تضعي المهد المحمول أبداً على سرير أو أريكة أو أي سطح ناعم آخر.
- تحققّي من سلامة المهد المحمول بانتظام، ولا تستخدميه في حالة تلف أو تآكل أو فقدان أي جزء منه.
- انتهي لخطر اصطدام الطفل أثناء حمله في المهد المحمول، كوني حذرة عند وضع المنتج على الأرض أو عند المرور عبر الأبواب؛ خطر الاختناق: لا تترك أي شيء في المهد المحمول يمكن أن يسبب خطر الاختناق، مثل الأشياء اللينة والألعاب المحشوة والوسائد والمخفصات.
- لا تضعي الحقيبة المحمولة للطفل بالقرب من المنتجات الأخرى التي يمكن أن تسبب خطر الاختناق، مثل الحبال أو حبال الستائر أو الستائر أو غيرها من الأشياء التي يمكن أن يستخدمها الطفل للتسلق أو يمكن أن تسبب الاختناق أو الاختناق؛ ضع في اعتبارك أن درجة الحرارة المرتفعة جداً قد تعرض حياة طفلك للخطر. ضع في اعتبارك درجة حرارة البيئة المحيطة واللبس طفلك الملابس المناسبة، مع التأكد من أنه ليس شديد البرودة ولا شديد الحرارة.
- يوصى بطلب المشورة من أخصائي الصحة حول كيفية جعل طفلك ينام بأمان.
- يجب تثبيت الحقيبة الحاملة للطفل على عربة الأطفال أمام الوالدين فقط.
- حقيبة الطفل هذه متوافقة فقط مع عربة الأطفال Divo.
- تأكدي من تثبيت المهد المحمول بشكل صحيح على عربة الأطفال قبل وضع الطفل فيها.
- تصبح المنتجات التي تُترك في الشمس ساخنة؛ لذا دعها تبرد قبل وضع الطفل فيها.
- لا تستخدم حقيبة الأطفال المحمولة لوضع الطفل للنوم لفترات طويلة: لا يمكن لهذا المنتج أن يحل محل المهد.
- يوصى بتهوئة حقيبة الطفل بعد الاستخدام لفترات طويلة.
- عند عدم الاستخدام، يُحفظ المنتج بعيداً عن متناول الطفل.

واقى المطر انتبه!

- يُستخدم واقى المطر هذا تحت مراقبة وإشراف شخص بالغ.
- عند استخدام واقى المطر يجب التحقق من أنه لا يلامس وجه الطفل بهذا قد يعرض الطفل للاختناق.
- لا تستخدم واقى المطر على المنتج دون استعمال غطاء التبطين الذي يدمجه
- لا تترك واقى المطر مطلقاً وهو مثبت بعربة الأطفال في المنزل، أو في بيئة حارة، أو بالقرب من مصادر الحرارة حيث يمكن أن يتسبب ذلك في معاناة الطفل من الحر الشديد.
- لا تستخدمه على منتجات غير تلك التي تُوصى بها الشركة المُصنِّعة.
- يُغسل يدويًا بدرجة حرارة 30° مئوية.

الأشياء المستبعدة من الضمان العام المتَّفَق عليه.

بدأ سريان محتوى هذا الضمان المذكور أدناه في 01.01.2005، وهو يحل تماماً محل أي رسالة أو محتوى لأي ضمان سابق من شركة Foppa Pedretti S.p.A. على منتجاتها.

الضمان العام المتَّفَق عليه

تضمن شركة Foppa Pedretti S.p.A. ، التي مقرها في 11 Via Volta (Italia) Grumello del Monte، بشكل مباشر للمستهلك أن هذا المنتج الجديد التصنيع خالٍ من أي عيوب في خامات التصنيع أو في تصميمه أو تصنيعه، وتفيد بأنه مطابق للمواصفات المطلوبة ذات الصلة.

هذا الضمان العام المتَّفَق عليه سارٍ في جميع الدول الأعضاء في الاتحاد الأوروبي، ولا يلغي أو يَفُوض باقي الحقوق الأخرى المكفولة للمستهلك التي تنص عليها القواعد الإلزامية للقوانين السارية في هذا الشأن تجاه بائع المنتج.

للاستفادة من هذا الضمان العام المتَّفَق عليه فإنه ينبغي على المستخدم حمل المنتج المعيب إلى البائع، مع تقديم إيصال شراء هذا المنتج والذي يكون فيه مدوناً بوضوح عنوان البائع، وتاريخ الشراء، وختم وتوقيع البائع، وبيانات هذا المنتج نفسه، أو، كبديل لذلك، فاتورة الشراء الضريبية دون أي تعديلات وشريطة أن تكون مذكورة فيها نفس البيانات السابقة. هذا الضمان العام المتَّفَق عليه صالح لمدة اثني عشر شهراً (12 شهراً) من تاريخ شراء المنتج. وخلال فترة الضمان هذه فإن شركة Foppa Pedretti S.p.A ستقوم بإصلاح المنتج المعيب أو استبداله وفقاً لتقديرها الخاص.

يُمنح هذا الضمان العام المتَّفَق عليه إلى المشتري النهائي للمنتج (المستهلك)، ولا يلغي أو يحل محل الحقوق الإلزامية والمكفولة للمستهلك نفسه التي ينص عليها القانون و/أو الحقوق التي يمكن للمستهلك أن يحصل عليها من بائع/موزع المنتج.

لا يُطبق هذا الضمان العام المتَّفَق عليه على المنتج في الحالات التالية: عند استخدامه بطريقة غير مطابقة للمواصفات المذكورة في دليل إرشادات الاستخدام والتركيب، وعند تعرض المنتج للاصطدام والسقوط، وعند تعرض المنتج للرطوبة أو الظروف الحرارية أو البيئية الضارة، أو عند إجراء أي تعديلات غير منصوص عليها، أو عندما يكون المنتج معرضاً للتآكل أو الأكسدة، أو عند إجراء عمليات إصلاح غير مصرح بها أو استخدام قطع غيار غير أصلية أو غير معتمدة، أو عند إساءة استخدام المنتج، أو عدم صيانته، أو صيانته بشكل غير صحيح مقارنةً بما هو محدد ومنصوص عليه في دليل إرشادات الاستخدام، أو تركيبه بشكل غير صحيح، أو عند تعرضه لحوادث العمل، أو عند تعرضه لتأثيرات الأظعمة والمشروبات، أو تأثيرات المنتجات الكيماوية، أو عن تضرر المنتج لأسباب قهربية خارجة عن إرادة الشركة.

إن شركة Foppa Pedretti S.p.A غير مسؤولة بأي حال من الأحوال عن أي أضرار أو تلفيات قد يتعرض لها الأشخاص أو تلحق بالململكات جراء الإهمال أو التقصير في اتباع الإرشادات / التوصيات / التوجيهات / التحذيرات الواردة في هذا الدليل، وفي "دليل إرشادات الاستخدام والتركيب" المرفق بهذا المنتج المخصص للمالك/المستخدم. (وعلى سبيل المثال لا الحصر، في حالة منتج سرير الأطفال: "راقب طفلك بشكل مستمر. تحقق من أن ملاءة وأغطية السرير لا تغطي رأس الطفل...").

كما تخلي شركة Foppa Pedretti S.p.A مسؤوليتها عن أي أضرار وتلفيات قد يتعرض لها الأشخاص أو تلحق بالململكات في حالة انكسار إحدى منتجاتها بسبب تهاك أو اهتراء مكونات وأجزاء هذه المنتجات، فهي عرضة للتآكل جراء الاستخدام. جميع المكونات والأجزاء البلاستيكية في هذا المنتج هي عرضة للتآكل جراء الاستخدام.

Importato da | Imported by:
Foppa Pedretti S.p.A.
Via A. Volta, 11 - 24064
Grumello del Monte, Bergamo - Italy
tel +39 035.830497
fax 39 035.831283
www.foppapedretti.it

FOPPAPEDRETTI®

Car seat 40-87cm/Mass ≤ 13kg Divo i-Size Type B001



IT	SEGGIOLINO AUTO - Istruzioni di montaggio
EN	CAR SEAT - Assembly instructions
FR	SIÈGE-AUTO - Notice d'utilisation
DE	AUTOSITZ - Montageanweisungen
ES	SILLA DE COCHE - Manual de instrucciones
PT	CADEIRA AUTO - Manual de instruções
EL	ΠΑΙΔΙΚΟ ΚΑΘΙΣΜΑ ΑΥΤΟΚΙΝΗΤΟΥ - Οδηγίες χρήσης
RU	АВТОКРЕСЛО - Инструкция по установке
HR	AUTOSJEDALICA - Upute za montažu

ECE R129-03

- IT. IMPORTANTE! LEGGERE
ATTENTAMENTE E CONSERVARE
PER FUTURO RIFERIMENTO**
- EN. IMPORTANT! READ THE
INSTRUCTIONS CAREFULLY AND
KEEP FOR FUTURE REFERENCE**
- FR. IMPORTANT! LIRE
ATTENTIVEMENT ET CONSERVER
SOIGNEUSEMENT A PORTEE DE
MAIN POUR UNE UTILISATION
ULTERIEURE**
- DE. WICHTIG! AUFMERKSAM
LESEN UND FÜR ZUKÜNFTIGE
REFERENZEN AUFBEWAHREN**
- ES. IMPORTANTE! LEER ATENTAMENTE
Y CONSERVAR PARA FUTURAS
REFERENCIAS**

- PT. IMPORTANTE!
LER ATENTAMENTE E GUARDAR
PARA CONSULTA FUTURA**
- EL. ΔΙΑΒΑΣΤΕ ΠΡΟΣΕΚΤΙΚΑ ΚΑΙ
ΚΡΑΤΗΣΤΕ ΑΥΤΟ ΤΟ ΕΓΧΕΙΡΙΔΙΟ
ΓΙΑ ΝΑ ΤΟ ΣΥΜΒΟΥΛΕΥΕΣΤΕ ΣΤΟ
ΜΕΛΛΟΝ**
- RU. ВАЖНАЯ ИНФОРМАЦИЯ!
ВНИМАТЕЛЬНО ПРОЧИТЕ И
СОХРАНИТЕ ДЛЯ ДАЛЬНЕЙШЕГО
ПОЛЬЗОВАНИЯ**
- HR. VAŽNO! PAŽLJIVO PROČITAJTE
UPUTE I ČUVAJTE SE BUDUĆE
REFERENCE**

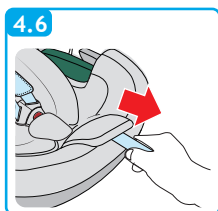
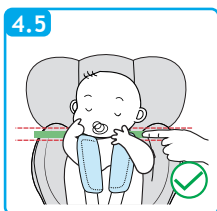
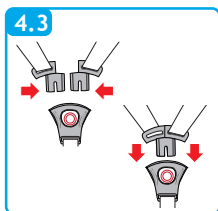
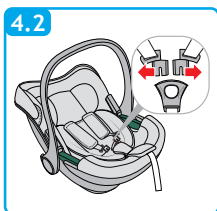
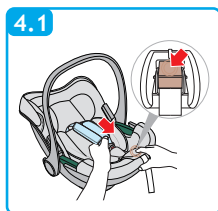
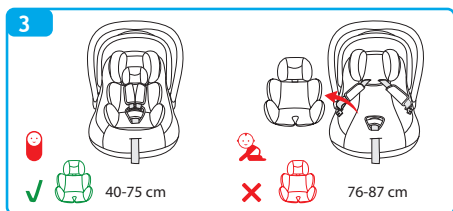
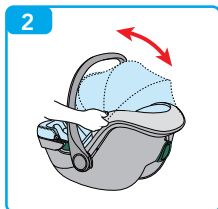
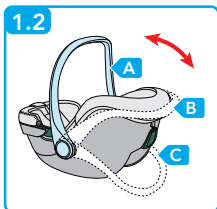
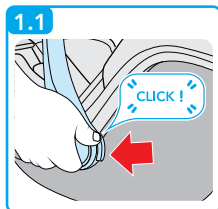

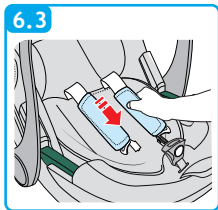
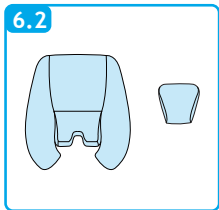
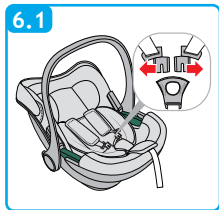
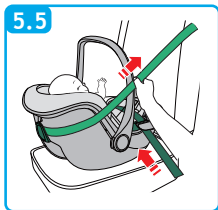
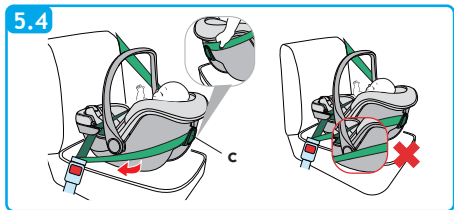
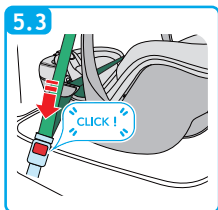
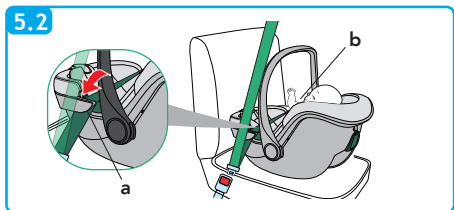
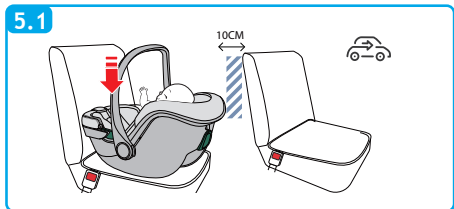

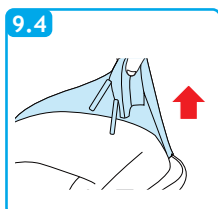
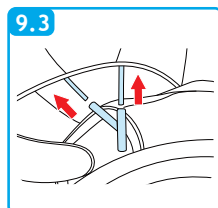
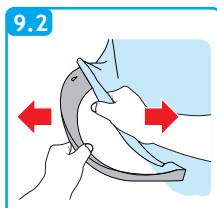
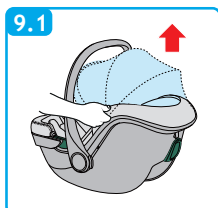
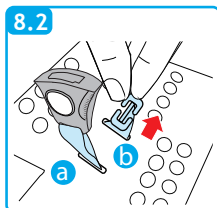
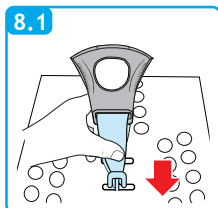
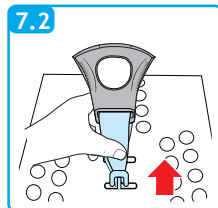
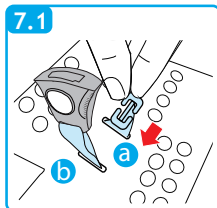

Componenti seggiolino auto	PAG 09
Uso – avvertenze	PAG 10
Verifiche prima dell'uso	PAG 15
Installazione nel veicolo	PAG 16
Regolare la maniglia	PAG 18
Regolazione capottina parasole	PAG 18
Utilizzo riduttore primi mesi	PAG 18
Collocare il bambino nel seggiolino auto	PAG 18
Regolare il poggiatesta e le bretelle	PAG 19
Installazione del seggiolino auto nel veicolo	PAG 20
Manutenzione / pulizia	PAG 22
Garanzia convenzionale	PAG 23

COMPONENTI SEGGIOLINO AUTO

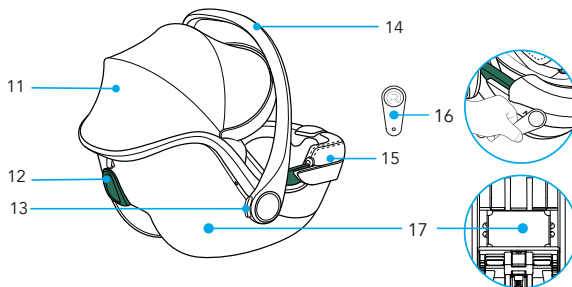
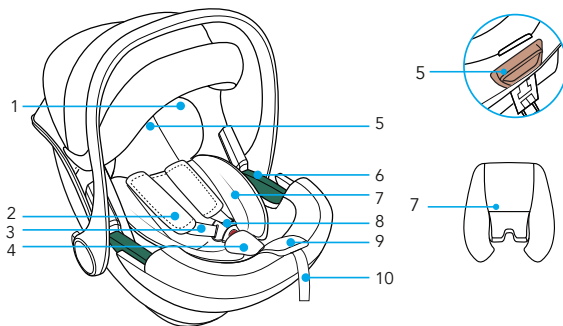

- | | | | |
|----|---|-----|---|
| 1. | Poggiatesta | 10. | Cinghia di regolazione bretelle |
| 2. | Protezioni cintura pettorale | 11. | Capottina |
| 3. | Bretelle | 12. | Passante guida cintura di sicurezza pettorale |
| 4. | Protezione cintura inguinale | 13. | Pulsante di regolazione maniglia |
| 5. | Leva "Regolazione poggiatesta" | 14. | Maniglia |
| 6. | Passante guida per la cintura di sicurezza addominale | 15. | Rivestimento |
| 7. | Cuscino riduttore | 16. | R-elf |
| 8. | Fibbia dell'imbracatura | 17. | Vano istruzioni |
| 9. | Pulsante per regolazione bretelle | | |

USO - AVVERTENZE

CATEGORIE DI IMPIEGO

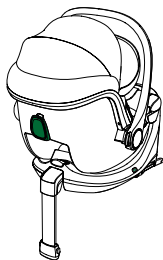
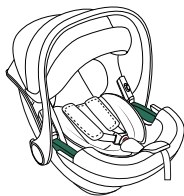
SEGGIOLINO AUTO
"Car seat Divo i-Size"

Il seggiolino auto "Car seat Divo i-Size" si fissa in auto con la cintura di sicurezza a 3 punti.

Seggiolino auto
"Car seat Divo i-Size" con base "Tech i-Size"

Il seggiolino auto "Car seat Divo i-Size" si aggancia alla base "Tech i-Size" e fissato al sedile dell'auto con i connettori ISOFIX.

Consultare il manuale di istruzioni della base "Tech i-Size" per la corretta installazione in auto.

Avvertenza

1. Questo è un dispositivo di ritenuta per bambini "i-Size" omologato ai sensi del regolamento n. 129 per essere utilizzato su posti a sedere di veicoli "compatibili i-Size" come indicato dai fabbricanti di autoveicoli nel manuale d'uso del veicolo.
2. In caso di dubbio, consultare il fabbricante del dispositivo di ritenuta o il rivenditore.



IMPORTANTE: il seggiolino auto "Car seat Divo i-Size" insieme alla base "Tech i-Size" è un sistema di ritenuta i-Size omologato ai sensi del Regolamento ECE R129 per bambini di altezza compresa tra 40 e 87 cm ed un peso massimo di 13 kg.

AVVERTENZE**IMPORTANTE**

Leggere attentamente tutte le istruzioni presenti in questo manuale e quelle del veicolo riguardante i dispositivi di ritenuta per bambini. Assicurarsi di averle capite. Installare e utilizzare il seggiolino come descritto nel manuale d'istruzioni. Il mancato rispetto di queste istruzioni può compromettere la sicurezza o causare lesioni gravi o morte del vostro bambino. Le presenti istruzioni d'uso devono essere conservate nell'apposito vano del seggiolino auto durante il periodo di utilizzo per referenze future.

IMPORTANTE

- Per eventuali problemi di salute inerenti a neonati di basso peso e bambini prematuri, consultare sempre i medici o personale ospedaliero specializzato, sull'idoneità dell'utilizzo del seggiolino auto, prima di lasciare l'ospedale o utilizzare il dispositivo di ritenuta.
- **ATTENZIONE! Installare il seggiolino auto "Car seat Divo i-Size" SOLO nel SENSO OPPOSTO al SENSO DI MARCIA DEL VEICOLO.**
- "Car seat Divo i-Size" può essere installato sulla base "Tech i-Size" in sedili i-Size compatibili come indicato dal costruttore nel manuale del veicolo.
- Se il veicolo utilizzato non dispone di un sedile i-Size, l'installazione è approvata su sedili ISOFIX dei veicoli indicati nella Lista veicoli allegata o consultabile sul sito www.foppapedretti.it
- Il solo seggiolino auto "Car seat Divo i-Size" può anche essere installato con la sola cintura di sicurezza a 3 punti del veicolo statica o con arrotolatore, omologata in base al Regolamento UN/ECE N° 16 o altri standard equivalenti.
- Prima di procedere all'acquisto, verificare che il seggiolino sia compatibile con la propria auto. In caso di dubbio consulta il produttore del seggiolino auto oppure il negoziante.

AVVERTENZE

- Installare il seggiolino esclusivamente su sedili orientati nel senso di marcia. Secondo delle statistiche i sedili posteriori del veicolo sono più sicuri per i bambini, rispetto ai sedili anteriori.
- In seguito a un incidente, il seggiolino potrebbe perdere i requisiti di sicurezza a causa dei danni subiti, anche se non immediatamente visibili. Si raccomanda quindi di sostituirlo. Solo il produttore può garantirne la conformità ai requisiti di sicurezza, purché si tratti di un prodotto originale.
- Accertarsi che i bagagli o altri oggetti all'interno del veicolo siano immobilizzati, per ridurre il rischio di possibili lesioni in caso di incidente.
- I componenti rigidi e in plastica del dispositivo di ritenuta per bambini devono essere posizionati e fissati in modo da non rimanere incastrati tra i sedili o in una portiera durante l'utilizzo quotidiano del prodotto.
- NON rimuovere le etichette presenti sul dispositivo di ritenuta. Le etichette contengono informazioni importanti.
- NON utilizzare un dispositivo di ritenuta con parti danneggiate o mancanti.
- NON utilizzare l'imbracatura o le cinture di sicurezza se sono danneggiate o presentino tracce di usura.
- NON modificare o tentare di modificare il dispositivo di ritenuta in qualsiasi modo.
- NON smontare o tentare di smontare questo dispositivo di ritenuta, eccetto come descritto in questo manuale.
- NON utilizzare un seggiolino auto che abbia subito una violenta sollecitazione, a causa di un incidente. Un incidente può aver provocato una rottura interna non visibile.
- NON sostituire la fodera o l'imbracatura, con una fodera o imbracatura diverse da quelle consigliate dal produttore, in quanto hanno un impatto diretto sul funzionamento del dispositivo di ritenuta.
- NON acquistare MAI un seggiolino auto di seconda mano, di cui la storia non sia conosciuta.
- Assicurarsi che il seggiolino non rimanga incastrato in un sedile pieghevole o mobile, o nella portiera della vettura.
- NON utilizzare nessuna configurazione che non sia riportata nel manuale d'uso.

AVVERTENZE

- NON utilizzare MAI, per ancorare al sedile questo seggiolino, una cintura di sicurezza a 2 punti.
- NON utilizzare un sistema passaggio cinture diverso rispetto a quello indicato nel manuale.
- NON permettere a bambini di giocare o regolare il dispositivo di ritenuta per bambini.
- Controllare sempre che il dispositivo di ritenuta e l'imbracatura siano correttamente allacciati prima di ogni utilizzo.
- NON utilizzare il seggiolino auto posizionato su un sedile passeggero equipaggiato con AIRBAG attivo, se il produttore del veicolo non segnala che sia sicuro.
- Questo dispositivo di ritenuta deve sempre essere fissato al sedile del veicolo, anche se non utilizzato. In caso di un incidente o di frenata improvvisa, un seggiolino non fissato potrebbe ferire altri passeggeri.
- Assicurarsi di immobilizzare oggetti mobili, come bagagli o libri all'interno del veicolo. Possono provocare lesioni/ferite in caso di incidente.
- Non lasciare MAI il bambino incustodito nel veicolo, neanche per un breve istante.
- Non rimuovere MAI il bambino dal seggiolino mentre il veicolo è in movimento.
- Non utilizzare MAI questo dispositivo di ritenuta per bambini senza la fodera.
- CALDO! Coprire il seggiolino quando esposto direttamente ai raggi solari. Parti del seggiolino potrebbero surriscaldarsi eccessivamente e provocare ustioni alla pelle del bambino. Controllare sempre le superfici prima di collocare il bambino all'interno del seggiolino.
- NON utilizzare punti di contatto, soggetti a carico, diversi da quelli descritti nelle istruzioni e contrassegnati sul dispositivo di sicurezza.
- Gli elementi rigidi e le parti di plastica del dispositivo di sicurezza per bambini devono essere posizionati e montati in modo che, nelle condizioni di normale utilizzo della vettura, non possano rimanere incastrati sotto un sedile mobile o nella portiera della vettura.
- Mantenere in tensione tutte le cinghie utilizzate per fissare il dispositivo di sicurezza alla vettura e regolare le cinture di ritenuta del bambino. E' importante non torcere le cinture di sicurezza.
- **IMPORTANTE.** Assicurarsi che la cintura addominale dell'imbracatura sia nella posizione più bassa possibile per trattenere adeguatamente il bacino del bambino.

AVVERTENZE

- NON utilizzare mai questo dispositivo di ritenuta con una base diversa da quella indicata dal produttore.
- SEMPRE assicurarsi che la cintura del veicolo e le cinture di ritenuta per bambini, imbracatura del seggiolino auto, non siano attorcigliate.
- Non lasciare MAI il bambino nel seggiolino con l'imbracatura non correttamente agganciata.
- NON lasciare il vostro bambino nel dispositivo di ritenuta per un lungo periodo.
- Collocare SEMPRE il seggiolino auto orientato nel senso opposto a quello di marcia.
- Non collocare MAI il seggiolino auto in senso di marcia.
- NON utilizzare passaggi cinture alternativi a quelli riportati in questo manuale.
- ASSICURARSI che tutti sedili pieghevoli/mobili siano correttamente bloccati.
- TUTTI i passeggeri del veicolo devono essere correttamente assicurati con le cinture di sicurezza. Passeggeri senza cintura possono ferire altri passeggeri in caso di un incidente.
- ASSICURARSI SEMPRE che la maniglia del seggiolino auto sia regolata e bloccata nella posizione verticale prima di collocare il bambino nel seggiolino.
- MAI collocare il seggiolino auto o un dispositivo di ritenuta per bambini in prossimità a un bordo di un piano rialzato o su una superficie soffice come un cuscino o materasso. Il seggiolino potrebbe cadere e causare gravi ferite/lesioni o morte.
- Non utilizzare MAI il seggiolino auto con un carrello della spesa.
- In caso di dubbi sull'installazione e il corretto uso del seggiolino, contattare il produttore del dispositivo di sicurezza per bambini.
- Preferire sempre i sedili posteriori, anche se il codice stradale consente il montaggio sul sedile anteriore.
- Verificare sempre che non vi siano residui di cibo o altro materiale analogo nella fibbia.
- In inverno, non legare il bambino lasciandogli addosso abiti troppo ingombranti.

VERIFICHE PRIMA DELL'USO

Controllare:

- che l'imbracatura non sia danneggiata, priva di segni di usura

Verificare che il bambino rientra nel gruppo d'utilizzo:

- che il peso sia compreso tra 0-13 kg

Installare il dispositivo di ritenuta per bambini in senso contrario al senso di marcia in una posizione sicura della vettura:

- esclusivamente su sedili orientati in senso di marcia
- la maniglia bloccata nella posizione indicata in questo manuale.
- il seggiolino deve essere orientato in senso contrario al senso di marcia
- se vi è la presenza di airbag, il selettore deve essere in posizione **SENZA** airbag attivato
- usare solamente la cintura con 3 punti di ancoraggio per fissare il seggiolino con cinture non attorcigliate
- passaggio cinture seguito correttamente
- fissato al sedile

Assicurare il bambino correttamente nel seggiolino:

- bretelle regolate ad altezza corretta
- cinture non attorcigliate
- cintura addominale in posizione bassa, sopra il bacino del bambino
- imbracatura correttamente allacciata.

UTILIZZO IN VETTURA



 **NON UTILIZZARE IL SEGGIOLINO AUTO POSIZIONATO SU DI UN SEDILE PASSEGGERO EQUIPAGGIATO CON AIRBAG.**

Pericolo! L'airbag in caso di esplosione, può colpire il seggiolino e causare gravi lesioni al bambino, se non addirittura la morte.

Osservare le istruzioni riportate nel manuale del veicolo per l'uso dei seggiolini per bambini.

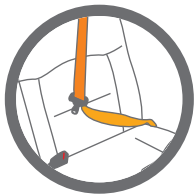

 **NON utilizzare MAI, per ancorare al sedile il seggiolino, una cintura di sicurezza a 2 punti. Utilizzare solo cinture di sicurezza a 3 punti .**

Osservare le norme in vigore nel proprio Paese.
NON utilizzare MAI, per ancorare questo seggiolino al sedile, una cintura di sicurezza a 2 punti.

Adatto solamente per l'impiego nei veicoli dotati di cintura di sicurezza a 3 punti statica o con arrotolatore, omologata in base al Regolamento UN/ECE N° 16 o altri standard equivalenti.

Non utilizzare mai questo Seggiolino su un sedile passeggero anteriore dotato di airbag frontale attivo.

INSTALLAZIONE NEL VEICOLO

CINTURA DI SICUREZZA DEL VEICOLO A 3 PUNTI

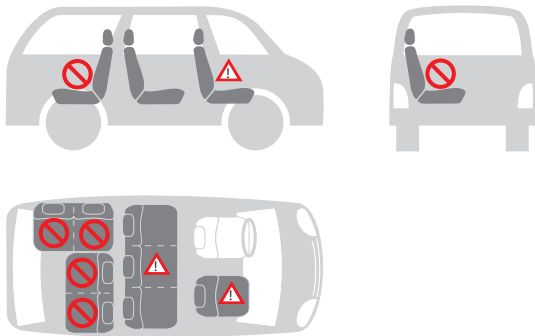

Potete installare il seggiolino auto come segue:

nella direzione di marcia	no
in senso contrario alla direzione di marcia	si
con cintura a 2 punti	no 1)
con cintura a 3 punti	si 2)
sul sedile passeggero anteriore	si 3)
su sedile posteriore laterale	si
su sedile posteriore centrale	no 4)



1) L'uso di una cintura a 2 punti aumenta il rischio di lesioni al bambino in caso di incidente.

2) La cintura di sicurezza deve essere approvata ECE R 16 o altri standard equivalenti.

3) Non utilizzare su un sedile passeggero anteriore dotato di airbag frontale attivo.

4) Può essere utilizzato se il sedile centrale del veicolo è dotato di una cintura a 3 punti.

UTILIZZO DEL SEGGIOLINO AUTO

REGOLARE LA MANIGLIA (fig. 1.1, fig. 1.2)

- A. Per il trasporto, per l'utilizzo nella vettura;
- B. Per collocare il bambino nel seggiolino;
- C. Posizione uso sdraietta.

Per regolare la maniglia nelle varie posizioni, premere contemporaneamente i pulsanti da ambedue i lati e ruotare la maniglia, rilasciare successivamente i pulsanti e continuare con la rotazione della stessa, fino al suo bloccaggio nella nuova posizione.

ATTENZIONE

Accertarsi sempre che la maniglia del seggiolino sia bloccata nella posizione verticale di trasporto prima di sollevare il seggiolino.

Un click indicherà quando la maniglia è correttamente bloccata in posizione verticale di trasporto.

REGOLAZIONE CAPOTTINA PARASOLE (fig. 2)

La capottina parasole è facilmente regolabile.

Serve a far riposare tranquillo il bambino e proteggerlo dai raggi del sole.

Aprire: tirare il bordo di plastica della capottina

Chiudere: spingere il bordo indietro nella posizione iniziale.

UTILIZZO RIDUTTORE PRIMI MESI (fig. 3)

Il riduttore fornisce al vostro bambino un sostegno maggiore durante i primi mesi

Il riduttore serve per garantire un maggior comfort ai bambini piccoli.

Il riduttore deve essere utilizzato fino a quando il bambino raggiunge i 75 cm.

COLLOCARE IL BAMBINO NEL SEGGIOLINO AUTO

Allentare le bretelle (fig. 4.1): Premere il pulsante regolatore, posto nella parte anteriore del seggiolino, e tirare contemporaneamente entrambe le bretelle per allentare l'imbracatura.

Sganciare la fibbia (fig. 4.2): Premere il pulsante rosso sulla fibbia centrale per sganciare le bretelle e posizzarle a lato del seggiolino.

Collocare il bambino nel seggiolino auto, assicurandosi che il fondo schiena poggia correttamente sulla seduta e la schiena poggia correttamente sullo schienale.

Il bambino sarà così più comodo e l'imbracatura lo assicurerà meglio.

Far scorrere le bretelle sopra le spalle del bambino.

Assicurandosi che le bretelle siano alla stessa altezza e posizionate appena sopra le spalle del bambino.

UTILIZZO DEL SEGGIOLINO AUTO

Agganciare la fibbia (fig. 4.3): Unire le due estremità/linguette delle bretelle, formando un unico connettore.

Inserire il connettore nella fibbia centrale fino a udire un click.

Assicurarsi che le bretelle non siano attorcigliate.

Regolare le protezioni pettorali al centro delle spalle del bambino.

Per regolare il poggiatesta e le bretelle (fig. 4.4): Tirare la leva verso l'alto e contemporaneamente far scorrere, verso l'alto o il basso, il poggiatesta finché le cinture pettorali non risultano alla corretta altezza.

Rilasciare la leva di regolazione per bloccare il poggiatesta nella nuova posizione. Assicurarsi del corretto bloccaggio e della corretta posizione delle cinture pettorali.

Assicurarsi che le bretelle siano posizionate appena sopra le spalle del bambino e che vi sia uno spazio pari a 1 dito (1 cm) (fig. 4.5).

Un poggiatesta regolato correttamente garantisce la posizione ottimale al bambino seduto nel seggiolino.

Tendere l'imbracatura (fig. 4.6): Tirare la cinghia di regolazione dell'imbracatura in modo da tensionarla correttamente contro il corpo del bambino. Una corretta tensionatura è tale che lo spazio tra l'imbracatura e il bambino non deve essere superiore allo spessore di un dito.

IMPORTANTE! Tirare l'estremità della cinghia di regolazione verso l'esterno, non verso l'alto o verso il basso.

Durante il trasporto (soprattutto quando non in auto), la cinghia di regolazione deve essere riposta nel vano porta cinghia.

 **Verificare che il bambino sia correttamente assicurato con l'imbracatura.**

Per garantire la sicurezza del bambino, controllare che...

- Le bretelle sono regolate correttamente con le spalle del bambino.
- Le bretelle non sono attorcigliate.
- Le linguette sono correttamente agganciate nella fibbia dell'imbracatura
- Le bretelle sono correttamente tensionate, lo spazio tra l'imbracatura e il bambino non deve essere superiore allo spessore di un dito.

INSTALLAZIONE DEL SEGGIOLINO AUTO

INSTALLAZIONE DEL SEGGIOLINO AUTO NEL VEICOLO

Questo seggiolino auto può essere fissato solo su sedili passeggeri dotati di cintura di sicurezza a 3 punti (addominale e pettorale) e privo di AIRBAG.

Per fissare il seggiolino con la cintura di sicurezza a 3 punti del veicolo, procedere come segue:

- Il seggiolino va sempre collocato in senso contrario alla marcia, ossia con il bambino rivolto verso la parte posteriore del veicolo (fig. 5.1).
- Passare la cintura di sicurezza orizzontale (addominale) della vettura in entrambi i passaggi cintura (a), (b) e allacciare la fibbia (fig. 5.2, fig. 5.3).
- Passare la cintura di sicurezza diagonale (pettorale) della vettura, intorno allo schienale del seggiolino, attraverso il passante per la cintura diagonale (c) (fig. 5.4).
- Se la cintura di sicurezza del veicolo è troppo corta, regolarne l'altezza nella posizione più bassa. Se risulta ancora troppo corta, provare su un altro sedile.
- Assicurarsi che la cintura sia correttamente inserita nei passanti, sia la parte della cintura addominale (passanti da ambo i lati) sia la parte della cintura pettorale, passante posto sul lato posteriore (fig. 5.4).
- Assicurarsi che la cintura non sia attorcigliata o bloccata e tensionarla (fig. 5.5)

AVVERTENZE:

- NON utilizzare percorsi diversi per fissare le cinture di sicurezza. Per assistenza contattare il nostro servizio clienti.
- NON utilizzare una cintura di sicurezza a 2 punti d'ancoraggio per fissare questo dispositivo di ritenuta per bambini.
- Questo seggiolino auto deve sempre e solo essere installato, posizionato in senso opposto al senso di marcia, su un sedile in cui l'orientamento è nel senso di marcia. Assicurarsi che il bambino sia correttamente assicurato con l'imbracatura di ritenuta e che il seggiolino auto sia saldamente fissato nella vettura.

Verificare la corretta installazione del seggiolino auto nel veicolo

Assicurare sempre il bambino con la cintura, quando collocato nel seggiolino. Non lasciare mai il bambino incustodito nel seggiolino quando posizionato su superfici elevate (ad esempio tavoli, ecc).

Evitare che la parte finale della cinghia finisca in mezzo a parti in movimento (ad esempio, porte automatiche, scale mobili, ecc.).

Attenzione! Le parti in plastica del seggiolino possono surriscaldarsi al sole, provocando ustioni al bambino. Proteggere il seggiolino da fonti di calore

INSTALLAZIONE DEL SEGGIOLINO AUTO

eccessive, ad esempio, coprendolo con un rivestimento leggero.

Il seggiolino ha una sola posizione di installazione in auto, lasciando il bambino sempre semi reclinato.

In caso di lunghi viaggi fate delle soste frequenti. Il bambino si stanca molto facilmente. Evitare di lasciare il bambino nel seggiolino troppo a lungo.

Base Tech i-Size optional, venduta separatamente

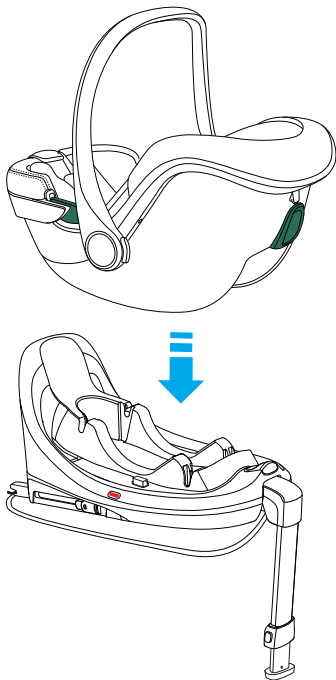

MANUTENZIONE

MANUTENZIONE - Pulizia

Il rivestimento e le cinture di sicurezza possono essere puliti utilizzando un panno pulito, acqua tiepida e sapone.

Le parti in plastica possono essere pulite con detergente delicato e acqua tiepida. Non utilizzare detersivi aggressivi come solventi.



Il seggiolino non deve essere usato senza il rivestimento.

RIMUOVERE IL RIVESTIMENTO (fig. 6.1, 6.2, 6.3, 6.4)

Premere il pulsante centrale rosso della fibbia e sganciare i connettori dalla fibbia. Rimuovere dalle asole, del rivestimento e dalla scocca entrambe le cinture pettorali comprese di connettori.

Non è necessario sfilare la cintura pettorale dall'anello della cinghia tendi cintura. Rimuovere la cintura seguendo quanto riportato al paragrafo "Come togliere la fibbia dell'imbracatura" e sfilare la fibbia dal rivestimento.

Sfilare il rivestimento dalla scocca

Per riposizionare il rivestimento, seguire la procedura inversa

ATTENZIONE! Riposizionare le cinture correttamente evitando attorcigliamenti.

Come togliere la fibbia dell'imbracatura (fig. 7.1, 7.2)

- Sganciare la fibbia (premere il pulsante rosso di sgancio).
- Individuare l'anello in metallo fissato alla cinghia sotto il rivestimento.
- Ruotare l'anello metallico e rimuoverlo attraverso la scocca e l'imbottitura.

Come rimettere la fibbia dell'imbracatura

- Inserire l'anello metallico e la cinghia inguinale attraverso l'imbottitura e la scocca (a). L'anello in metallo, fissato alla cinghia, deve fuoriuscire dalla scocca (fig. 8.1).
- Inserire l'anello metallico e la cinghia inguinale attraverso la scocca (b). Assicurarsi del corretto inserimento e bloccaggio (fig. 8.2).
- Tirare la fibbia centrale per controllare che la cinghia inguinale sia correttamente fissata

RIMUOVERE LA CAPOTTINA (fig. 9.1, 9.2, 9.3, 9.4).

GARANZIA CONVENZIONALE

Il contenuto sottoindicato va in vigore dal 01.01.2005 e sostituisce a qualsiasi titolo e completamente qualsiasi messaggio anteriore riferito alla garanzia prestata da Foppa Pedretti S.p.A.

GARANZIA CONVENZIONALE

Foppa Pedretti S.p.A. con sede in Grumello del Monte (Italia) Via Volta 11, garantisce direttamente al Consumatore che questo Prodotto, nuovo di fabbrica, è privo di difetti nei materiali, nella progettazione e nella fabbricazione ed è conforme alle caratteristiche dalla stessa dichiarate.

La presente garanzia convenzionale è valida in tutti i Paesi Stati membri dell'Unione Europea e non esclude né limita i diritti del Consumatore ai sensi di norme imperative di legge nei confronti del Venditore del Prodotto.

Per usufruire della presente garanzia convenzionale il Consumatore dovrà riportare il Prodotto difettoso al Venditore, presentandogli la prova d'acquisto del Prodotto dalla quale risultino in modo leggibile l'indirizzo del Venditore, la data d'acquisto del Prodotto col timbro e firma del Venditore e l'indicazione del Prodotto stesso o, in alternativa, lo scontrino fiscale, non modificato, dal quale risultino in modo chiaro le medesime informazioni.

La garanzia convenzionale del Produttore ha validità per Dodici (12) mesi dalla data di acquisto del Prodotto. Durante questo periodo Foppa Pedretti S.p.A. riparerà o sostituirà, a sua discrezione, il Prodotto difettoso.

La garanzia convenzionale è concessa all'acquirente finale del Prodotto (Consumatore) e non esclude né limita i diritti imperativi del medesimo Consumatore, quali previsti dalla legge e/o i diritti che il Consumatore può vantare contro il Venditore/Rivenditore del Prodotto.

ESCLUSIONI DELLA GARANZIA CONVENZIONALE.

La garanzia convenzionale è esclusa per i danni derivati al Prodotto dalle seguenti cause: uso non conforme alle disposizioni contenute nel foglio d'istruzioni all'uso ed al montaggio, urti e cadute, esposizione del Prodotto ad umidità o condizioni termiche o ambientali estreme od a cambiamenti repentini di tali condizioni, corrosione, ossidazione, modifiche o riparazioni non autorizzate del Prodotto, riparazioni con uso di parti di ricambio non autorizzate, uso improprio, cattiva o mancata manutenzione, manutenzione impropria rispetto a quanto indicato nel foglio d'istruzioni all'uso e al montaggio, montaggio non corretto, incidenti, azioni di cibi o bevande, azione di prodotti chimici, cause di forza maggiore.

In ogni caso Foppa Pedretti S.p.A. declina ogni responsabilità per danni a persone o a cose, diversi dal Prodotto, quando tali danni siano causati da negligenza alle disposizioni / raccomandazioni / avvertenze contenute nel manuale o, in alternativa, nel "Foglio d'istruzioni all'uso e al Montaggio" che accompagna ogni Prodotto destinato al proprietario/utilizzatore. (come a titolo meramente esemplificativo, nel caso del Prodotto Lettino: "Sorvegliate costantemente il bambino. Controllate che lenzuola e coperte non coprano la testa del bambino...").

Foppa Pedretti S.p.A. declina, inoltre, ogni responsabilità per danni a persone o a cose quando la rottura dei suoi prodotti è causata dal deterioramento dei componenti del Prodotto, soggetti ad usura. Sono considerati componenti del Prodotto soggetti a usura tutti i componenti in materiale plastico.

Car seat components	PAG 25
Use - warning	PAG 26
Checks before use	PAG 30
Installation in the vehicle	PAG 31
Adjust the handle	PAG 33
Adjust canopy	PAG 33
Using the newborn reducer	PAG 33
Placing your child in the car seat	PAG 33
To adjust the headrest and straps	PAG 34
Fitting your car seat into the car	PAG 34
Maintenance - Cleaning	PAG 37
Formal guarantee	PAG 38

CAR SEAT COMPONENTS

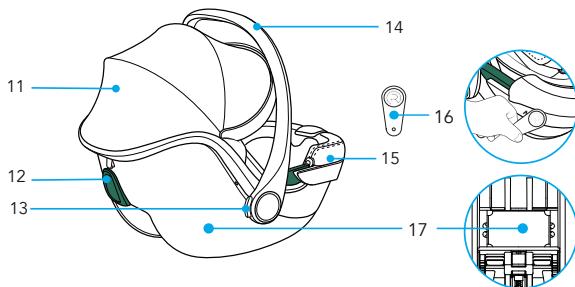
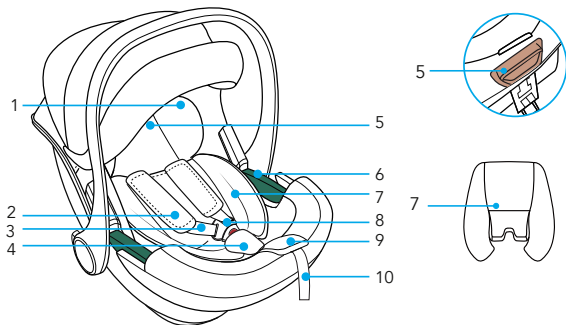

- | | | | |
|----|----------------------------|-----|-------------------------|
| 1. | Head support | 10. | Adjuster strap |
| 2. | Shoulder pads | 11. | Canopy |
| 3. | Harness | 12. | Shoulder belt guide |
| 4. | Buckle crotch pad | 13. | Handle release |
| 5. | "Adjusting headrest" lever | 14. | Handle |
| 6. | Lap belt guide | 15. | Lining |
| 7. | Infant pad | 16. | R-elf |
| 8. | Buckle | 17. | Instruction compartment |
| 9. | Harness adjustment button | | |

USE - WARNING

CATEGORIES OF USE

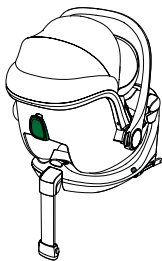
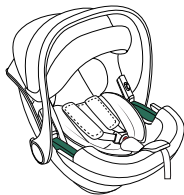

CAR SEAT "Car seat Divo i-Size"	CAR SEAT "Car seat Divo i-Size" with base "Tech i-Size"
<p>The "Car seat Divo i-Size" car seat is fixed in the car with the 3-point seat belt.</p>	<p>The "Car seat Divo i-Size" car seat is attached to the "X i-Size" and fixed to the passenger seat with the ISOFIX connectors. Consult the "Tech i-Size" base instruction manual for correct installation in the car.</p>

Warning

1. This is an "i-Size" child restraint device approved in accordance with regulation no. 129 to be used on the passenger seats of "i-Size-compatible" vehicles, as indicated by vehicle manufacturers in the vehicle user manual.
2. If in doubt, contact the manufacturer of the child restraint device, or the retailer.



IMPORTANT: the "Car seat Divo i-Size" car seat, together with the "Tech i-Size" Base, is an i-Size restraint system approved according to the ECE R129 Regulation, for children between 40 and 87 cm in height with a maximum weight of 13 kg.

WARNINGS**IMPORTANT**

Please read all instructions in this manual and in the vehicle owner's manual related to child safety seats carefully and understand them. Install and use the child safety seat as described in the instruction manual. Failure to do this could result in serious injury or death of your child. These operating instructions must be kept in the specific compartment in the car seat during the period of use for future reference.

IMPORTANTE

- Because of potential medical issues inherent in low birth weight and premature infants, always have a trained professional doctor, or hospital staff member assess the suitability of the child restraint prior to leaving the hospital or using the child restraint.
- **WARNING! Install the "Car seat Divo i-Size" car seat in the REAR-FACING POSITION ONLY.**
- The "Car seat Divo i-Size" car seat can be installed on the "Tech i-Size" base in i-Size compatible passenger seats, as indicated by the manufacturer in the vehicle manual.
- If the vehicle used does not have an i-Size-compatible passenger seat, the installation is approved on ISOFIX passenger seats in the vehicles indicated in the attached Vehicle List, also available on the website www.foppapedretti.it.
- The "Car seat Divo i-Size" car seat alone can also be installed with the 3-point static or retractor seat belt alone, approved according to regulation UN/ ECE 16 or other equivalent standards.
- Before proceeding with the purchase, check that the car seat is compatible with your car. If in doubt, consult the manufacturer of the car seat or the dealer.

WARNINGS

WARNINGS

- Use the child safety seat only on the vehicle seats that face forward. According to accident statistics, children are safer when properly restrained in the rear seating positions than in the front seating positions.
- After an accident, the car seat may no longer meet the safety requirements because of the damage sustained, even if this is not immediately visible. It is therefore recommended that you replace it. Only the manufacturer can ensure that it complies with the safety requirements, provided it is an original product.
- Make sure that luggage or other objects inside the vehicle are secured, to reduce the risk of injury in the event of an accident.
- The rigid and plastic components on the child restraint must be positioned and secured so as not to get trapped between the passenger seats or in a car door during daily use of the product.
- DO NOT remove any labels on the child safety seat. Important information is contained on the labels.
- DO NOT use a child safety seat with damaged or missing parts.
- DO NOT use damaged or frayed harness straps or vehicle belt.
- DO NOT modify or attempt to modify the child safety seat in any way.
- DO NOT take apart or attempt to take apart this child safety seat except as instructed in this manual.
- DO NOT use a child safety seat that has been in a crash. A crash can cause damage to the child safety seat that you cannot see.
- DO NOT replace the child seat cover or harness with any other than the ones we recommend as these parts are integral to the child safety seat's performance.
- DO NOT use a second-hand child seat or child seat whose history you do not know.
- MAKE sure that the child safety seat does not become trapped by folding or moveable passenger seat or in the door of your car.
- DO NOT USE in any configuration not shown in the instructions.
- NEVER use this child safety seat with 2 point vehicle belts.
- DO NOT use belt routing methods not shown in these instructions.
- DO NOT allow children to play with or adjust the child safety seat.
- Always check the tightness of the restraint and the harness before each use.
- DO NOT use this child safety seat in a passenger seat with an active airbag unless the vehicle manufacturer confirms that it is safe.
- This child restraint should be securely belted in the vehicle even when not in use. In a crash or sudden stop, an unsecured child safety seat may injure other occupants.

WARNINGS

- Make sure to properly secure any loose objects, such as luggage or books, in your car as they may cause injuries in the event of an accident.
- NEVER leave your child unattended in a car even for a short time.
- NEVER take your child out of the child safety seat when the vehicle is moving.
- NEVER use this child safety seat without the car seat cover.
- HOT! Cover the child safety seat when left in direct sunlight. Parts of a child safety seat may become too hot for the child's skin. Always check surfaces before placing a child in the child seat.
- DO NOT use any load bearing contact points other than those described in the instructions and marked in the child restraint.
- The rigid items and plastic parts of a child restraint must be so located and installed that they are not liable, during everyday use of the vehicle to become trapped by a movable seat or in a door of the vehicle.
- We recommended that any straps holding the restraint to the vehicle should be tight, that any straps restraining the child should be adjusted to the child's body, and that straps should not be twisted.
- IMPORTANT! Please ensure that any lap strap is worn low down, so that the pelvis is firmly engaged.
- NEVER use this child restraint with any other base except ones that the manufacturer permits.
- ALWAYS make sure all vehicle belts and harness straps are not twisted before each use.
- NEVER leave the child in the child seat when the harness straps are loose or undone.
- DO NOT leave your child in this child restraint for an extended period of time.
- ALWAYS install the child safety seat in a rear-facing position.
- NEVER install the child safety seat forward-facing.
- DO NOT use alternative routings not shown in these instructions.
- MAKE SURE all folding passenger seats are properly latched.
- ALL occupants of the vehicle should be correctly restrained. Unrestrained passengers may be thrown into other passengers and cause serious injury or death in a crash.
- ALWAYS MAKE SURE the handle is properly locked in the upright carrying position before carrying a child in the child seat.
- NEVER place the car seat or infant carrier near the edge of an elevated surface or on a soft such as a seat cushion or mattress. The car seat or infant carrier could fall off these surfaces and cause serious injury or death.
- NEVER use the child safety seat with a shopping cart.

CHECKS BEFORE USE

Inspect:

- child restraint free of damage.

Verify Child within Size Range:

- weight between 0-13kg.

Install Child Restraint Rearward-facing in Safe Location in Vehicle:

- vehicle seats that face front of vehicle only;
- handle locked in specified position;
- child facing rear of vehicle;
- position with NO active AIRBAG;
- 3 point (shoulder/lap) belt used;
- seat belt not twisted;
- belt path followed;
- tight against vehicle seat.

Secure Child Properly in Child Restraint:

- correct shoulder strap height;
- harness not twisted;
- harness low across hips;
- harness secure and tight.

INSTALLATION IN THE VEHICLE

USE IN THE CAR



DO NOT USE THE CAR SEAT PLACED ON A PASSENGER SEAT FITTED WITH AN AIRBAG.

Danger! If the airbag explodes it may hit the seat, and cause serious injury to the child, if not death.

Follow the instructions in the vehicle owner's manual for the use of child seats.



NEVER use a 2-point seat belt to fix the child's car seat to the passenger seat. Use only 3-point seat belts.

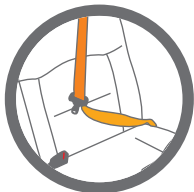

Comply with the regulations in force in your own country. NEVER use a 2-point seat belt to fix this child's car seat to the passenger seat.

Only suitable for use in vehicles equipped with 3-point static or retractor seat belts, approved according to regulation UN/ECE 16 or other equivalent standards.

Never use this car seat on a front passenger seat fitted with an active front AIRBAG.

INSTALLATION IN THE VEHICLE

WITH 3-POINT CAR SEAT BELT

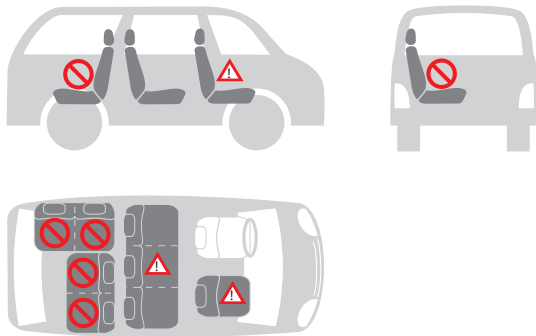

You can install the car seat as follows:

in the direction of travel	no
in the opposite direction to the direction of travel	yes
with a 2-point belt	no 1)
with a 3-point belt	yes 2)
on the front passenger seat	yes 3)
on the side rear seat	yes
on the central rear seat	no 4)



1) The use of a 2-point belt increases the risk of injury to the child in the event of an accident.

2) The seat belt must be approved to ECE R 16 or to other equivalent standards.

3) Do not use on a front passenger seat fitted with an active front airbag.

4) It may be used if the central seat of the vehicle is equipped with a 3-point belt.

USING THE CAR SEAT

ADJUST THE HANDLE (fig. 1.1, fig. 1.2)

- A. For use in the car and for transport;
- B. For placing the child in the seat.
- C. For use as a bouncer.

To adjust, squeeze handle release buttons on both sides, then rotate the handle. The handle will lock into position.

WARNING:

Always make sure the handle is securely locked in the upright carrying position before carrying.

You should hear a click when the handle button is engaged and handle is locked into the upright carrying position.

ADJUST CANOPY (fig. 2)

The sun canopy is easily adjustable.

It enables your child to rest peacefully and gives protection from the sun's rays.

To open: pull the plastic edge of the hood.

To close: push the edge back to the initial position.

USING THE NEWBORN REDUCER (fig. 3)

The reducer gives your child greater support during the first months.

The reducer is used to ensure greater comfort to young children.

The complete reducer must be used until the child reaches 75 cm.

PLACING YOUR CHILD IN THE CAR SEAT

Loosening the straps (fig. 4.1): Press the adjuster button on the front center of the seat, and pull on both shoulder straps to loosen the harness.

To release the buckle (fig. 4.2): Press the red button on the buckle to release the shoulder straps and move them to the side.

Place child's bottom on the seat and the child's back flat against the back of the child restraint.

This will increase the child's comfort and allow the harness to properly secure the child.

Slide shoulder straps over the child's shoulders.

Make sure that the straps are at the same height and positioned just above the child's shoulders.

USING THE CAR SEAT

To attach the buckle (fig. 4.3): Join together the two ends/ tabs of the straps to form a single connector.

Insert the connector into the central buckle until you hear a click.

Make sure that the straps are not twisted.

Adjust the chest protectors to the centre of the child's shoulders.

To adjust the headrest and straps (fig. 4.4): Pull the harness adjustment lever upwards and at the same time slide the adjuster upwards or downwards until the chest straps are at the correct height.

Release the adjustment lever to lock the adjuster in the new position.

Make sure that the chest straps are properly locked and in the correct position.

Make sure the shoulder straps are positioned just above the child's shoulders and that there is a 1 finger (1cm) gap. (fig. 4.5).

A properly-adjusted headrest ensures the optimal position for the child sitting in the car seat.

Tightening the harness (fig. 4.6): Pull the harness adjustment strap so as to tighten it properly against the body of the child. The harness is correctly tightened when the gap between the harness and the child is no greater than the thickness of your finger.

IMPORTANT! Pull the end of the adjuster strap outwards, not upwards or downwards. During transport (especially when not in the car), the adjuster strap must be placed in the belt compartment.

 **Ensuring that your child is properly secured with the harness.**

To ensure the safety of your child, check that.....

- The straps are adjusted correctly at the height of the child's shoulders.
- The straps are not twisted.
- The tabs are properly engaged in the harness buckle.

The straps are properly tightened, as the gap between the harness and the child must not be greater than the thickness of your finger.

FITTING YOUR CAR SEAT INTO THE CAR

This car seat can only be fitted into the passenger seat of a car with a lap and diagonal seat belt and no AIR BAG.

To secure the car seat in the vehicle with the 3-point seat belt, proceed as follows:

- Your child seat can only be installed rearward facing using a lap and diagonal

USING THE CAR SEAT

- seat belt in the front or rear passenger seat of the car (fig. 5.1).
- Pass the horizontal seat belt (the lap belt) of the car through both belt guides (a) and fasten the buckle (b) (fig. 5.2, fig. 5.3).
- Pass the diagonal seat belt (the chest belt) of the car around the backrest of the car seat, passing through the diagonal belt guide (c) (fig. 5.4).
- If the vehicle's seat belt is too short, adjust its height to the lowest position. If it is still too short, try another passenger seat.
- Place the diagonal belt in the diagonal seat belt guide at the back of the seat (fig. 5.4).
- Take out all the slack in the seat belt, ensuring that there are no twists or kinks in the seat belt (fig. 5.5).

WARNING:

- DO NOT route the vehicle belt using any other path when using the child seat. For assistance contact our Customer Service team.
- DO NOT use 2 point vehicle belt to install this child seat.
- ONLY install the child restraint rear-facing on forward-facing vehicle seats.
- Make sure the child is properly secured in the child restraint, and the child restraint is tightly installed in the vehicle.

Check that the car seat has been installed correctly in the vehicle

- Always secure the child with the belt when placed in the car seat.
- Never leave the child unattended in the child seat when placed on high-up surfaces (such as tables, etc.).
- Make sure that the end of the belt does not get caught in moving parts (such as automatic doors, escalators, etc.).
- WARNING! The plastic parts of the car seat can heat up in the sun, causing burns to the child. Protect the car seat from excessive heat, for example, by using a light covering.
- The car seat has only one installation position in the car, leaving the child always semi-reclined.
- Take regular breaks when travelling on long journeys. Your child can get tired very easily. Avoid leaving the child in the car seat for too long.

OPTIONAL

Optional "Tech i-Size" base, sold separately

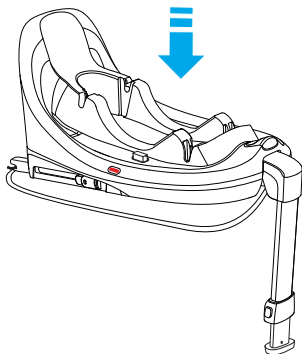
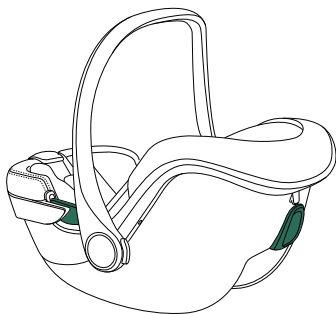

MAINTENANCE

MAINTENANCE - Cleaning

The upholstery and seat belts can be cleaned using a clean cloth, warm water and soap.

The plastic parts can be cleaned with mild soap and warm water.

Do not use harsh detergents such as solvents.



The car seat must not be used without the lining.

REMOVING THE LINING (fig. 6.1, 6.2, 6.3, 6.4)

Press the red release button and unhook the harness.

Remove the shoulder straps from cover and chassis in plastic, by pulling each shoulder strap, including buckle, through its corresponding slot.

Do not remove the shoulder straps from the loop of the harness adjuster strap.

Remove the belt following the instructions in the "How to remove the harness buckle" paragraph and remove the buckle from the cover.

Pull out the cover from shell front.

To put the lining back on, follow the reverse procedure.

IMPORTANT! Make sure that it is correctly assembled, check that none of the belts are twisted.

How to remove the harness buckle (fig. 7.1, 7.2)

- Unclip the buckle (press the red release button).
- Locate the metal ring attached to the belt under the child lining.
- Rotate the metal ring and remove it through the shell and the padding.

How to replace the harness buckle

- Insert the metal ring and the crotch strap through the padding and the shell (a). The metal ring, fastened to the belt, must come out from the shell (fig. 8.1).
- Insert the metal ring and crotch strap through the shell (b). Make sure it is inserted and locked correctly (fig. 8.2).
- Pull the centre buckle to check that the crotch strap is correctly secured.

REMOVING THE CANOPY (fig. 9.1, 9.2, 9.3, 9.4)

FORMAL GUARANTEE

The contents of this document as stated below will come into effect as from 01.01.2005 and replace, on every account and in full, any previous message referring to the guarantee provided by Foppa Pedretti S.p.A.

FORMAL GUARANTEE

Foppa Pedretti S.p.A. the head office of which is located at n. 11 Via Volta, Grumello del Monte (Italy), guarantees directly to the Consumer that this brand new product is free of faults with regard to the materials, design and manufacture and that it complies with the characteristics as declared by the manufacturer. This formal guarantee is valid in all Member Countries of the European Union and it neither excludes nor limits the Consumer's rights in accordance with mandatory measures provided for by the law with regard to the Retailer of the Product.

To take advantage of this formal guarantee, the Consumer must return the faulty product to the Retailer, presenting to the same the proof of purchase of the Product which must clearly show the Retailer's address, the date of purchase of the Product with the Retailer's stamp and signature and an indication of the Product itself or, alternatively, the receipt which must not have been altered and which must clearly show the same information as that referred to above.

The formal guarantee is valid for twelve (12) months from the date of purchase of the Product. During this period, Foppa Pedretti S.p.A. will repair or replace the faulty product, at its own discretion. The formal guarantee is granted to the end buyer of the Product (Consumer) and it neither excludes nor limits the mandatory rights of the Consumer as provided for by the law and/or the rights that the Consumer may have with regard to the Dealer/Retailer of the Product.

EXCLUSIONS TO THE FORMAL GUARANTEE.

The formal guarantee is excluded in the case of damage caused to the Product for the following reasons: if the product is used in a way that does not comply with the information contained in the use and assembly instruction sheet, if the product is knocked or dropped, if the Product is exposed to humidity or extreme heat or environmental conditions, or to sudden changes in the same, corrosion, oxidization, unauthorized alterations or repairs to the Product, repairs using unauthorised spare parts, improper use, improper maintenance or failure to carry out the same, improper maintenance compared to the information given on the use and assembly instruction sheet, incorrect assembly, accidents, damage caused by food or drink, damage caused by chemical products, cases of force majeure.

In any case, Foppa Pedretti S.p.A. declines all responsibility for damage caused to persons or to property, other than the Product, when such damage is caused by a failure to comply with the instructions/advice/warnings contained in the manual or, alternatively, in the use and assembly instruction sheet provided with each Product for the owner/user. (Purely as an example, in the case of a cot: "Check your baby constantly. Make sure that the sheets and blankets do not cover the baby's head...").

Furthermore, Foppa Pedretti S.p.A. declines all responsibility for damage to persons and to property when the breakage of its products is due to a deterioration in the components of the Product that are subject to wear. All the components of the Product made of plastic are considered to be components subject to wear.

Éléments du siège-auto	PAG 40
Utilisation – avertissement	PAG 41
Contrôles avant l'utilisation	PAG 46
Installation dans le véhicule	PAG 47
Régler la poignée	PAG 49
Positionner la capote pare-soleil	PAG 49
Utilisation du réducteur pour les premiers mois	PAG 49
Installer l'enfant dans le siège-auto	PAG 49
Pour régler l'appuie-tête et les bretelles	PAG 50
Installation à bord du véhicule	PAG 51
Entretien / Nettoyage	PAG 53
Garantie conventionnelle	PAG 54

ÉLÉMENTS DU SIÈGE-AUTO

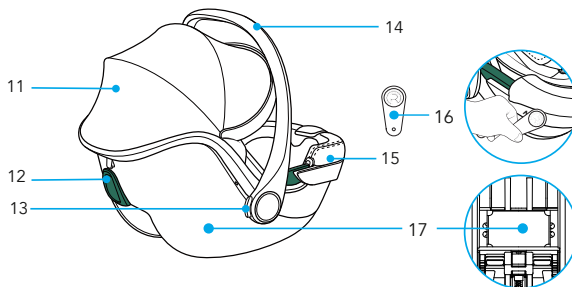
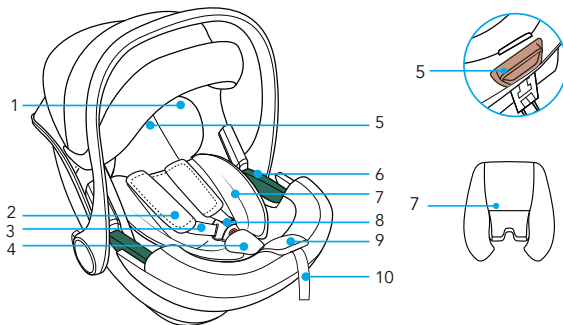

- | | | | |
|----|-----------------------------------|-----|----------------------------------|
| 1. | Coussin appui-tête | 10. | Sangle de réglage |
| 2. | Protège harnais coussin réducteur | 11. | Capote |
| 3. | Bretelles | 12. | Passant pour la sangle pectorale |
| 4. | Protection sangle d'entrejambe | 13. | Bouton de réglage de l'anse |
| 5. | Levier "Réglage l'appuie-tête" | 14. | Anse |
| 6. | Passant pour la sangle abdominale | 15. | Housse |
| 7. | Coussin réducteur | 16. | R-elf |
| 8. | Boucle du harnais | 17. | Compartiment du mode d'emploi |
| 9. | Bouton de réglage | | |

UTILISATION – AVERTISSEMENT

CATÉGORIES D'UTILISATION

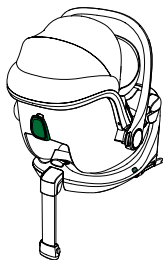
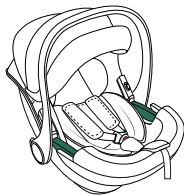

SIÈGE-AUTO
"Car seat Divo i-Size"

Le siège-auto "Car seat Divo i-Size" se fixe dans la voiture avec la ceinture de sécurité à 3 points.

SIÈGE-AUTO
"Car seat Divo i-Size" muni d'une base
"Tech i-Size"

Le siège-auto "Car seat Divo i-Size" s'accroche à la base "Tech i-Size" et est fixé au siège du véhicule à l'aide des connecteurs ISOFIX.

Consulter le manuel d'instructions de la base "Tech i-Size" pour bien l'installer dans le véhicule.

Avertissement

1. Il s'agit d'un dispositif de retenue pour enfants « i-Size » homologué aux termes de la réglementation n° 129 pour être utilisé sur des sièges de véhicules « compatibles pour i-Size », comme l'indiquent les constructeurs automobiles dans le mode d'emploi des véhicules.
2. En cas de doute, contacter le fabricant du dispositif de retenue ou le revendeur.



IMPORTANT: le siège-auto "Car seat Divo i-Size", avec la base "Tech i-Size", est un système de retenue i-Size homologué aux termes de la Réglementation ECE R129 pour des enfants d'une taille comprise entre 40 et 87 cm et un poids maximal de 13 kg.

AVERTISSEMENTS

IMPORTANT

Lire attentivement toutes les instructions présentes dans ce manuel et celles du véhicule en ce qui concerne les dispositifs de retenue pour enfants. S'assurer de les avoir bien compris. Installer et utiliser le siège auto comme indiqué dans le manuel d'instructions. Le non-respect de ces instructions peut compromettre la sécurité ou causer des blessures graves ou la mort de votre enfant. Ces instructions d'utilisation doivent être conservées dans le compartiment spécifique du siège auto, durant toute la période d'utilisation, pour pouvoir s'y référer à l'avenir.

IMPORTANT

- Pour les éventuels problèmes de santé concernant les nouveau-nés ayant un faible poids et les enfant prématurés, consulter toujours les médecins ou le personnel hospitalier spécialisé sur l'aptitude à l'usage du siège auto, avant de quitter l'hôpital ou d'utiliser le dispositif de retenue.
- **ATTENTION ! Installer le siège-auto "Car seat Divo i-Size" UNIQUEMENT DANS LE SENS CONTRAIRE À LA MARCHÉ DU VÉHICULE.**
- "Car seat Divo i-Size" peut être installé sur la base "Tech i-Size", sur des sièges compatibles i-Size, comme l'indique le constructeur dans le manuel du véhicule.
- Si le véhicule utilisé ne dispose pas d'un siège i-Size, l'installation est approuvée sur les sièges ISOFIX des véhicules indiqués dans la liste fournie en annexe à ce manuel ou disponible pour être consultée sur le site www.foppapedretti.it
- Il est également possible d'installer le siège-auto "Car seat Divo i-Size" uniquement à l'aide de la ceinture de sécurité à 3 points du véhicule, qu'elle soit statique ou à enrouleur, homologuée aux termes de la Réglementation UN/ECE N° 16 ou d'autres normes équivalentes.
- Avant d'acheter le siège-auto, vérifier qu'il est compatible avec le véhicule. En cas de doute, contacter le fabricant du siège-auto ou le revendeur.

AVERTISSEMENTS

- Installer le siège exclusivement sur les sièges orientés vers l'avant. Selon les statistiques, les sièges arrière du véhicule sont plus sûrs pour les enfants par rapport aux sièges avant.
- Après un éventuel accident, le siège-auto pourrait perdre ses caractéristiques de sécurité à cause des dommages subis, même si ces derniers ne sont pas immédiatement visibles. Il est donc recommandé de le remplacer. Seul le fabricant peut garantir que le siège-auto est conforme aux exigences de sécurité, à condition qu'il s'agisse d'un modèle original.
- Veillez à ce que les bagages ou d'autres objets situés dans le véhicule soient arrimés pour réduire le risque de blessures en cas d'accident.
- Les éléments rigides et les pièces en plastique du dispositif de retenue pour enfants doivent être positionnés et fixés de manière à ce qu'ils ne puissent pas se coincer entre les sièges ou dans la porte du véhicule, lors de l'utilisation normale du siège-auto.
- NE PAS enlever les étiquettes présentes sur le dispositif de retenue. Les étiquettes contiennent des informations importantes.
- NE PAS utiliser un dispositif de retenue avec des pièces endommagées ou manquantes.
- NE PAS utiliser le harnais ou les ceintures de sécurité si ces derniers sont endommagés ou usés.
- NE PAS modifier ou essayer de modifier le dispositif de retenue d'une quelconque façon.
- NE PAS démonter ou essayer de démonter ce dispositif de retenue, sauf tel que décrit dans ce manuel.
- NE PAS utiliser un siège auto ayant subi un choc violent, à cause d'un accident.
- Un accident peut avoir provoqué une rupture interne invisible de l'extérieur.
- NE PAS remplacer la housse ou le harnais avec des équipements différents de ceux prévus par le fabricant car ils influencent directement le fonctionnement du dispositif de retenue.
- NE JAMAIS acheter un siège auto d'occasion dont on ne connaît pas l'histoire.
- S'assurer que le siège auto ne reste pas coincé dans un siège rabattable ou mobile ou bien dans la portière de la voiture.
- N'utiliser aucune configuration qui ne soit PAS indiquée dans ce manuel d'utilisation.

AVERTISSEMENTS

- NE JAMAIS utiliser une ceinture de sécurité 2 points pour fixer le siège auto.
- NE PAS utiliser de système de passage des ceintures différent de celui indiqué dans le manuel.
- NE PAS permettre aux enfants de jouer ou de régler le dispositif de retenue pour enfants.
- Contrôler, avant chaque utilisation, que le dispositif de retenue et le harnais soient bien attachés.
- NE PAS utiliser le siège auto positionné sur un siège passager dont l'airbag est activé si le fabricant du véhicule n'en confirme pas la sécurité.
- Ce dispositif de retenue doit toujours être fixé au siège du véhicule même s'il n'est pas utilisé. En cas d'accident ou de freinage soudain, un siège mal fixé pourrait blesser les autres passagers.
- S'assurer d'immobiliser les objets mobiles (bagages, livres, etc.) à l'intérieur du véhicule. Ceux-ci peuvent provoquer des lésions/blessures en cas d'accident.
- Ne JAMAIS laisser l'enfant sans surveillance dans le véhicule même pour un instant.
- Ne JAMAIS enlever l'enfant du siège auto pendant que le véhicule est en mouvement.
- Ne JAMAIS utiliser ce dispositif de retenue pour enfants sans la housse.
- CHAUD! Couvrir le siège auto lorsqu'il est exposé directement aux rayons de soleil. Des parties du siège auto pourraient surchauffer excessivement et brûler la peau de l'enfant. Contrôler toujours les surfaces avant d'installer l'enfant à l'intérieur du siège auto.
- Ne pas utiliser de points de contact porteurs autres que ceux décrits dans les instructions et marqués sur le système de retenue.
- Les éléments rigides et les pièces en matière plastique du dispositif de retenue pour enfants doivent être situés et installés de telle manière qu'ils ne puissent pas, dans les conditions normales d'utilisation du véhicule, se coincer sous un siège mobile ou dans la porte du véhicule.
- Maintenir tendues toutes les sangles servant à attacher le dispositif de retenue au véhicule et régler les sangles qui servent à retenir l'enfant. De plus les
- sangles ne doivent pas être vrillées.
- NE PAS utiliser les points de contact, soumis à des charges, différents de ceux indiqués dans les instructions et marqués sur le dispositif de sécurité.
- Les éléments rigides et les pièces en plastique du dispositif de sécurité pour enfants doivent être positionnés et installés de façon que, en conditions d'utilisation normale de la voiture, ceux-ci ne puissent pas rester coincés sous un siège mobile ou dans la portière de la voiture.

AVERTISSEMENTS

- Toutes les sangles utilisées pour fixer le dispositif de sécurité à la voiture doivent être tendues; régler les ceintures de retenue de l'enfant. Il ne faut pas tordre les ceintures de sécurité.
- **IMPORTANT.** S'assurer que la sangle abdominale du harnais soit dans la position la plus basse possible pour bien retenir le bassin de l'enfant.
- **NE** jamais utiliser ce dispositif de retenue avec une base différente de celle indiquée par le fabricant.
- S'assurer **TOUJOURS** que la ceinture du véhicule, les ceintures de retenue pour enfants et le harnais du siège auto ne soient pas entortillés.
- Ne **JAMAIS** laisser l'enfant dans le siège auto avec le harnais mal accroché.
- **NE** laisser **PAS** votre enfant trop de temps dans le dispositif de retenue.
- Installer **TOUJOURS** le siège auto orienté dans le sens contraire de la marche.
- Ne **JAMAIS** installer le siège auto face à la route.
- **NE PAS** utiliser des passages de ceinture alternatifs à ceux indiqués dans ce manuel.
- **S'ASSURER** que tous les sièges rabattables/mobiles sont bien bloqués.
- **TOUS** les passagers du véhicule doivent être boucler leur ceinture de sécurité.
- En cas d'accident, les passagers sans ceinture peuvent blesser d'autres passagers.
- **S'ASSURER TOUJOURS** que la anse du siège auto soit réglée et bloquée en position verticale avant d'installer l'enfant dans le siège auto.
- **NE JAMAIS** installer le siège auto ou un dispositif de retenue pour enfants au bord d'un plan surélevé ou sur une surface souple comme un coussin ou un matelas. Le siège auto pourrait tomber et blesser gravement l'enfant ou le tuer.
- Ne **JAMAIS** utiliser le siège auto avec un caddie.
- En cas de doutes sur l'installation et l'utilisation correcte du siège, contacter le producteur du dispositif de sécurité pour enfants.
- Choisir toujours les sièges arrière même si le code de la route autorise l'installation sur le siège avant.
- Vérifier toujours qu'il n'y ait pas de résidus de nourriture ou d'autre matériel analogue dans la boucle.
- En hiver, ne pas attacher l'enfant en lui laissant des vêtements trop encombrants.

CONTRÔLES AVANT L'UTILISATION

Contrôler:

- que le harnais ne soit pas endommagé; sans signes d'usure

Vérifier que l'enfant appartienne au groupe d'utilisation:

- que le poids soit compris entre 0-13 kg

Installer le dispositif de retenue pour enfants dans une position sûre de la voiture et dans le sens contraire de la marche:

- exclusivement sur les sièges tournés face à la route
- la anse bloquée dans la position indiquée dans ce manuel.
- le siège doit être orienté dans le sens contraire de la marche
- en cas d'airbag, celui-ci doit être désactivé
- utiliser seulement la ceinture 3 points pour fixer le siège auto
- sans ceintures entortillées
- respecter le passage des ceintures
- fixé au siège

Positionner correctement l'enfant dans le siège auto:

- bretelles réglées à la bonne hauteur
- sans ceintures entortillées
- ceinture abdominale en position basse, sur le bassin de l'enfant
- harnais bien attaché.

UTILISATION À BORD



NE PAS UTILISER LE SIÈGE-AUTO SUR UN SIÈGE PASSAGER ÉQUIPÉ D'UN AIRBAG.

Danger ! En cas d'explosion, l'airbag peut taper dans le siège auto et entraîner des lésions graves ou même la mort de l'enfant.

Consulter les instructions figurant dans le manuel du véhicule pour l'utilisation des sièges-auto pour enfants.

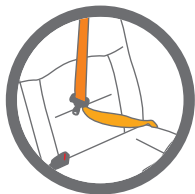

Pour ancrer le siège-auto au siège, NE JAMAIS utiliser une ceinture de sécurité 2 points. Utiliser uniquement des ceintures de sécurité 3 points.

Respecter les normes en vigueur du pays.

Pour ancrer ce siège-auto au siège, NE JAMAIS utiliser une ceinture de sécurité 2 points.

Adapté uniquement pour l'utilisation dans les véhicules dotés de ceinture de sécurité 3 points statique ou à enrouleur, homologuée conformément au Règlement UN/ECE N° 16 ou à d'autres standards équivalents.

Ne jamais utiliser ce siège-auto sur un siège passager avant équipé d'un airbag frontal actif.

INSTALLATION DANS LE VÉHICULE

AVEC CEINTURE DE SÉCURITÉ DU VÉHICULE 3 POINTS

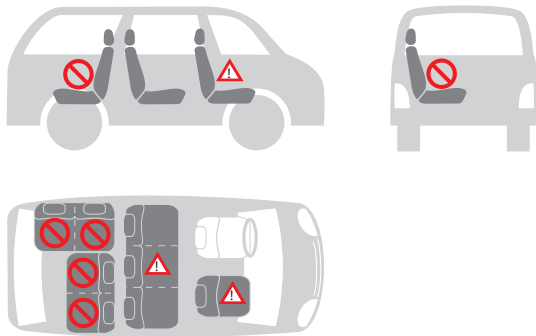

Vous pouvez installer le siège-auto de la manière suivante:

dans le sens de la marche	non
dans le sens inverse de la marche	oui
avec ceinture 2 points	non 1)
avec ceinture 3 points	oui 2)
sur le siège passager avant	oui 3)
sur le siège arrière latéral	oui
sur le siège arrière central	non 4)



1) L'utilisation d'une ceinture 2 points augmente le risque de lésions à l'enfant en cas d'accident.

2) La ceinture de sécurité doit être approuvée ECE R 16 ou autres standards équivalents.

3) Ne pas utiliser sur un siège passager avant équipé d'un airbag frontal actif.

4) Peut être utilisé si le siège central du véhicule est équipé d'une ceinture 3 points.

UTILISATION DU SIÈGE-AUTO

RÉGLER LA POIGNÉE (fig. 1.1, fig. 1.2)

- A. Pour l'utilisation dans la voiture et pour le transport;
- B. Pour placer l'enfant dans le siège;
- C. Position configuration transat.

Pour régler la anse dans les différentes positions, appuyer simultanément les boutons des deux côtés et tourner la anse. La anse se bloquera en position.

ATTENTION!

S'assurer toujours que la poignée du siège auto soit bloquée dans la position verticale de transport avant de soulever le siège auto.

Un clic indiquera lorsque la anse est bien bloquée en position verticale de transport.

POSITIONNER LA CAPOTE PARE-SOLEIL (fig. 2)

La capote pare-soleil est facilement réglable.

Elle permet à l'enfant de se reposer tranquillement tout en le protégeant contre les rayons du soleil.

Ouvrir : tirer le bord en plastique de la capote.

Fermer : pousser le bord à l'arrière, dans la position initiale.

UTILISATION DU RÉDUCTEUR POUR LES PREMIERS MOIS (fig. 3)

Le réducteur assure un plus grand soutien à votre enfant pendant les premiers mois.

Le réducteur sert à garantir un plus grand confort aux jeunes enfants.

Le réducteur complet doit être utilisé jusqu'à ce que l'enfant atteigne 75 cm.

INSTALLER L'ENFANT DANS LE SIÈGE-AUTO

Desserrer les bretelles (fig. 4.1): Appuyer sur le bouton de réglage (placé à l'avant du siège) et tirer simultanément sur les deux bretelles pour détendre le harnais.

Pour détacher la boucle (fig. 4.2): Appuyer sur le bouton rouge de la boucle centrale pour décrocher les bretelles et les positionner de chaque côté du siège auto.

Installer l'enfant dans le siège auto en s'assurant que le bas du dos repose bien au fond du siège et que le dos soit bien appuyé sur le dossier.

De façon à ce que l'enfant soit confortablement assis et bloqué par le harnais.

Faire glisser les bretelles sur les épaules de l'enfant.

UTILISATION DU SIÈGE-AUTO

En s'assurant que les bretelles soient à la même hauteur et placées juste audessus des épaules de l'enfant.

Pour accrocher la boucle (fig. 4.3): Unir les deux extrémités languettes des bretelles, en formant un seul connecteur.

Insérer le connecteur dans la boucle centrale jusqu'à entendre un déclic.

S'assurer que les bretelles ne soient pas entortillées.

Régler les protections pectorales au centre des épaules de l'enfant.

Pour régler l'appui-tête et les bretelles: (fig. 4.4): Tirer le levier de réglage du harnais vers le haut et, en même temps, faire glisser vers le haut ou vers le bas le dispositif de réglage jusqu'à ce que les ceintures pectorales se trouvent à la bonne hauteur.

Relâcher le levier de réglage pour bloquer le dispositif de réglage dans la nouvelle position.

S'assurer que les ceintures pectorales sont bien bloquées et se trouvent dans la bonne position.

Assurez-vous que les bretelles sont positionnées juste au-dessus des épaules de l'enfant et qu'il y a un espace pour 1 doigt (1 cm) (fig. 4.5).

Un appui-tête correctement réglé garantit la position optimale à l'enfant assis dans le siège-auto.

Tendre le harnais (fig. 4.6): Tirez la sangle de réglage du harnais, de manière à le serrer correctement contre le corps de l'enfant. Si le harnais est bien serré, l'espace entre ce dernier et l'enfant ne doit pas dépasser l'épaisseur d'un doigt.

IMPORTANT! Tirer l'extrémité de la sangle de réglage vers l'extérieur, non vers le haut ou vers le bas.

Durant le transport (notamment lorsque le siège-auto n'est pas à bord du véhicule), la sangle de réglage doit être replacée dans le compartiment de rangement de la sangle.

🔑 **Vérifier que l'enfant est correctement assuré avec le harnais**

Pour garantir la sécurité de l'enfant, contrôler que...

- Les bretelles sont correctement ajustées par rapport aux épaules de l'enfant.
- Les bretelles ne sont pas torsadées.
- Les languettes sont bien accrochées dans la boucle du harnais
- Les bretelles sont correctement tendues : l'espace entre le harnais et l'enfant ne doit pas dépasser l'épaisseur d'un doigt.

UTILISATION DU SIÈGE-AUTO

INSTALLATION À BORD DU VÉHICULE

Ce siège auto ne peut être fixé que sur des sièges passagers équipés d'une ceinture de sécurité à 3 points (diagonale et ventrale) et sans AIRBAG.

Pour fixer le siège-auto à l'aide de la ceinture de sécurité à 3 points du véhicule, agir comme suit :

- Le siège doit toujours être placé dos à la route, c'est-à-dire avec l'enfant tourné vers l'arrière du véhicule (fig. 5.1).
- Passer la ceinture de sécurité horizontale (abdominale) de la voiture dans les deux passants de la ceinture (a) et la boucler (b) (fig. 5.2, fig. 5.3).
- Passer la ceinture de sécurité diagonale (pectorale) du véhicule autour du dossier du siège-auto, en l'introduisant dans le passant de la ceinture diagonale (c) (fig. 5.4).
- Si la ceinture de sécurité du véhicule est trop courte, régler sa hauteur sur la position la plus basse. Si elle est toujours trop courte, essayer sur un autre siège.
- S'assurer que la ceinture est correctement introduite dans les passants, aussi bien la partie de la ceinture diagonale (passants des deux côtés) que la partie de la ceinture ventrale, passant placé à l'arrière (fig. 5.4).
- S'assurer que la ceinture n'est pas entortillée ou bloquée, et la tendre (fig. 5.5).

AVERTISSEMENTS:

- NE PAS utiliser d'autres parcours pour fixer la ceinture de sécurité. Pour l'assistance, contacter notre service après-vente.
- NE PAS utiliser une ceinture de sécurité à 2 points d'ancrage pour fixer ce dispositif de retenue pour enfants.
- Ce siège auto doit toujours et seulement être positionné dans le sens contraire de la marche sur un siège tourné face à la route.
- S'assurer que l'enfant soit correctement installé avec le harnais de retenue et que le siège auto soit bien fixé dans la voiture.

 **Vérifier l'installation correcte du siège-auto dans le véhicule.**

- Assurer toujours l'enfant avec la ceinture lorsqu'il est placé dans le siège-auto.
- Ne jamais laisser l'enfant sans surveillance dans le siège-auto lorsqu'il est placé sur des surfaces élevées (par exemple des tables, etc).
- Éviter que la partie finale de la sangle finisse dans des parties en mouvement (par exemple des portes automatiques, des escalators, etc.).

UTILISATION DU SIÈGE-AUTO

- ATTENTION ! Les parties en plastique du siège-auto peuvent chauffer au soleil, en provoquant des brûlures à l'enfant. Protéger le siège-auto contre les sources de chaleur excessives, en le couvrant par exemple avec un revêtement léger.
- Le siège-auto a une seule position d'installation à bord du véhicule, en laissant l'enfant toujours semi-incliné.
- En cas de longs trajets, faire des arrêts fréquents. L'enfant se fatigue très facilement. Éviter de laisser trop longtemps l'enfant dans le siège-auto.

Base "Tech i-Size" en option, vendue séparément

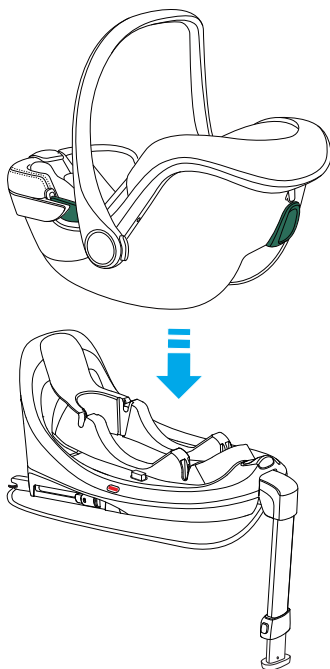

ENTRETIEN - Nettoyage

La housse et les ceintures de sécurité peuvent être nettoyées à l'aide d'un chiffon propre, d'eau tiède et de savon.

Les parties en plastique peuvent être nettoyées à l'aide d'une solution d'eau tiède et d'un nettoyant délicat.

Ne pas employer de nettoyants agressifs, tels que des solvants.



Le siège-auto ne doit pas être utilisé sans le revêtement.

RETIRER LA HOUSSE (fig. 6.1, 6.2, 6.3, 6.4)

Appuyer sur le bouton central rouge de la boucle et décrocher les connecteurs de la boucle.

Retirer les deux ceintures ventrales et les connecteurs des boutons de la coque.

Il n'est pas nécessaire d'enlever la ceinture ventrale de l'anneau de la sangle, tendeur de ceinture

Retirer la ceinture en suivant ce qui est indiqué au paragraphe "*Comment enlever la boucle du harnais*" et retirer la boucle du revêtement.

Enlever le revêtement de la coque.

Pour mettre en place la housse, effectuer la procédure dans l'ordre inverse.

IMPORTANT: s'assurer de la bonne installation, vérifier qu'aucune sangle n'est torsadée.

Comment enlever la boucle du harnais (fig. 7.1, 7.2)

- Détacher la boucle (appuyer sur le bouton rouge de décrochage).
- Identifier l'anneau en métal fixé sur la sangle sous la housse.
- Tourner l'anneau métallique et l'enlever à travers la coque et le rembourrage.

Comment remettre la boucle du harnais

- Insérer l'anneau métallique et la sangle d'entrejambe à travers le rembourrage et la coque (a). L'anneau en métal, fixé à la sangle, doit sortir de la coque (fig. 8.1).
- Insérez l'anneau métallique et la sangle d'entrejambe à travers la coque (b). Assurez-vous qu'il est inséré et verrouillé correctement (fig. 8.2).
- Tirer sur la boucle centrale pour contrôler que la sangle d'entrejambe soit correctement fixée.

RETIRER LA CAPOTE (fig. 9.1, 9.2, 9.3, 9.4)

GARANTIE CONVENTIONNELLE

Le contenu indiqué ci-dessous entrera en vigueur à partir du 01.01.2005 et substitue à tout titre et entièrement tout message antérieur concernant la garantie Foppa Pedretti S.p.A.

GARANTIE CONVENTIONNELLE

Foppa Pedretti S.p.A. ayant siège à Grumello del Monte (Italie) via Volta 11, garantit directement au consommateur ce produit, neuf de fabrication et sans défauts de matériaux, de projet et de fabrication et qu'il est conforme aux caractéristiques qu'elle déclare.

La présente garantie conventionnelle est valable dans tous les pays membres de l'union européenne, elle n'exclut ni ne limite les droits du consommateur conformément aux normes impératives en vigueur en ce qui concerne le vendeur du Produit.

Pour bénéficier de cette garantie conventionnelle, **le Consommateur devra ramener le Produit défectueux au vendeur**, en lui présentant la preuve de l'achat du produit sur lequel il résulte d'une façon lisible l'adresse du vendeur, la date de l'achat du produit, tampon et signature du vendeur et l'indication du produit même ou dans l'alternative, le ticket de caisse, non modifié sur lequel résultent clairement les mêmes informations.

La garantie conventionnelle a une validité de douze (12) mois à partir de la date de l'achat du produit. Pendant cette période Foppa Pedretti S.p.A. réparera ou substituera, selon son jugement, le produit défectueux. La garantie conventionnelle est accordée à l'acheteur final du produit (consommateur) et n'exclut ni ne limite les droits impératifs du consommateur même, comme prévus par la loi et/ou les droits que le consommateur peut vanter contre le vendeur/revendeur du produit.

EXCLUSIONS DE LA GARANTIE CONVENTIONNELLE.

La garantie conventionnelle exclut les dommages apportés au produit quand les causes sont les suivantes : usage non conforme aux dispositions contenues sur le feuillet d'instructions d'utilisation et montage, chocs et chutes, exposition du produit à l'humidité ou à des conditions thermiques ou ambiants extrêmes ou changement brusque de ces conditions, corrosions, oxydation, modifications ou réparations du produit non autorisées, réparations avec l'utilisation de pièces de rechange non autorisées, usage impropre, mauvais ou manque d'entretien, entretien impropre par rapport à ce qui est indiqué sur le feuillet d'instructions d'utilisation et montage, montage incorrect, accidents, action de nourriture ou de boisson, action de produits chimiques, causes de force majeure.

Dans tous les cas Foppa Pedretti S.p.A. décline toute responsabilité quant aux dommages aux personnes et aux choses divers au produit, quand ces dommages ont pour cause la négligence des dispositions, recommandations et avertissements contenus dans le manuel ou dans l'alternative sur le feuillet d'instructions utilisation et montage qui accompagne chaque Produit destiné au propriétaire utilisateur (comme par exemple dans le cas des lits d'enfant: "Surveillez constamment l'enfant. Contrôler que les draps et les couvertures ne couvrent pas la tête de l'enfant...").

Foppa Pedretti S.p.A. décline en outre toute responsabilité quant aux dommages aux personnes et aux choses quand la rupture de ses produits est causée par la détérioration des composants du Produit sujets à l'usure. Sont considérés comme composants sujets à l'usure tous les composants en matière plastique.

Komponenten	PAG 56
Verwendung - warnung	PAG 57
Kontrollen vor der ersten anwendung	PAG 62
Befestigung im fahrzeug	PAG 63
Einstellung des griffs	PAG 65
Das sonnenverdeck positionieren	PAG 65
Zum schutz ihres Kindes	PAG 65
Das kind in den autositz setzen	PAG 65
Einstellung der kopfstütze und schultergurte	PAG 66
Installation der babyschale im fahrzeug	PAG 67
Instandhaltung / Reinigung	PAG 69
Vertragsmässige garantie	PAG 70

KOMPONENTEN

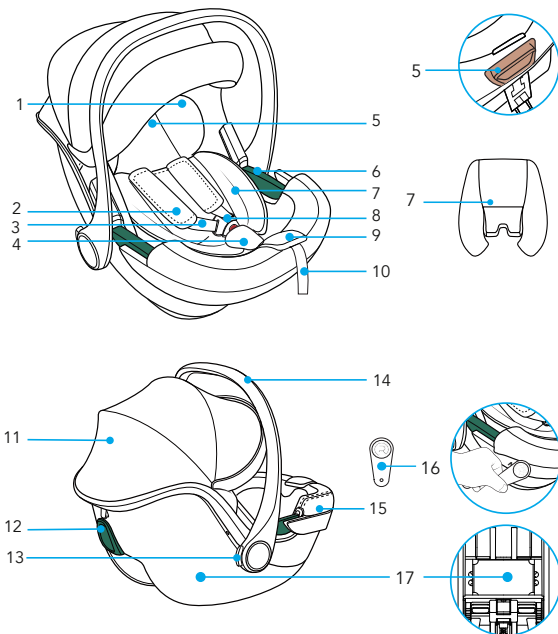

- | | | | |
|----|--|-----|--|
| 1. | Kopfstützkissen | 10. | Verstellgurt |
| 2. | Gurtzeughülle | 11. | Verdecks |
| 3. | Hosenträger | 12. | Schlaufe für den Sicherheits-
Brustgurt |
| 4. | Schützender Schrittgurt | 13. | Einstellknopf am Tragebügel |
| 5. | Hebel "Einstellung der kopfstütze" | 14. | Trägerbügel |
| 6. | Schlaufe für den Sicherheits-
Bauchgurt | 15. | Futters |
| 7. | Sitzkissen | 16. | R-elf |
| 8. | Schnalle am Sitzgurt | 17. | Anleitungsfach |
| 9. | Einstellknopf | | |

GEBRAUCHSKATEGORIEN

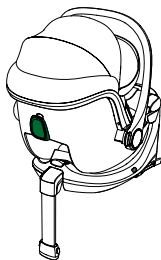
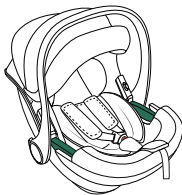

AUTO-KINDERSITZ "Car seat Divo i-Size"	AUTO-KINDERSITZ "Car seat Divo i-Size" mit Unterbau "Tech i-Size"
<p>Der Auto-Kindersitz "Car seat Divo i-Size" wird im Auto mit dem Dreipunkt-Sicherheitsgurt befestigt.</p>	<p>Der Auto-Kindersitz "Car seat Divo i-Size" wird am Unterbau "Tech i-Size" eingehängt und am Autositz mit den ISOFIX-Verbindern befestigt. Konsultieren Sie die Gebrauchsanweisung des Unterbaus "Tech i-Size" für den korrekten Einbau ins Auto.</p>

Warnhinweise

1. Das ist eine Rückhaltevorrchtung für Babys „i-Size“ mit Zulassung gemäß Verordnung Nr. 129, um auf Fahrzeugsitzen verwendet zu werden, die nach den Angaben des Fahrzeugherstellers in der Gebrauchsanweisung des Fahrzeugs mit „i-Size kompatibel“ gezeichnet sind.
2. Wenden Sie sich im Zweifelsfall an den Hersteller der Rückhaltevorrchtung oder an den Händler.



WICHTIG: Der Auto-Kindersitz "Car seat Divo i-Size" ist gemeinsam mit dem Unterbau "Tech i-Size" ein Rückhaltesystem i-Size mit Zulassung gemäß der Verordnung ECE R129 für Babys mit einer Körpergröße zwischen 40 und 87 cm und maximal 13 kg Gewicht.

WICHTIG

Lesen Sie alle Anweisungen in dieser Bedienungsanleitung aufmerksam durch und beachten Sie das Handbuch des Fahrzeugs in Bezug auf die Kinderrückhaltesysteme. Sie müssen die Anweisungen verstanden haben. Installieren und verwenden Sie den Sitz wie in der Bedienungsanleitung beschrieben. Eine falsche Anwendung kann die Sicherheit beeinträchtigen oder zu schweren Verletzungen oder Tod Ihres Kindes führen. Diese Gebrauchsanweisung muss im entsprechenden Fach des Auto-Kindersitzes während der Dauer des Gebrauchs für künftiges Nachschlagen aufbewahrt werden.

WICHTIG

- Bei eventuell bestehenden Gesundheitsproblemen von Säuglingen mit niedrigem Geburtsgewicht und Frühgeborenen fragen Sie immer einen Mediziner oder das spezialisierte Krankenhauspersonal, ob der Kinderautositz geeignet ist, bevor Sie das Krankenhaus verlassen oder das Rückhaltesystem verwenden.
- **ACHTUNG! Den Auto-Kindersitz "Car seat Divo i-Size" NUR ENTGEGEN DER FAHRTRICHTUNG DES FAHRZEUGS einbauen.**
- "Car seat Divo i-Size" kann auf dem Unterbau "X i-Size" auf Sitzen verwendet werden, die nach den Angaben des Fahrzeugherstellers in der Gebrauchsanweisung des Fahrzeugs mit i-Size kompatibel sind.
- Verfügt das Fahrzeug über keinen i-Size-Sitz, ist der Einbau auf ISOFIX-Sitzen der Fahrzeuge gestattet, die auf der beiliegenden Liste aufgeführt sind. Diese Liste kann auch auf der Webseite www.foppapedretti.it abgerufen werden.
- Der Auto-Kindersitz "Car seat Divo i-Size" allein kann auch nur mit dem Dreipunkt- Sicherheitsgurt des Fahrzeugs, statisch oder mit Aufrollvorrichtung, mit Zulassung gemäß Verordnung UN/ECE Nr. 16 oder anderen äquivalenten Standards eingebaut werden.
- Überprüfen Sie vor dem Kauf, ob der Kindersitz mit Ihrem Fahrzeug kompatibel ist. Wenden Sie sich im Zweifelsfall an den Hersteller des Auto-Kindersitzes oder an den Händler.

WARNUNG

- Installieren Sie den Sitz nur auf Sitze, die in Fahrtrichtung ausgerichtet sind. Laut Statistik sind für Kinder die Rücksitze eines Wagens sicherer als die Vordersitze
- Verwenden Sie KEINE Kinderautositze, die aufgrund eines Unfalls unter schweren Belastungen standen. Unfälle können zu nicht sichtbaren inneren Brüchen führen.
- Stellen Sie sicher, dass sich bewegliche Objekte wie Gepäck oder Bücher im Wageninneren nicht bewegen können. Sie können zu Verletzungen bei einem Unfall führen.
- Die festen Elemente und die Plastikteile der Sicherheitsvorrichtung für Kinder müssen so positioniert und montiert werden, dass Sie sich unter normalen Fahrtbedingungen nicht unter einen bewegliche Sitz oder in die Fahrzeugsür verkeilen können.
- Entfernen Sie die Etiketten NICHT vom Kindersitz. Diese Etiketten enthalten wichtige Informationen.
- Verwenden Sie den Kindersitz NICHT, wenn Teile fehlen oder beschädigt sind.
- Verwenden Sie den Sitzgurt oder die Sicherheitsgurte nicht, wenn diese beschädigt sind oder Verschleißspuren zeigen.
- Führen Sie KEINE Veränderungen am Kindersitz durch.
- Bauen Sie diesen Kindersitz NICHT auseinander, außer wie in dieser Anleitung beschrieben.
- Verwenden Sie KEINE Kinderautositze, die aufgrund eines Unfalls unter schweren Belastungen standen. Unfälle können zu nicht sichtbaren inneren Brüchen führen.
- Ersetzen Sie das Futter oder den Sitzgurt NICHT durch ein Futter oder einen Sitzgurt, die nicht vom Hersteller empfohlen wurden, da dies die Funktion des Kindersitzes direkt beeinflussen kann.
- Kaufen Sie NIEMALS einen Kinderautositz aus zweiter Hand, dessen Geschichte Sie nicht kennen.
- Stellen Sie sicher, dass der Sitz nicht in einem beweglichen oder klappbaren Sitz stecken bleibt oder in der Wagentür feststeckt.
- NICHT in Konfigurationen verwenden, die in diesem Handbuch nicht aufgeführt werden.

WARNUNG

- Verwenden Sie NIEMALS eine 2-Punkt-Sicherheitsgurt, um den Sitz auf dem Autositz zu befestigen.
- Verwenden Sie KEINEN anderen Gurtverlauf als den in dieser Bedienungsanleitung aufgeführten.
- Lassen Sie das Kind mit dem Kinderrückhaltesystem NICHT spielen oder es verändern.
- Prüfen Sie immer, dass das Rückhaltesystem und der Sitzgurt korrekt geschlossen sind, bevor Sie das System verwenden.
- Verwenden Sie den Kinderautositz NICHT auf einem Autositz, der mit einem aktiven Airbag ausgestattet ist, wenn der Fahrzeughersteller nicht angegeben hat, dass dies sicher sei.
- Dieses Rückhaltesystem muss immer am Autositz befestigt sein, auch wenn es nicht verwendet wird. Im Falle eines Unfalls oder bei plötzlicher Bremsung kann ein nicht befestigter Sitz zu Verletzungen anderer Passagiere führen.
- Stellen Sie sicher, dass sich bewegliche Objekte wie Gepäck oder Bücher im Wageninneren nicht bewegen können. Sie können zu Verletzungen bei einem Unfall führen.
- Lassen Sie das Kind NIEMALS unbeaufsichtigt im Wagen, auch nicht für einen kurzen Moment.
- Nehmen Sie das Kind während der Fahrt NIEMALS aus dem Sitz.
- Verwenden Sie dieses Rückhaltesystem für Kinder NIEMALS ohne den Bezug.
- HITZE! Decken Sie den Sitz ab, wenn er direktem Sonnenlicht ausgesetzt ist.
- Teile des Sitzes können sich stark erwärmen und zu Hautverletzungen beim Kind führen. Kontrollieren Sie immer die Oberflächen, bevor Sie das Kind in den Sitz setzen.
- Verwenden Sie KEINE anderen der Last ausgesetzten Kontaktpunkte als jene, die in den Gebrauchsanweisungen beschrieben und auf der Sicherheitsvorrichtung markiert sind.
- Die festen Elemente und die Plastikteile der Sicherheitsvorrichtung für Kinder müssen so positioniert und montiert werden, dass Sie sich unter normalen Fahrtbedingungen nicht unter einen bewegliche Sitz oder in die Fahrzeughür verkeilen können.
- Halten Sie alle Gurte unter Spannung, die zur Befestigung der Sicherheitsvorrichtung an den Wagen verwendet werden, und stellen Sie die Rückhaltegurte für das Kind ein. Der Sicherheitsgurt darf sich auf keinen Fall verdrehen.
- Wichtig. Stellen Sie sicher, dass der Bauchgurt des Sitzgurts so weit wie möglich unten sitzt, um das Becken des Kindes zu schonen.

WARNUNG

- Verwenden Sie dieses Rückhaltesystem NIEMALS mit einer Basis, die nicht vom Hersteller empfohlen wurde.
- Stellen Sie IMMER sicher, dass der Gurt des Wagens, die Gurte des Kinderrückhaltesystems sowie der Sitzgurt des Kinderautositzes nicht verdreht sind.
- Lassen Sie das Kind NIEMALS im Sitz, wenn der Sitzgurt nicht korrekt eingehängt ist.
- Lassen Sie Ihr Kind NIEMALS für eine längere Zeit im Kindersitz sitzen.
- Stellen Sie den Kinderautositz IMMER entgegen der Fahrtrichtung ab.
- Stellen Sie den Kinderautositz NIEMALS in Fahrtrichtung ab.
- Verwenden Sie KEINE anderen Gurtverläufe als die in dieser Anleitung angegebenen.
- STELLEN SIE SICHER, dass alle klappbaren/beweglichen Sitze korrekt verriegelt sind.
- ALLE Fahrzeugpassagiere müssen korrekt mit den Sicherheitsgurten angeschnallt sein. Passagiere ohne Sicherheitsgurt können im Falle eines Unfalls andere Passagiere verletzen.
- STELLEN SIE IMMER SICHER, dass der Tragebügel des Kinderautositzes auf die vertikale Position gestellt und blockiert ist, bevor Sie das Kind in den Sitz setzen.
- Stellen Sie den Kinderautositz oder ein Kinderrückhaltesystem NIEMALS in der Nähe von Kanten erhöhter Oberflächen oder auf weichen Oberflächen wie Kissen oder Matratzen ab. Der Sitz kann herunterfallen und zu schweren Verletzungen oder Tod führen.
- Verwenden Sie den Kinderautositz NIEMALS in Einkaufswagen.
- Wenn Sie Fragen in Bezug auf die Installation und korrekte Verwendung des Sitzes haben, kontaktieren Sie den Hersteller der Sicherheitsvorrichtung für Kinder.
- Ziehen Sie die Rücksitze immer vor, auch wenn die Straßenverkehrsordnung eine Montage auf dem Vordersitz erlaubt.
- Prüfen Sie immer, dass sich keine Reste von Lebensmitteln oder ähnlichem auf der Schnalle befinden.
- Im Winter sollte das Kind keine zu voluminöse Kleidung tragen, während es im Sitz sitzt.

KONTROLLEN VOR DER ERSTEN ANWENDUNG

Prüfen Sie, dass:

- Der Sitzgurt nicht beschädigt ist und keinen Verschleiß zeigt

Prüfen Sie, dass das Kind in die folgende Gruppe gehört:

- Sein Gewicht liegt zwischen 0-13 kg

Installieren Sie das Kinderrückhaltesystem entgegen der Fahrtrichtung in einer sicheren Position im Fahrzeug:

- Nur auf Sitze, die in Fahrtrichtung ausgerichtet sind
- Der Tragebügel muss in der in diesem Handbuch angezeigten Position verriegelt sein.
- Der Sitz muss entgegen der Fahrtrichtung ausgerichtet sein
- Falls ein Airbag vorhanden ist, muss der Airbag DEAKTIVIERT werden
- Verwenden Sie nur Gurte mit 3 Fixpunkten, um den Sitz zu befestigen
- Die Gurte dürfen nicht verdreht sein
- Der Gurtverlauf muss korrekt sein
- Befestigung am Autositz.

Sichern Sie das Kind korrekt im Sitz:

- Die Hosenträger müssen auf die korrekte Höhe eingestellt sein
- Die Gurte sind nicht verdreht
- Der Bauchgurt befindet sich in niedriger.

BEFESTIGUNG IM FAHRZEUG

VERWENDUNG IM FAHRZEUG



 **DEN AUTOSITZ KEINESFALLS AUF EINEM MIT AIRBAG AUSGESTATTETEN BEIFAHRERSITZ VERWENDEN.**

Gefahr! Beim Aufgehen kann der Airbag den Autositz treffen und dem Kind schwere Verletzungen zufügen oder es sogar töten.

Beachten Sie die Anweisungen, die im Bedienungshandbuch Ihres Fahrzeugs für die Verwendung von Autositzen für Kinder angegeben sind.

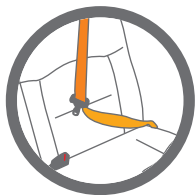

 **NIEMALS einen 2-Punkte-Sicherheitsgurt zur Verankerung des Autositzes am Beifahrersitz verwenden. Nur 3-Punkte-Sicherheitsgurte verwenden.**

Beachten Sie die in Ihrem Land geltenden Vorschriften. NIEMALS einen 2-Punkte-Sicherheitsgurt zur Verankerung

dieses Autositzes am Beifahrersitz verwenden. Dieser Autositz ist nur für den Einsatz in Fahrzeugen mit statischen 3-Punkte-Sicherheitsgurten oder Gurtaufrollvorrichtung geeignet, die gemäß der UN/ECE-Regelung Nr. 16 oder anderen entsprechenden Standards zugelassen wurden. Verwenden Sie diesen Autositz niemals auf einem vorderen mit aktiviertem Frontal-Airbag ausgestatteten Beifahrersitz.

BEFESTIGUNG IM FAHRZEUG

Mit 3-Punkte-Sicherheitsgurt

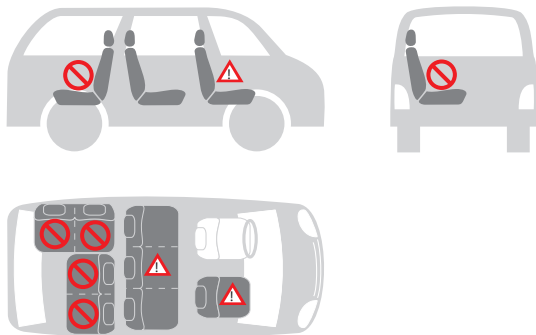

Sie können den Autositz wie folgt befestigen:

in Fahrtrichtung	nein
entgegen der Fahrtrichtung	ja
mit 2-Punkte-Sicherheitsgurt	nein 1)
mit 3-Punkte-Sicherheitsgurt	ja 2)
auf dem vorderen Beifahrersitz	ja 3)
auf einem seitlichen Beifahrersitz hinten	ja
auf dem mittleren Beifahrersitz hinten	nein 4)



1) Die Verwendung eines 2-Punkte-Gurts erhöht das Verletzungsrisiko des Kindes bei einem Unfall.

2) Der Sicherheitsgurt muss ECE R 16 oder von anderen entsprechenden Standards zugelassen sein.

3) Den Autositz nicht auf einem vorderen mit aktiviertem Frontal-Airbagausgestatteten Beifahrersitz verwenden.

4) Er kann auf dem mittleren Beifahrersitz des Fahrzeugs verwendet werden, wenn dieser mit einem 3-Punkte-Gurt ausgestattet ist.

BEFESTIGUNG DES AUTOSITZES IM FAHRZEUG

EINSTELLUNG DES GRIFFS (Abb. 1.1, Abb. 1.2)

- A. Für den Gebrauch im Fahrzeug und für den Transport;
- B. Um das Baby in den Kindersitz zu setzen;
- C. Verwendung als Wippe in Fix-Position

Zur Einstellung der unterschiedlichen Positionen des Tragebügels drücken Sie die Tasten auf beiden Seiten gleichzeitig und drehen den Tragebügel. Der Tragebügel verriegelt sich in der jeweiligen Position.

ACHTUNG

Stellen Sie immer sicher, dass der Tragebügel des Sitzes auf die vertikale Transportposition gestellt und verriegelt ist, bevor Sie den Sitz anheben. Mit einem Klick wird angezeigt, dass der Tragebügel korrekt in vertikaler Transportposition verriegelt wurde.

DAS SONNENVERDECK POSITIONIEREN (Abb. 2)

Das Sonnenverdeck lässt sich leicht einstellen.

Durch das Sonnenverdeck kann sich das Kind ausruhen und ist vor den Sonnenstrahlen geschützt.

Öffnen: Den Kunststoffrand des Verdecks ziehen.

Schließen: Den Rand zurück in Ausgangsposition schieben.

ZUM SCHUTZ IHRES KINDES (Abb. 3)

Der Sitzverkleinerer gibt Ihrem Kind in den ersten Monaten mehr Halt.

Der Sitzverkleinerer wird benötigt, um kleinen Kindern mehr Komfort zu gewährleisten.

Verwenden Sie den SITZVERKLEINERER bei Neugeborenen bis zu einer Größe von 75 cm.

DAS KIND IN DEN AUTOSITZ SETZEN

Lockern der schultergurte (Abb. 4.1): Drücken Sie den Einstellknopf, der sich auf der Rückseite des Sitzes befindet, und ziehen Sie gleichzeitig an beiden Hosenträgern, um den Sitzgurt zu lockern.

Lösen der Schnalle (Abb. 4.2): Drücken Sie den roten Knopf auf der Schnalle in der Mitte, um die Hosenträger zu lösen und seitlich am Sitz abzulegen.

Setzen Sie das Kind in den Kinderautositz und stellen Sie sicher, dass der untere Rückenbereich korrekt auf dem Sitzunterteil und die Schultern auf dem Rückenteil ruhen.

BEFESTIGUNG DES AUTOSITZES IM FAHRZEUG

Auf diese Weise sitzt das Kind bequem und es wird vom Sitzgurt besser gesichert. Die Hosenträger müssen oberhalb der Schultern des Kindes verlaufen.

Sicherstellen, dass sich die Schultergurte auf gleicher Höhe befinden und etwas oberhalb der Schultern des Kindes positioniert sind.

Schließen Sie die Schnalle (Abb. 4.3): Die beiden Enden/Laschen der Schultergurte zusammenlegen, so dass ein einziges Verbindungsstück entsteht. Das Verbindungsstück in die zentrale Schnalle stecken bis ein Klicken zu hören ist. Sicherstellen, dass die Schultergurte nicht verdreht sind.

Die Brustschützer mittig über den Schultern des Kindes einstellen.

Einstellung der kopfstütze und schultergurte (Abb. 4.4): Den Einstellhebel des Anschnallgurts nach oben ziehen und gleichzeitig den Regler nach oben oder unten schieben, bis die Brustgurte auf korrekter Höhe sitzen.

Den Einstellhebel auslassen, um den Regler in der neuen Position zu blockieren. Die korrekte Verriegelung und Position der Brustgurte sicherstellen.

Sicherstellen, dass sich die Schultergurte auf gleicher Höhe befinden und etwas oberhalb der Schultern des Kindes positioniert sind. Zwischen der Vergurtung und dem Schultern des Kindes darf nicht mehr als eine Fingerbreite Platz sein. (Abb. 4.5).

Eine korrekt eingestellte Kopfstütze gewährleistet dem Kind im Autositz die optimale Position.

Straffen der vergurtung (Abb. 4.6): Spannen Sie die Gurte an, bis sie in Kontakt mit dem Körper des Kindes kommen. Eine korrekte Spannung ist dann gegeben, wenn der Abstand zwischen Sitzgurt und Kind nicht mehr als ein fingerbreit beträgt.

WICHTIG! Das Ende des Einstellgurts nach vorne ziehen, nicht nach oben oder nach unten ziehen. Während des Transports (vor allem außerhalb des Autos) muss sich der Einstellgurt im Gurtfach befinden.

👉 **Überprüfen, dass das Kind richtig mit der Vergurtung gesichert ist.**

Zur Garantie der Sicherheit des Babys sicherstellen, dass...

- Die Schultergurte passend zur Höhe der Schultern des Babys eingestellt sind.
- Die Schultergurte nicht verdreht sind.
- Die Laschen in der Schnalle des Anschnallgurts korrekt befestigt sind.

Die Schultergurte korrekt gespannt sind, der Freiraum zwischen Anschnallgurt und Baby darf nicht mehr als eine Fingerdicke betragen.

BEFESTIGUNG DES AUTOSITZES IM FAHRZEUG

INSTALLATION DER BABYSCHALE IM FAHRZEUG

Diese Babyschale darf nur auf Sitzen mit 3-Punkt-Sicherheitsgurt (Brust- und Beckengurt) und ohne AIRBAG fixiert werden.

Zur Befestigung des Kindersitzes mit dem Drei-Punkt-Sicherheitsgurt des Fahrzeugs folgendermaßen vorgehen:

- Die Babyschale ist immer entgegen der Fahrtrichtung anzuordnen, d. h. das Kind muss zum Heck des Fahrzeugs schauen (Abb. 5.1).
- Den waagrechten Sicherheitsgurt (Bauchgurt) des Fahrzeugs durch beide Gurtschlitze (a) verlegen und die Schnalle (b) anschnallen. (Abb. 5.2, Abb. 5.3).
- Den diagonalen Sicherheitsgurt (Brustgurt) des Fahrzeugs um die Rückenlehne des Kindersitzes und durch den Schlitz des diagonalen Gurts verlegen (c) (Abb.5.4).
- Ist der Sicherheitsgurt des Fahrzeugs zu kurz, muss die Höhe auf die niedrigste Position gestellt werden. Ist er immer noch zu kurz, versuchen Sie es auf einem anderen Sitz.
- Sicherstellen, dass der Gurt richtig durch die Schlaufen geführt ist, sowohl der Teil des Beckengurts (Schlaufen auf beiden Seiten) als auch der Teil des Brustgurts (Schlaufe auf der Rückseite) Abb. 5.4.
- Sicherstellen, dass der Gurt nicht verdreht oder eingeklemmt ist, und diesen spannen (Abb. 5.5).

ACHTUNG:

- Verwenden Sie keine anderen Schlaufen zur Anbringung der Sicherheitsgurte. Kontaktieren Sie unseren Kundenservice, wenn Sie Hilfe benötigen.
- Verwenden Sie KEINE Sicherheitsgurte mit 2 Verankerungspunkten, um dieses Kinderrückhaltesystem zu befestigen.
- Dieser Kinderautositz muss stets in Richtung entgegen der Fahrtrichtung positioniert werden, auf einem Sitz, der in Fahrtrichtung ausgerichtet ist.
- Stellen Sie sicher, dass das Kind korrekt mit den Rückhaltegurten und dass der Kinderautositz sicher im Wagen befestigt wurde.

Die richtige Befestigung des Autositzes im Fahrzeug überprüfen.

- Das Kind immer mit dem Gurt sichern, wenn es sich im Autositz befindet.
- Das Kind im Autositz niemals unbeaufsichtigt lassen, wenn dieser auf hoch gelegenen Flächen abgestellt ist (z.B. auf Tischen, etc.).
- Verhindern, dass das Gurtende zwischen bewegliche Teile gerät (z.B. in Automattüren, Rolltreppen, etc.).

BEFESTIGUNG DES AUTOSITZES IM FAHRZEUG

- Achtung! Die Plastikteile des Autositzes können sich in der Sonne erwärmen und dem Kind Verbrennungen zufügen. Den Autositz, z.B. durch Bedecken mit einer leichten Hülle, vor starken Wärmequellen schützen.
- Der Autositz hat eine einzige Befestigungsposition im Auto, in der sich das Kind immer in halb geneigter Lage befindet.
- Legen Sie bei längeren Fahrten häufige Pausen ein. Das Kind wird sehr leicht müde. Vermeiden Sie es, das Kind zu lange im Autositz zu lassen.

Unterbau "Tech i-Size" optional, separat erhältlich

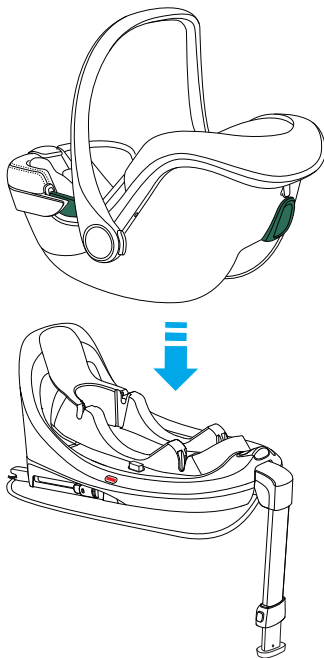

INSTANDHALTUNG

INSTANDHALTUNG - Reinigung

Der Bezug und die Sicherheitsgurte können mit einem sauberen Tuch, lauwarmem Wasser und Seife gereinigt werden.

Die Kunststoffteile können mit einem milden Reinigungsmittel und lauwarmem Wasser gereinigt werden.

Keine aggressiven Reinigungsmittel wie Lösungsmittel verwenden.



Der Autositz darf nicht ohne Polsterung verwendet werden.

ENTFERNEN DES FUTTERS (Abb. 6.1, 6.2, 6.3, 6.4)

Drücken Sie auf den roten Knopf in der Mitte der Schnalle und lösen Sie die Verbinder von der Schnalle.

Entfernen Sie aus den Schlitzen des Sitzkissens und des Bezugs sowie aus der Schale beide Brustgurte einschließlich Verbindern.

Der Brustgurt braucht nicht aus dem Ring des Gurtspannriemens herausgezogen zu werden.

Entfernen Sie den Gurt entsprechend den Anweisungen im Abschnitt *“Wie nimmt man die Schnalle von der Vergurtung ab”* und ziehen Sie die Schnalle aus dem Bezug.

Nehmen Sie den Bezug von der Schale ab.

Um die Abdeckung anzubringen, gehen Sie in umgekehrter Reihenfolge vor

WARNUNG! Positionieren Sie die Sicherheitsgurte richtig, ohne dass sich diese verheddern.

Wie nimmt man die Schnalle von der Vergurtung ab (Abb. 7.1, 7.2)

- Die Schnalle enthaken (den roten Entriegelungsknopf drücken).
- Den Metallring ausfindig machen, der auf dem Gurt unter der Haltevorrichtung angebracht ist.
- Den Metallring drehen und ihn über die Schale und die Polsterung entfernen.

Wie wird die Schnalle der Vergurtung wieder angebracht

- Den Metallring und den Schrittgurt durch die Polsterung und die Schale einstecken (a). Die an den Gurt befestigte Schnalle muss aus der Schale austreten (Abb. 8.1).
- Führen Sie den Metallring und den Schrittgurt durch die Schale (b). Stellen Sie sicher, dass es richtig eingesetzt und verriegelt ist (Abb. 8.2).
- Die Schnalle mittig ziehen, um zu kontrollieren, dass der Schrittgurt richtig befestigt ist.

AUSBAU DER HAUBE (Abb. 9.1, 9.2, 9.3, 9.4)

VERTRAGSMÄSSIGE GARANTIE

Der unten angegebene Wortlaut tritt am 01.01.2005 in Kraft und ersetzt in jeder Weise und vollständig alle vorhergehenden Garant ie- Mitteilungen der Foppa Pedretti S.p.A.

VERTRAGSMÄSSIGE GARANTIE

Foppa Pedretti S.p.A. mit Sitz in Grumello del Monte (Italien) Via Volta 11, gewährleistet dem Verbraucher direkt, dass dieser fabrikneue Artikel keine Materialmängel in der Entwicklung und Herstellung aufweist und mit den vom Hersteller angegebenen Eigenschaften übereinstimmt.

Die vorliegende Garantie ist in allen Mitgliedstaaten der Europäischen Gemeinschaft gültig und schließt die gemäß den zwingenden Gesetzesnormen gültigen Verbraucherrechte weder aus noch werden diese dadurch eingeschränkt.

Um die vorliegende Garantie in Anspruch nehmen zu können, muss der Verbraucher den fehlerhaften Artikel an den Verkäufer zurücksenden und dabei einen Kaufbeleg vorlegen auf dem die Adresse des Verkäufers, das Kaufdatum mit Stempel und Unterschrift des Verkäufers zu erkennen ist, sowie die eigentliche Artikelbezeichnung, alternativ gilt auch der unveränderte Kassenbon auf dem die genannten Angaben klar zu erkennen sind.

Die vertragsmäßige Garantie des Herstellers hat eine Gültigkeit von zwölf (12) Monaten ab Kaufdatum. Während dieser Zeit repariert oder ersetzt Foppa Pedretti S.p.A. das fehlerhafte Teil nach eigenem Ermessen.

Die vertragsmäßige Garantie wird dem Endabnehmer des Produktes (Verbraucher) gewährleistet und schließt die gemäß den zwingenden Gesetzesnormen gültigen Verbraucherrechte weder aus noch werden diese dadurch eingeschränkt, gleiches gilt für Rechte, die der Verbraucher gegenüber dem Verkäufer des Produktes geltend machen kann.

AUSSCHLIESSUNGEN VON DER VERTRAGSMÄSSIGEN GARANTIE.

Die vertragsmäßige Garantie gilt nicht für Schäden am Produkt, die durch folgendes hervorgerufen werden:

Nicht in den Gebrauchsanweisungen vorgesehener Gebrauch und Montage, Stöße und Stürze, Aussetzung extremer Raum- und Witterungsverhältnisse oder Feuchtigkeit oder plötzliche Veränderungen der Bedingungen, Korrosion, Oxidation, unerlaubte Veränderungen oder Reparaturen, Reparaturen mit unzulässigen Ersatzteilen, unsachgemäßer Gebrauch, schlechte oder fehlende Instandhaltung, unsachgemäße Instandhaltung oder nicht den Anweisungen entsprechend, unsachgemäße Montage, Unfälle, Auswirkungen von Lebensmitteln und Getränken, Auswirkungen von chemischen Produkten, höhere Gewalt.

In jedem Fall übernimmt Foppa Pedretti S.p.A keine Verantwortung für Schäden an Personen oder Sachen, die nicht vom Produkt hervorgerufen werden, sondern durch Nachlässigkeit gegenüber den Vorschriften, Empfehlungen, Anweisungen, die im Handbuch enthaltenen sind oder alternativ in der „Anleitung zum Gebrauch und zur Montage“, welche jedem Produkt anliegen und für den Besitzer/Benutzer bestimmt sind. (beispielsweise im Fall des Kinderbettchens: "Lassen Sie das Kind nicht unbeaufsichtigt. Achten Sie darauf, dass keine Laken oder Decken den Kopf des Kindes bedecken...").

Foppa Pedretti S.p.A. übernimmt keine Verantwortung für Schäden an Personen oder Sachen, wenn die Beschädigung der Produkte durch eine Abnutzung der verschleißenden Produktbestandteile hervorgerufen wird. Als Verschleißteile gelten alle Bestandteile aus Plastik.

Componentes de la silla de coche	PAG 72
Uso - advertencias	PAG 73
Verifique antes de usar	PAG 78
Instalación en el vehículo	PAG 79
Regular el asa	PAG 81
Colocar la capota de protección contra el sol	PAG 81
Uso del adaptador primeros meses	PAG 81
Colocar al bebé en la silla de coche	PAG 81
Para regular el apoyacabezas y los tirantes	PAG 82
Instalación de la sillita para coche en el vehículo	PAG 83
Mantenimiento / Limpieza	PAG 85
Garantía convencional	PAG 86

COMPONENTES DE LA SILLA DE COCHE

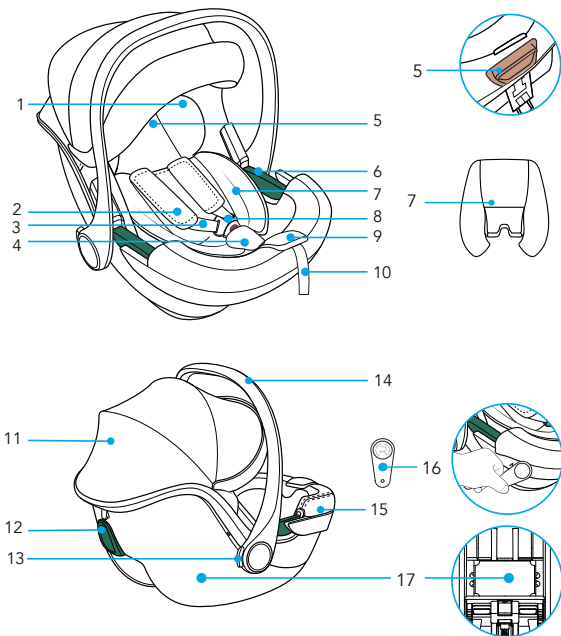

- | | | | |
|----|--|-----|---|
| 1. | Cojín reposacabeza | 9. | Botón regulador |
| 2. | Protege arnés | 10. | Correa de regulación |
| 3. | Tirantes | 11. | Capota |
| 4. | Acolchado de la hebilla | 12. | Pasador guía para el cinturón de seguridad pectoral |
| 5. | Palanca "Regulación del apoyacabezas" | 13. | Botón de regulación manilla |
| 6. | Pasador guía para el cinturón de seguridad abdominal | 14. | Manilla |
| 7. | Cojín reductor | 15. | Revestimiento |
| 8. | Hebilla del arnés | 16. | R-elf |
| | | 17. | Compartimento de las instrucciones |

USO - ADVERTENCIAS

CATEGORÍAS DE USO

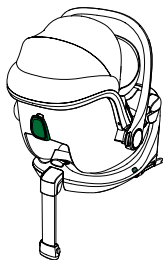
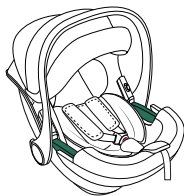
SILLA DE COCHE
"Car seat Divo i-Size"

La silla de coche "Car seat Divo i-Size" se fija en el coche con el cinturón de seguridad de 3 puntos.

SILLA DE COCHE
"Car seat Divo i-Size" con base "Tech i-Size"

La silla de coche "Car seat Divo i-Size" se engancha en la base "Tech i-Size" y se fija al asiento del coche con los conectores ISOFIX.

Consulte el manual de instrucciones de la base "Tech i-Size" para la correcta instalación en el coche.

Advertencias

1. Este es un dispositivo de retención para niños "i-Size" homologado en virtud del Reglamento n.º 129 para ser utilizado en los asientos de vehículos "compatibles i-Size" tal y como lo indican los fabricantes de coches en el manual de uso del vehículo.
2. En caso de dudas consulte al fabricante del dispositivo de retención o al distribuidor.



IMPORTANTE: la silla de coche "Car seat Divo i-Size", junto con la Base "Tech i-Size", es un sistema de retención i-Size homologado en virtud del Reglamento ECE R129 para niños con una altura comprendida entre los 40 y los 87 cm y peso máximo de 13 kg.

ADVERTENCIAS

IMPORTANTE

Lea atentamente todas las instrucciones que contiene este manual y las del vehículo relativas a los dispositivos de retención para niños. Asegúrese de haberlas comprendido. Instale y use la silla tal y como se describe en el manual de instrucciones. El incumplimiento de estas instrucciones puede comprometer la seguridad, o causar graves lesiones o la muerte de su hijo. Estas instrucciones de uso deben guardarse en el compartimento de la silla de coche durante el periodo de uso para futuras referencias.

IMPORTANTE

- En caso de eventuales problemas de salud inherentes a los recién nacidos con poco peso y a los niños prematuros consulte en todo caso con los médicos o con el personal hospitalario personalizado sobre la idoneidad del uso de la silla de coche antes de salir del hospital o de utilizar el dispositivo de retención.
- **¡ATENCIÓN! Coloque la silla de coche "Car seat Divo i-Size" EXCLUSIVAMENTE en SENTIDO CONTRARIO al DE LA MARCHA DEL VEHÍCULO.**
- "Car seat Divo i-Size" puede colocarse sobre la base "Tech i-Size" en asientos i-Size compatibles tal y como lo indica el fabricante en el manual del vehículo.
- Si el vehículo utilizado no dispone de un asiento i-Size, la silla puede colocarse en los asientos ISOFIX de los vehículos indicados en la Lista de vehículos adjunta o accesible a través del sitio www.foppapedretti.it.
- La silla de coche "Car seat Divo i-Size" también puede colocarse sola utilizando exclusivamente el cinturón de seguridad de 3 puntos del vehículo, estático o enrollable, homologado en virtud del Reglamento UN/ECE n.º 16 u otros estándares equivalentes.
- Antes de comprar la silla de coche compruebe que sea compatible con su coche. En caso de dudas consulte al fabricante de la silla de coche o al vendedor.

ADVERTENCIAS

ADVERTENCIAS

- Instale la silla exclusivamente en asientos orientados en el sentido de la marcha. Según las estadísticas los asientos posteriores del vehículo son más seguros para los niños respecto a los asientos delanteros.
- Como consecuencia de un accidente, la silla podría dejar de cumplir con los requisitos de seguridad debido a los daños sufridos, aunque no sean inmediatamente visibles y, por tanto, se recomienda cambiarla. El fabricante es el único que puede garantizar la conformidad con los requisitos de seguridad, siempre que se trate de un producto original.
- Asegúrese de que el equipaje o cualquier otro objeto que haya dentro del vehículo estén inmovilizados, para reducir el riesgo de posibles lesiones en caso de accidente.
- Los componentes rígidos y de plástico del dispositivo de retención infantil deben colocarse y fijarse de manera que no se queden encajados entre los asientos o en una puerta durante el uso diario del producto.
- NO retire las etiquetas presentes en el dispositivo de retención. Dichas etiquetas contienen información de gran importancia.
- NO utilice un dispositivo de retención cuyas partes estén dañadas o sean inexistentes.
- NO utilice el arnés o los cinturones de seguridad en caso de que estos estén dañados o parezcan desgastados.
- NO modifique o intente modificar de ninguna manera el dispositivo de retención.
- NO desmonte o intente desmontar este dispositivo de retención salvo en la forma que se describe en este manual.
- NO utilice una silla de coche que haya sufrido un empuje violento a causa de un accidente. El accidente podría haber causado una ruptura interna invisible.
- NO sustituya la funda o el arnés con una funda o arnés diferentes de los que aconseja el fabricante, dado que estos afectan directamente al funcionamiento del dispositivo de retención.
- NO compre NUNCA una silla de coche de segunda mano cuya historia desconozca.
- Asegúrese de que la silla no se queda encastrada en un asiento plegable o móvil, o en la puerta del coche. NO use ninguna configuración que no figure en el manual de uso.

ADVERTENCIAS

- NO use NUNCA, para enganchar la silla al asiento, un cinturón de seguridad con 2 puntos.
- NO use un sistema de paso de cinturones distinto al que se indica en el presente manual.
- NO permita que los niños jueguen o regule el dispositivo de retención para niños.
- Controle siempre que el dispositivo de retención y el arnés estén correctamente abrochados antes de cualquier utilización.
- NO utilice la silla de auto colocada en un asiento posterior equipado con un airbag activo, a menos que el fabricante del vehículo afirme que es seguro.
- Este dispositivo de retención debe fijarse siempre al asiento del vehículo, incluso en el caso de que no se utilice. En caso de accidente o de frenazo repentino la silla no sujeta podría herir a los restantes pasajeros.
- Asegúrese de inmovilizar los objetos móviles como el equipaje o los libros que se encuentran en el interior del vehículo. Pueden provocar lesiones/heridas en caso de accidente.
- No deje NUNCA al niño sin vigilancia en el interior del vehículo, ni siquiera por un breve instante.
- No saque NUNCA al niño de la silla cuando el vehículo está en marcha.
- No utilice NUNCA este dispositivo de retención para niños sin la correspondiente funda.
- ¡CALOR! Cubra la silla en caso de que se encuentre directamente expuesta a los rayos solares. Ciertas partes de la silla podrían calentarse excesivamente y causar quemaduras a la piel del niño. Controle siempre las superficies antes de acomodar al niño en el interior de la silla.
- No utilice los puntos de contacto de carga que no se describan en las instrucciones y no estén marcados en el sistema de retención.
- Los elementos rígidos y las partes plásticas del dispositivo de retención para niños deben colocarse e instalarse de forma que, en condiciones normales de uso del vehículo, no se atasquen debajo de los asientos móviles o en la puerta del vehículo.
- Mantenga tensas todas las cintas utilizadas para sujetar el dispositivo de retención y ajuste las cintas utilizadas para retener al niño. También es importante que las cintas no estén dobladas.
- NO utilice puntos de contacto sometidos a cargas diferentes de los descritos

ADVERTENCIAS

- en las instrucciones y marcados en el dispositivo de seguridad.
- Los elementos rígidos y las partes de plástico del dispositivo de seguridad para niños deben estar colocadas y montadas de manera que, en condiciones normales de uso del coche, no puedan quedar encastradas bajo un asiento móvil o en la puerta del mismo.
 - Mantenga en tensión todas las correas utilizadas para fijar el dispositivo de seguridad al coche y regule los cinturones de retención del niño. Es importante no torcer los cinturones de seguridad.
 - **IMPORTANTE.** Asegúrese de que el cinturón abdominal del arnés esté en la posición más baja posible de manera que sujete adecuadamente la pelvis del niño.
 - **NO** utilice nunca este dispositivo de retención con una base diferente a la indicada por el fabricante.
 - Asegúrese **SIEMPRE** de que el cinturón del vehículo y los cinturones de retención para niños, arnés de la silla de coche, no estén torcidos.
 - No deje **NUNCA** al niño en la silla con el arnés incorrectamente enganchado.
 - **NO** deje a su hijo en el dispositivo de retención durante un largo periodo.
 - Coloque **SIEMPRE** la silla de coche orientada en el sentido opuesto al de la marcha.
 - No coloque **NUNCA** la silla de coche en el sentido de la marcha.
 - **NO** utilice pasos cinturones alternativos a los que figuran en este manual.
 - **ASEGÚRESE** de que todos los asientos plegables/móviles estén correctamente bloqueados.
 - **TODOS** los pasajeros del vehículo deben estar correctamente sujetos con los cinturones de seguridad. Los pasajeros sin cinturón pueden herir a otros pasajeros en caso de que se produzca un accidente.
 - **ASEGÚRESE SIEMPRE** de que la manilla de la silla de coche esté regulada y bloqueada en la posición vertical antes de colocar al niño en la silla.
 - No coloque **JAMÁS** la silla de auto o un dispositivo de retención para niños en las proximidades de un borde plano elevado o en una superficie blanda como un cojín o un colchón. La silla podría caerse y causar heridas/lesiones graves o incluso la muerte.
 - No utilice **NUNCA** la silla de coche con un carrito de la compra.
 - En caso de duda sobre la instalación y el uso correcto de la silla contacte el fabricante del dispositivo de seguridad para niños.

VERIFIQUE ANTES DE USAR

- Opte siempre por los asientos posteriores, incluso en el supuesto de que el código de la circulación permita montarlos en el asiento anterior.
- Verifique siempre que no haya residuos de alimentos u otro material análogo en la hebilla.
- En invierno no ate al niño vestido con ropa demasiado abultada.

Controle:

- que el arnés no esté dañado y que no presente señales de desgaste

Verifique que el niño forma parte del grupo de usuarios:

- que el peso oscile entre los 0-13 kg

Instalar el dispositivo de retención para niños en sentido contrario al de marcha, en una posición segura del coche:

- exclusivamente en asientos orientados hacia el sentido de marcha
- la manilla bloqueada en la posición indicada en este manual.
- la silla debe estar orientada en sentido contrario al de marcha
- en caso de que exista un airbag, el selector deberá estar en posición SIN AIRBAG activado
- usar solamente el cinturón con 3 puntos de enganche para fijar la silla
- con cinturones no torcidos
- paso cinturones realizado correctamente
- fijado al asiento

Asegure correctamente al niño a la silla:

- tirantes regulados a la altura correcta
- cinturones no torcidos
- cinturón abdominal en posición baja, por encima de la pelvis del niño
- arnés correctamente abrochado.

USO EN EL COCHE



 **NO UTILICE LA SILLA DE COCHE EN UN ASIENTO EQUIPADO CON AIRBAG.**

¡Peligro! Si el airbag salta puede chocar contra la silla y causar graves lesiones al bebé, incluso la muerte. Observe las instrucciones indicadas en el manual del vehículo para el uso de las sillas para bebés.

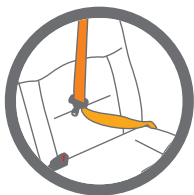

 **NO utilice nunca, para fijar la silla al asiento, un cinturón de seguridad de 2 puntos. Utilice solo cinturones de seguridad de 3 puntos.**

Observe las normas vigentes en el propio país.
NO utilice nunca, para fijar esta silla al asiento, un cinturón de seguridad de 2 puntos. Adecuada únicamente para su uso en vehículos dotados de cinturón de seguridad de 3 puntos estático o con enrollador, homologado según el Reglamento UN/ECE N.º 16 u otros estándares equivalentes. No utilice nunca esta silla en el asiento anterior si está dotado de airbag frontal activo.

INSTALACIÓN EN EL VEHÍCULO

CON CINTURÓN DE SEGURIDAD DEL VEHÍCULO DE 3 PUNTOS

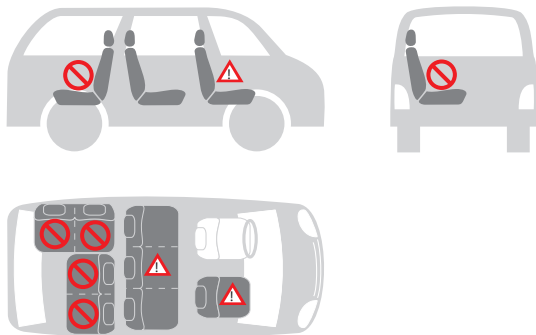

Pueden instalar la silla de coche como se indica a continuación:

en la dirección de marcha	no
en sentido contrario a la dirección de marcha	sí
con cinturón de 2 puntos	no 1)
con cinturón de 3 puntos	sí 2)
en el asiento anterior	sí 3)
en el asiento posterior lateral	sí
en el asiento posterior central	no 4)



- 1) El uso de un cinturón de 2 puntos aumenta el riesgo de lesiones al bebé en caso de accidente.
- 2) El cinturón de seguridad debe estar aprobado por ECE R 16 u otros estándares equivalentes.
- 3) No utilice esta silla en el asiento anterior si está dotado de airbag frontal activo.
- 4) Se puede utilizar si el asiento central del vehículo está dotado de cinturón de 3 puntos.

USO DE LA SILLA DE COCHE

REGULAR EL ASA (fig. 1.1, fig. 1.2)

- A. Para utilizar la silla en el coche o para su transporte ;
- B. Para colocar al niño en la silla de coche ;
- C. Posición de uso de la fija portabebes.

Para regular la manilla en las diferentes posiciones pulsar a la vez los botones de ambos lados y girar la manilla. La manilla se bloqueará en su posición.

ATENCIÓN

Asegúrese siempre de que la manilla de la silla esté bloqueada en la posición vertical del transporte antes de alzar la silla.

Un clic indicará que la manilla está correctamente bloqueada en posición vertical de transporte.

COLOCAR LA CAPOTA DE PROTECCIÓN CONTRA EL SOL (fig. 2)

La capota de protección contra el sol se regula fácilmente.

Se utiliza para que el bebé descanse tranquilo y para protegerlo de los rayos del sol.

Abrir: tire del borde de plástico de la capota.

Cerrar: empuje el borde hacia atrás para que quede en la posición inicial.

USO DEL ADAPTADOR PRIMEROS MESES (fig. 3)

El reductor proporciona a su bebé una mayor sujeción durante los primeros meses.

El reductor sirve para garantizar un mayor confort a los bebés.

El adaptador completo debe utilizarse hasta que el niño alcance los 75 cm.

COLOCAR AL BEBÉ EN LA SILLA DE COCHE

Afloje los tirantes (fig. 4.1): Pulsar el botón regulador que se encuentra en la parte anterior de la silla y tirar a la vez ambos tirantes para aflojar el arnés.

Para desenganchar la hebilla (fig. 4.2): Pulsar el botón rojo de la hebilla central para desenganchar los tirantes y colocarlos al lado de la silla.

Coloque al niño en la silla de coche y asegúrese de que el fondo del respaldo quede correctamente apoyado en el fondo del asiento, y que la espalda se apoye debidamente en el respaldo.

De esta forma el niño estará más cómodo y el arnés lo asegurará mejor.

Deslice los tirantes por los hombros del niño.

Asegurándose de que estén a la misma altura o posicionados justa encima de los hombros del bebé.

USO DE LA SILLA DE COCHE

Para enganchar la hebilla (fig. 4.3): Una las dos extremidades/ lengüetas de los tirantes, formando un único conector.

Introduzca el conector en la hebilla central hasta que oiga un clic.

Asegúrese de que los tirantes no estén retorcidos.

Regule las protecciones pectorales colocándolas en el centro de los hombros del bebé.

Para regular el apoyacabezas y los tirantes (fig. 4.4): Tire de la palanca de regulación del arnés hacia arriba y, al mismo tiempo, deslice, hacia arriba o hacia abajo, el regulador hasta que los cinturones pectorales queden a la altura correcta.

Suelte la palanca de regulación para bloquear el regulador en la nueva posición.

Asegúrese de que el bloqueo se ha realizado correctamente y que la posición de los cinturones pectorales es la adecuada.

Asegúrese de que los tirantes no estén retorcidos, de que queden justo encima de los hombros del niño y de que haya un espacio equivalente a 1 cm (fig. 4.5).

Un apoyacabezas regulado correctamente garantiza la posición óptima del bebé sentado en la silla.

Tensar el arnés (fig. 4.6): Tire de la correa de regulación del arnés para tensarlo correctamente contra el cuerpo del niño.

Si el arnés se tensa correctamente, el espacio que debe quedar entre este y el niño ha de ser inferior al espesor de un dedo.

¡IMPORTANTE! Tire de la extremidad de la correa de regulación hacia el exterior, no hacia arriba ni hacia abajo.

Durante el transporte (sobre todo cuando no es en coche), la correa de regulación debe colocarse en el compartimento porta-correa.

 **Compruebe que el bebé este correctamente asegurado con el arnés.**

Para garantizar la seguridad del niño vigile que.....

- Los tirantes estén correctamente regulados a la altura de los hombros del niño.
- Los tirantes no estén retorcidos.
- Las lengüetas estén correctamente enganchadas en la hebilla del arnés.
- Los tirantes estén correctamente tensados, el espacio que queda entre el arnés el niño no debe superar el grosor de un dedo.

USO DE LA SILLA DE COCHE

INSTALACIÓN DE LA SILLITA PARA COCHE EN EL VEHÍCULO

Esta sillita para coche solo se puede instalar en asientos para pasajeros equipados con cinturón de seguridad de tres puntos (abdominal y pectoral) sin AIRBAG.

Para fijar la silla de coche con el cinturón de seguridad de 3 puntos del vehículo efectúe los siguientes pasos:

La sillita se debe colocar siempre en sentido contrario al de la marcha, o sea, con el niño mirando hacia la parte posterior del vehículo (fig. 5.1).

Pase el cinturón de seguridad horizontal (abdominal) del coche por las dos guías para el cinturón (a) y abroche la hebilla (b) (fig. 5.2, fig. 5.3).

Pase el cinturón de seguridad diagonal (pectoral) del coche alrededor del respaldo de la silla de coche, pasando a través de la guía para el cinturón diagonal (c) (fig. 5.4).

Si el cinturón de seguridad del vehículo es demasiado corto, regule la altura en la posición más baja. Si sigue siendo demasiado corto, pruebe en otro asiento.

Compruebe que el cinturón esté correctamente introducido en las guías, tanto la parte del cinturón abdominal (guías en ambos lados) como la parte del cinturón pectoral (guía en el lado posterior), fig. 5.4.

Compruebe que el cinturón no quede retorcido o bloqueado y ténselo (fig. 5.5).

AVDVERTENCIAS!:

- NO utilice recorridos diferentes para fijar los cinturones de seguridad.
- Contacte nuestro servicio clientes para solicitar asistencia.
- NO utilice un cinturón de seguridad con 2 puntos de enganche para fijar este dispositivo de retención para niños.
- Esta silla de coche debe instalarse siempre y únicamente colocada en sentido opuesto al de marcha, en un asiento orientado en el sentido de marcha.
- Asegúrese de que el niño esté correctamente asegurado con el arnés de retención y de que la silla de coche esté fuertemente fijada en el vehículo.

Compruebe la correcta instalación de la silla en el vehículo

- Asegure siempre al bebé con el cinturón cuando lo coloque en la silla.
- Vigile siempre al bebé cuando esté en la silla y esta esté posicionada en superficies elevadas (por ejemplo mesas, etc.).
- Evite que la parte final de la correa quede atrapada en partes en movimiento (por ejemplo, puertas automáticas, escaleras móviles, etc.).
- ¡ATENCIÓN! Las partes de plástico de la silla pueden sobrecalentarse al sol, provocando quemaduras al bebé. Proteja la silla de fuentes de calor excesivas,

USO DE LA SILLA DE COCHE

- por ejemplo, cubriéndola con una vestidura ligera.
- La silla tiene una única posición de instalación en el coche que deja al bebé siempre semi-reclinado.
 - En caso de viajes largos, realice paradas frecuentes. El bebé se cansa muy fácilmente. Evite dejar al bebé en la silla durante mucho tiempo.

La Base "Tech i-Size" es un extra y se vende por separado

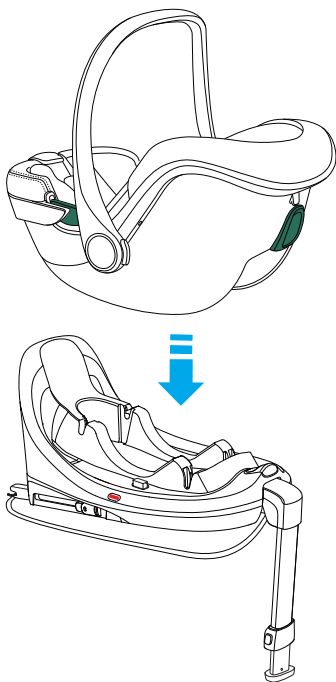

MANTENIMIENTO

Limpieza

El revestimiento y los cinturones de seguridad pueden limpiarse utilizando un paño limpio, agua templada y jabón.

Las partes de plástico puede limpiarse con detergente delicado y agua templada. No utilice detergentes agresivos como disolventes.



La silla no debe utilizarse sin la vestidura.

RETIRAR EL REVESTIMIENTO (fig. 6.1, 6.2, 6.3, 6.4)

Presione el pulsador central rojo de la hebilla y desenganche los conectores de la hebilla.

Extraiga los dos cinturones pectorales con sus conectores de las ranuras del cojín reductor, del revestimiento y del bastidor.

No es necesario extraer el cinturón pectoral por el anillo de la correa tensa cinturón.

Quite el cinturón como se indica en el apartado "*Cómo quitar la hebilla del arnés*" y extraiga la hebilla del revestimiento.

Sacar el revestimiento del bastidor

Para volver a colocar el revestimiento, siga el procedimiento a la inversa.

IMPORTANTE: Asegurarse de haber realizado un correcto montaje y comprobar que ninguna correa esté retorcida.

Cómo quitar la hebilla del arnés (fig. 7.1, 7.2)

- Desenganche la hebilla (pulse el botón rojo de desenganche).
- Localice la anilla de metal fijada en la correa situada debajo del revestimiento.
- Gire la anilla metálica y quítela a través de la estructura y del acolchado.

Cómo volver a colocar la hebilla del arnés

- Introduzca la anilla metálica y la correa inguinal a través del acolchado y de la estructura (a). La anilla de metal, fijada a la correa, debe salir de la estructura (fig. 8.1).
- Introduzca la anilla metálica y la correa inguinal a través de la estructura (b). Asegúrese de que esté insertado y bloqueado correctamente (fig. 8.2).
- Tire de la hebilla central para controlar que la correa inguinal esté correctamente fijada.

EXTRACCIÓN DE LA CAPOTA (fig. 9.1, 9.2, 9.3, 9.4)

GARANTÍA CONVENCIONAL

El contenido indicado a continuación entra en vigencia a partir del 01.01.2005 y substituye bajo cualquier concepto y totalmente cualquier mensaje anterior con referencia a la garantía prestada por Foppa Pedretti S.p.A.

GARANTÍA CONVENCIONAL

Foppa Pedretti S.p.A. con sede en Grumello del Monte (Italia) Via Volta 11, garantiza directamente al Consumidor que este Producto, nuevo de fábrica, está exento de defectos en los materiales, en el proyecto y en la fabricación y que está fabricado conforme a las características declaradas por la misma.

La presente garantía convencional tiene validez en todos los Países Estados Miembros de la Unión Europea y no excluye ni limita los derechos del Consumidor según los efectos de las normas imperativas de ley con respecto al Vendedor del Producto.

Para hacer uso de la presente garantía convencional **el Consumidor deberá entregar el producto defectuoso al Vendedor**, presentándole la prueba de compra del Producto de la cual resulten de manera legible la dirección del Vendedor, la fecha de compra del Producto con el sello del Vendedor y la indicación del Producto mismo o, como alternativa, el recibo fiscal, no modificado, del cual resulten claramente las mismas informaciones.

La garantía convencional tiene validez por Doce (12) meses a partir de la fecha de compra del Producto. Durante este período Foppa Pedretti S.p.A. reparará o reemplazará, a su discreción, el Producto defectuoso.

La garantía convencional se concede al comprador final del Producto (Consumidor) y no excluye ni limita los derechos imperativos del Consumidor mismo, como resultan previstos por la ley y/o los derechos que el Consumidor puede exhibir contra el Vendedor/Revendedor del Producto.

EXCLUSIONES DE LA GARANTÍA CONVENCIONAL.

La garantía convencional queda excluida por daños ocasionados al Producto debidos a las siguientes causas: uso no conforme a las disposiciones contenidas en la ficha de instrucciones para el uso y el montaje, choques y caídas, exposición del Producto a humedad o condiciones térmicas o ambientales extremas o a cambios repentinos de tales condiciones, corrosión, oxidación, modificaciones o reparaciones no autorizadas del Producto, reparaciones con uso de partes de repuesto no autorizadas, uso impropio, mal o inexistente mantenimiento, mantenimiento impropio con respecto a cuanto indicado en la ficha de instrucciones para el uso y el montaje, montaje incorrecto, accidentes, acciones de comidas o bebidas, acción de productos químicos, causas de fuerza mayor.

En cualquier caso Foppa Pedretti S.p.A. declina toda responsabilidad por daños a personas o a cosas, diversas del Producto, cuando tales daños sean causado por negligencia respecto a las disposiciones/recomendaciones/advertencias contenidas en el manual o, como alternativa, en la "Ficha de instrucciones para el uso y el Montaje" que acompaña cada Producto destinado al propietario/usuario. (meramente como ejemplo, en el caso del Producto Camita: "Vigilar constantemente al bebé. Controlar que la sábana y la manta no cubran la cabeza del bebé...").

Foppa Pedretti S.p.A. declina, además, toda responsabilidad por daños a persone o a cosas cuando la rotura de sus productos sea causada por el deterioro de los componentes del Producto, sujetos a desgaste. Se consideran componentes del Producto sujetos a desgaste todos los componentes de material plástico.

Componentes da cadeira auto	PAG 88
Utilização - advertências	PAG 89
Verificações antes da utilização	PAG 94
Instalação no veículo	PAG 95
Regular o manípulo	PAG 97
Regulação da capota	PAG 97
Utilização do redutor para os primeiros meses	PAG 97
Coloque a criança na cadeira auto	PAG 97
Para regular o apoio da cabeça e as alças	PAG 98
Instalação da cadeira auto	PAG 98
Manutenção / Limpeza	PAG 101
Garantia convencional	PAG 102

COMPONENTES DA CADEIRA AUTO

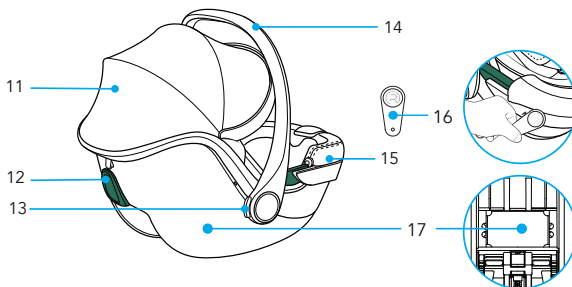
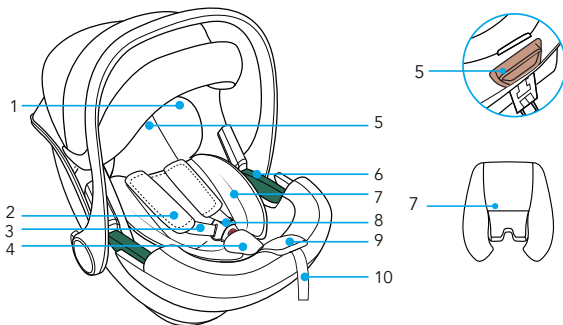

- | | | | |
|----|---|-----|-----------------------------------|
| 1. | Apoio da cabeça | 9. | Botão para soltar a retenção |
| 2. | Proteções para a região do peito | 10. | Correia para tensionar a retenção |
| 3. | Alças | 11. | Capota |
| 4. | Proteção entrepernas | 12. | Passante o cinto da região |
| 5. | Alavanca de regulação do apoio da cabeça | 13. | Botão para regular o puxador |
| 6. | Passante guida per la cintura di sicurezza addominale | 14. | Puxador |
| 7. | Reductor | 15. | Revestimento |
| 8. | Fivela de arnês | 16. | R-elf |
| | | 17. | Compartimento das instruções |

UTILIZAÇÃO - ADVERTÊNCIAS

CATEGORIAS DE UTILIZAÇÃO

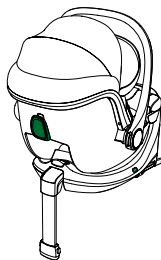
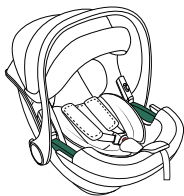
CADEIRA AUTO
"Car seat Divo i-Size"

A cadeira auto "Car seat Divo i-Size" é fixada no automóvel com o cinto de segurança de 3 pontos.

CADEIRA AUTO
"Car seat Divo i-Size" com base "Tech i-Size"

A cadeira auto "Car seat Divo i-Size" é engatada na base "Tech i-Size" e fixada no assento do automóvel com os conectores ISOFIX.

Consultar o manual de instruções da base "Tech i-Size" para a instalação correta no automóvel.

Advertência

1. Este é um dispositivo de retenção para crianças "i-Size" homologado nos termos do regulamento nº 129 para ser utilizado nos lugares sentados de veículos "compatíveis com i-Size" como indicado pelos fabricantes de veículos automóveis no manual de utilização do veículo.
2. Em caso de dúvida, consultar o fabricante do dispositivo de retenção ou o revendedor.



IMPORTANTE: a cadeira auto "Car seat Divo i-Size" juntamente com a Base "Tech i-Size" é um sistema de retenção i-Size homologado nos termos do Regulamento ECE R129 para crianças com altura compreendida entre 40 e 87 cm e um peso máximo de 13 kg.

ADVERTÊNCIAS**IMPORTANTE**

Ler atentamente todas as instruções contidas neste manual e as do veículo relativamente aos dispositivos de retenção para crianças. Certificar-se de as ter percebido. Instalar e utilizar a cadeira conforme descrito no manual de instruções. A não observância destas instruções pode comprometer a segurança ou causar lesões graves ou a morte da criança. As presentes instruções devem ser conservadas no compartimento previsto para o efeito da cadeira auto durante o período de utilização para consulta futura.

IMPORTANTE

- Para eventuais problemas de saúde inerentes a bebés com pouco peso e bebés prematuros, consultar sempre os médicos ou pessoal hospitalar especializado sobre a adequação da utilização da cadeira auto, antes de sair do hospital ou de utilizar o dispositivo de retenção.
- **ATENÇÃO! Instalar a cadeira auto "Car seat Divo i-Size" APENAS no SENTIDO OPOSTO ao DA MARCHA DO VEÍCULO.**
- A cadeira auto "Car seat Divo i-Size" pode ser instalada na base "Tech i-Size" em assentos i-Size compatíveis conforme indicado pelo fabricante no manual do veículo.
- Se o veículo utilizado não dispuser de um assento i-Size, a instalação é aprovada em assentos ISOFIX dos veículos indicados na Lista de Veículos anexada ou disponível para consulta no sítio web www.foppapedretti.it
- A cadeira auto "Car seat Divo i-Size" pode também ser instalada apenas com o cinto de segurança de 3 pontos do veículo estático ou equipado com retrator, homologado de acordo com o Regulamento n.º 16 da UN/ECE ou outras normas equivalentes.
- Antes de proceder à compra, verificar se a cadeira auto é compatível com o seu automóvel. Em caso de dúvida contactar o fabricante da cadeira auto ou o negociante.

ADVERTÊNCIAS

- Instalar a cadeira auto exclusivamente em assentos orientados no sentido da marcha. De acordo com as estatísticas, os assentos traseiros do veículo são mais seguros para as crianças do que os assentos da frente.
- Após um acidente, a cadeira auto poderá perder os requisitos de segurança em virtude dos danos sofridos, ainda que não sejam imediatamente visíveis. Recomenda-se, portanto, a sua substituição. Apenas o fabricante pode garantir a conformidade da cadeira auto com os requisitos de segurança, desde que se trate de um produto original.
- Certificar-se que as bagagens ou outros objetos dentro do veículo estão imobilizados, para reduzir o risco de possíveis lesões em caso de acidente.
- Os componentes rígidos e em plástico do dispositivo de retenção para crianças devem ser colocados e fixados de modo a não ficarem presos entre os assentos ou numa porta durante o uso diário do produto.
- NÃO remover as etiquetas presentes no dispositivo de retenção. As etiquetas NÃO utilizar um dispositivo de retenção com peças danificadas ou em falta.
- NÃO utilizar o arnês ou os cintos de segurança se estiverem danificados ou apresentarem vestígios de desgaste.
- NÃO modificar ou tentar modificar o dispositivo de retenção por qualquer forma.
- NÃO desmontar ou tentar desmontar este dispositivo de retenção, exceto conforme descrito neste manual.
- NÃO utilizar uma cadeira auto que tenha sido sujeita a uma tensão violenta, devido a um acidente. Um acidente pode ter provocado uma rutura interna não visível.
- NÃO substituir o forro ou o arnês por um forro ou arnês diferentes daqueles recomendados pelo fabricante, uma vez que têm uma influência direta no funcionamento do dispositivo de retenção.
- NUNCA adquirir uma cadeira auto em segunda mão, cuja utilização anterior não seja conhecida.
- Certificar-se que a cadeira auto não fica presa num assento rebatível ou móvel ou na porta da viatura.
- NÃO utilizar nenhuma configuração diferente daquela apresentada no manual de utilização.

ADVERTÊNCIAS

- NUNCA utilizar, para fixar esta cadeira auto no assento, um cinto de segurança de 2 pontos.
- NÃO utilizar um sistema de passagem dos cintos diferente daquele indicado no manual.
- NÃO permitir que as crianças brinquem com ou regulem o dispositivo de retenção para crianças.
- Antes de qualquer utilização, verificar sempre se o dispositivo de retenção e o arnês estão corretamente apertados.
- NÃO utilizar a cadeira auto posicionada num assento de passageiro equipado com AIRBAG ativo, se o fabricante do veículo não indicar que é seguro.
- Este dispositivo de retenção deve ser sempre fixado ao assento do veículo, ainda que não seja utilizado. Em caso de acidente ou de travagem súbita, uma cadeira auto não fixada poderá ferir outros passageiros.
- Certificar-se de imobilizar objetos móveis, como bagagem ou livros dentro do veículo. Podem provocar lesões/ferimentos em caso de acidente.
- NUNCA deixar a criança sem vigilância dentro do veículo, nem por um breve instante.
- NUNCA retirar a criança da cadeira auto quando o veículo estiver em movimento.
- NUNCA utilizar este dispositivo de retenção para crianças sem o forro.
- QUENTE! Cobrir a cadeira auto quando exposta diretamente aos raios solares. Partes da cadeira auto poderão aquecer excessivamente e provocar queimaduras na pele da criança. Verificar sempre as superfícies antes de colocar a criança na cadeira auto.
- NÃO utilizar pontos de contacto, sujeitos a carga, diferentes daqueles descritos nas instruções e marcados no dispositivo de segurança.
- Os elementos rígidos e as partes de plástico do dispositivo de segurança para crianças devem ser posicionados e montados de modo a que, nas condições de utilização normal da viatura, não possam ficar presos por baixo de um assento móvel ou na porta da viatura.
- Manter esticados todos os cintos utilizados para fixar o dispositivo de segurança à viatura e regular os cintos de retenção da criança. É importante não torcer os cintos de segurança.
- IMPORTANTE. Certificar-se que o cinto abdominal do arnês está na posição mais baixa possível para segurar adequadamente a bacia da criança.

ADVERTÊNCIAS

- NUNCA utilizar este dispositivo de retenção com uma base diferente daquela indicada pelo fabricante.
- Certificar-se SEMPRE que o cinto do veículo e os cintos de retenção para crianças, o arnês da cadeira auto, não estão torcidos.
- NUNCA deixar a criança na cadeira auto com o arnês não engatado corretamente.
- NÃO deixar a criança no dispositivo de retenção por um longo período de tempo.
- Colocar SEMPRE a cadeira auto orientada no sentido oposto ao da marcha.
- NUNCA colocar a cadeira auto orientada no sentido da marcha.
- NÃO utilizar sistemas de passagem dos cintos de segurança diferentes daqueles indicados neste manual.
- CERTIFICAR-SE que todos os assentos rebatíveis/móveis estão corretamente bloqueados.
- TODOS os passageiros do veículo devem estar corretamente seguros com os cintos de segurança. Passageiros sem cinto podem ferir outros no caso de um acidente.
- CERTIFICAR-SE SEMPRE que o manípulo da cadeira auto está regulado e bloqueado na posição vertical antes de colocar a criança na cadeira auto.
- NUNCA colocar a cadeira auto ou um dispositivo de retenção para crianças próximo de uma borda de um plano elevado ou sobre uma superfície macia como uma almofada ou um colchão. A cadeira auto pode cair e causar graves ferimentos/lesões ou morte.
- NUNCA utilizar a cadeira auto com um carrinho das compras.
- Em caso de dúvidas sobre a instalação e a utilização correta da cadeira auto, contactar o fabricante do dispositivo de segurança para crianças.
- Preferir sempre os assentos traseiros ainda que o Código da Estrada permite a montagem no assento da frente.
- Verificar sempre que não existem resíduos de alimentos ou outro material semelhante na fivela.
- No inverno, não colocar a criança na cadeira usando roupas demasiado volumosas.

VERIFICAÇÕES ANTES DA UTILIZAÇÃO

Controlar:

- que o arnês não está danificado, isento de sinais de desgaste

Verificar se a criança é abrangida pelo grupo de utilização:

- que o peso está compreendido entre 0-13 kg

Instalar o dispositivo de retenção para crianças no sentido oposto ao da marcha, numa posição segura da viatura:

- exclusivamente em assentos orientados no sentido da marcha;
- com o manípulo bloqueado na posição indicada neste manual;
- a cadeira auto deve estar orientada no sentido oposto ao da marcha;
- no caso de presença de airbag, o seletor deve estar na posição SEM airbag ativado;
- usar apenas o cinto de 3 pontos de fixação para fixar a cadeira auto com cintos não torcidos;
- passagem dos cintos seguida corretamente;
- fixado no assento.

Prender a criança corretamente na cadeira auto:

- alças reguladas na altura correta;
- cintos não torcidos;
- cinto abdominal na posição baixa, por cima da bacia da criança;
- arnês corretamente apertado.

UTILIZAÇÃO NA VIATURA



 **NÃO UTILIZAR A CADEIRA AUTO POSICIONADA NUM ASSENTO DE PASSAGEIRO EQUIPADO COM AIRBAG**

Perigo! O airbag, em caso de explosão, pode atingir a cadeira auto e causar graves lesões na criança, ou mesmo a morte.

Observar as instruções contidas no manual do veículo para a utilização das cadeiras auto para crianças.

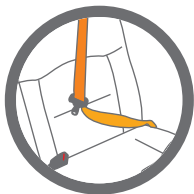

 **NUNCA utilizar, para fixar a cadeira auto ao assento, um cinto de segurança de 2 pontos. Utilizar apenas cintos de segurança de 3 pontos.**

Observar as normas em vigor no seu país. NUNCA utilizar, para fixar esta cadeira auto no assento, um cinto de segurança de 2 pontos.

Adequado apenas para utilização em veículos equipados com cinto de segurança de 3 pontos estático ou equipado com retrator, homologado de acordo com o Regulamento n.º 16 da UN/ECE ou outras normas equivalentes.

Nunca utilizar esta Cadeira Auto num assento de passageiro da frente equipado com airbag frontal ativo.

INSTALAÇÃO NO VEÍCULO

Com cinto de segurança do veículo de 3 pontos

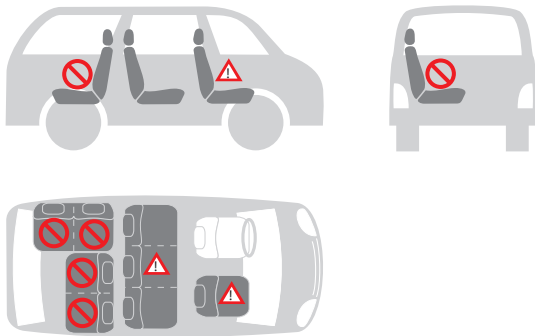

Pode instalar a cadeira auto da seguinte forma:

no sentido da marcha	não
no sentido contrário ao da marcha	sim
com cinto de 2 pontos	não 1)
com cinto de 3 pontos	sim 2)
no assento do passageiro da frente	sim 3)
no assento traseiro lateral	sim
no assento traseiro central	não 4)



1) O uso de um cinto de segurança de 2 pontos aumenta o risco de lesões na criança em caso de acidente.

2) O cinto de segurança deve ser aprovado pela norma ECE R16 ou outras normas equivalentes.

3) Não utilizar num assento de passageiro da frente equipado com airbag frontal ativo. 4) Pode ser utilizada se o assento central do veículo estiver equipado com um cinto de segurança de 3 pontos.

UTILIZAÇÃO DA CADEIRA AUTO

REGULAR O MANÍPULO (fig. 1.1, fig. 1.2)

- A. Para a utilização na viatura e para o transporte ;
- B. Para colocar a criança na cadeira ;
- C. Para a utilização como espreguiçadeira.

Para regular o manípulo nas várias posições, pressionar simultaneamente os botões de ambos os lados e rodar o manípulo, libertar de seguida os botões e continuar a rodar o mesmo até que fique bloqueado na nova posição.

ATENÇÃO

Certificar-se sempre que o manípulo da cadeira auto está bloqueado na posição vertical de transporte antes de levantar a cadeira auto.

Um clique indicará quando o manípulo está corretamente bloqueado na posição vertical de transporte.

REGULAÇÃO DA CAPOTA (fig. 2)

A capota guarda-sol é facilmente regulável.

Serve para deixar a criança repousar tranquilamente e protegê-la dos raios do sol.

Para abrir: puxe a borda de plástico do capô.

Fechar: Empurre a borda de volta à posição inicial.

UTILIZAÇÃO DO REDUTOR PARA OS PRIMEIROS MESES (fig. 3)

O redutor oferece à criança um apoio maior durante os primeiros meses.

O redutor serve para garantir um maior conforto às crianças pequenas.

O redutor completo deve ser utilizado até que a criança atinja os 75 cm.

COLOQUE A CRIANÇA NA CADEIRA AUTO

Soltar as alças (fig. 4.1): Premir o botão regulador, colocado na parte da frente da cadeira auto, e puxar simultaneamente ambas as alças para soltar o arnês.

Para desengatar a (fig. 4.2): Pressionar o botão vermelho na fivela central para desengatar as alças e posicioná-las ao lado da cadeira auto.

Colocar a criança na cadeira auto, certificando-se que o fundo da coluna apoia corretamente no assento e a coluna apoia corretamente no encosto.

A criança ficará assim mais confortável e mais segura com o arnês.

Fazer deslizar as alças sobre as costas da criança, certificando-se que as alças estão à mesma altura e posicionadas logo acima das costas da criança.

UTILIZAÇÃO DA CADEIRA AUTO

Para engatar a fivela (fig. 4.3): Unir as duas extremidades linguetas das alças, formando um único conector.

Inserir o conector na fivela central até se ouvir um clique.

Certificar-se que as alças não ficam torcidas.

Regular as proteções peitorais no centro das costas da criança.

Para regular o apoio da cabeça e as alças (fig. 4.4): Puxar a alavanca para cima e, ao mesmo tempo, fazer deslizar o regulador para cima ou para baixo até que os cintos peitorais fiquem na altura correta.

Soltar a alavanca de regulação para bloquear o regulador na nova posição.

Certificar-se do bloqueio correto e da posição correta dos cintos peitorais.

Certificar-se que as alças estão colocadas imediatamente acima das costas da criança e que existe um espaço equivalente a 1 cm (fig. 4.5).

Um apoio da cabeça regulado corretamente garante a posição ideal à criança sentada na cadeira auto.

Esticar o arnês (fig. 4.6): Tirar a cinghia de regulação dell'imbracatura in modo da tensionarla correttamente contro il corpo del bambino. Una corretta tensionatura è tale che lo spazio tra l'imbracatura e il bambino non deve essere superiore allo spessore di un dito.

IMPORTANTE! Puxar a extremidade da correia de regulação para o exterior, não para cima ou para baixo.

Durante o transporte (sobretudo quando não estiver no automóvel), a correia de regulação deve ser colocada no compartimento porta-correias.

 **Verificar se a criança está corretamente presa com o arnês.**

Para garantir a segurança da criança, controlar se...

- As alças estão reguladas corretamente com as costas da criança.
- As alças não estão torcidas.
- As linguetas estão corretamente engatadas na fivela do arnês.
- As alças estão corretamente esticadas: o espaço entre o arnês e a criança não deve ser superior à espessura de um dedo.

INSTALAÇÃO DA CADEIRA AUTO

IMPORTANTE: Esta cadeirinha para automóveis deve ser fixada somente em bancos para passageiros dotados de cintos de segurança com três pontos (abdominal e peitoral) e sem AIRBAG.

Para fixar a cadeira auto com o cinto de segurança de 3 pontos do veículo, proceder da seguinte forma:

UTILIZAÇÃO DA CADEIRA AUTO

- A cadeirinha deve ser sempre colocada no sentido contrário da marcha do veículo, ou seja, com a criança dirigida para a parte posterior do automóvel (fig. 5.1).
- Passar o cinto de segurança horizontal (abdominal) da viatura por ambas as guias de passagem do cinto (a) e apertar a fivela (b) (fig. 5.2, fig. 5.3).
- Passar o cinto de segurança diagonal (peitoral) da viatura, à volta do encosto da cadeira auto, passando através da guia de passagem do cinto diagonal (c) (fig. 5.4).
- Se o cinto de segurança do veículo for demasiado curto, regular a sua altura na posição mais baixa. Se continuar demasiado curto, experimentar noutro assento.
- Certifique-se de que o cinto esteja corretamente inserido nos passantes, tanto a parte do cinto abdominal (passantes de ambos os lados) quanto a parte do cinto da região peitoral, situado no lado posterior (fig. 5.4).
- Certifique-se de que o cinto não esteja torcido ou bloqueado e, em seguida, tensioná-la, (fig. 5.5).

ADVERTÊNCIAS:

- NÃO utilizar percursos diferentes para fixar os cintos de segurança. Para assistência contactar o nosso serviço de assistência ao cliente.
- NÃO utilizar um cinto de segurança de 2 pontos de fixação para fixar este dispositivo de retenção para crianças.
- Esta cadeira auto deve ser sempre e apenas instalada e posicionada no sentido oposto ao da marcha, num assento cuja orientação é no sentido da marcha. Certificar-se que a criança está corretamente presa com o arnês de retenção e que a cadeira auto está firmemente fixada na viatura.

Verificar a instalação correta da cadeira auto no veículo

- Prender sempre a criança com o cinto, quando colocada na cadeira auto.
- Nunca deixar a criança sem vigilância na cadeira auto quando estiver colocada sobre superfícies elevadas (por exemplo: mesas, etc.).
- Evitar que a parte final da correia fique entre partes em movimento (por exemplo: portas automáticas, escadas rolantes, etc.).
- ATENÇÃO! As partes em plástico da cadeira auto podem aquecer ao sol, provocando queimaduras na criança. Proteger a cadeira auto de fontes de calor excessivas cobrindo-a, por exemplo, com um revestimento leve.
- A cadeira auto só tem uma posição de instalação no automóvel, deixando a criança sempre semi-reclinada.

UTILIZAÇÃO DA CADEIRA AUTO

- Em caso de viagens longas fazer pausas frequentes. A criança cansa-se facilmente. Evitar deixar a criança na cadeira auto durante muito tempo.

Base "Tech i-Size" opcional, vendida separadamente

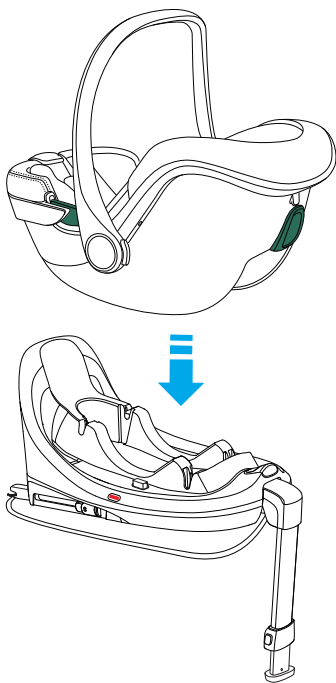

MANUTENÇÃO

Limpeza

O revestimento e os cintos de segurança podem ser limpos utilizando um pano limpo, água tépida e sabão.

As peças em plástico podem ser limpas com um detergente delicado e água tépida.

Não utilizar detergentes agressivos, como solventes.



A cadeira auto não deve ser usada sem o revestimento.

REMOVER O REVESTIMENTO (fig. 6.1, 6.2, 6.3, 6.4)

Pressione o botão central vermelho da fivela e desengatar os conectores da fivela. Remover ambos cintos peitorais, inclusive os conectores, das aberturas do redutor, do revestimento e da armação.

Não é necessário retirar o cinto da região peitoral do anel da correia que tensiona o cinto.

Remova o cinto seguindo as indicações do parágrafo “Como remover a fivela do arnês” e retire a fivela do revestimento.

Remova o forro da estrutura

Para voltar a colocar o revestimento, seguir o processo inverso.

IMPORTANTE: Certificar-se da montagem correta e verificar que nenhuma correia está torcida.

Como remover a fivela do arnês (fig. 7.1, 7.2)

- Solte a fivela (pressione o botão de liberação vermelho).
- Localize o anel de metal preso à alça localizada sob o revestimento.
- Gire o anel de metal e remova-o através da moldura e do forro.

Como recolocar a fivela do arnês

- Insira o anel de metal e a cinta de virilha através do enchimento e da armação (a). A argola de metal, presa à alça, deve sair da armação (fig. 8.1).
- Insira o anel de metal e a cinta de virilha através de la estructura (b). Asegúrese de que esté insertado y bloqueado correctamente (fig. 8.2).
- Puxe a fivela central para verificar se a cinta da virilha está bem presa.

REMOVA DA CAPOTA (fig. 9.1, 9.2, 9.3, 9.4)

GARANTIA CONVENCIONAL

O conteúdo abaixo indicado entra em vigor a partir de 1º de janeiro de 2005 e substitui completamente qualquer título e mensagem anterior referente à garantia prestada pela empresa Foppa Pedretti S.p.A.

GARANTIA CONVENCIONAL

Foppa Pedretti S.p.A. com sede em Grumello del Monte (Itália), Via Volta 11, garante diretamente ao consumidor que este produto, novo de fábrica, sem defeitos nos materiais, no projeto e na fabricação, está em conformidade com as características declaradas.

A presente garantia convencional, válida em todos os países membros da União Europeia, não exclui e não limita os direitos do Consumidor nos termos imperativos da lei em relação ao vendedor do Produto.

Para usufruir a presente garantia convencional, o Consumidor deve levar o produto defeituoso ao Vendedor e apresentar-lhe a prova de aquisição do produto, onde haja, de modo legível, o endereço do Vendedor, com a data da compra do produto, carimbo e assinatura do Vendedor, além da indicação do próprio produto ou, como alternativa, o recibo fiscal, não modificado, e que apresente de modo claro as mesmas informações mencionadas anteriormente.

A garantia convencional tem validade por doze (12) meses a partir da data de aquisição do produto. Durante este período, a empresa Foppa Pedretti S.p.A. conserta ou substitui o produto defeituoso, segundo sua discricão.

A garantia convencional concedida ao comprador final do produto (consumidor) e não exclui e nem limita os direitos imperativos do próprio consumidor como previstos pela lei e ou direitos que o consumidor pode ter contra o Vendedor/Revendedor do produto.

EXCLUSÕES DA GARANTIA CONVENCIONAL.

A garantia convencional exclui os danos decorrentes pelas seguintes causas: uso não em conformidade com as disposições contidas no folheto de instruções para o uso e montagem, quedas e impactos, exposição do produto à humidade ou condições térmicas, ambientes extremos ou mudanças repentinas destas condições, corrosão, oxidação, modificações ou consertos não autorizados do produto, consertos efetuados com o uso de peças de reposição não autorizadas, uso impróprio, manutenção não efetuada ou efetuada de modo incorreto, manutenção imprópria em relação ao que foi indicado no folheto de instruções para o uso e a montagem, montagem não correta, acidentes, ações de alimentos ou bebidas, ações de produtos químicos e causas de força maior.

De qualquer modo, a empresa Foppa Pedretti S.p.A. declina qualquer tipo de responsabilidade por danos causados às pessoas ou aos objetos, diferentes do produto, quando estes danos forem causados pela negligência das disposições/advertências contidas no manual, ou, como alternativa, no “Folheto de instruções para o uso e montagem” que acompanha todos os produtos destinados ao proprietário/ utilizador (como exemplo meramente exemplificativo, no caso do produto “Caminha”: “Supervisione a criança constantemente. Controle para que os lençóis e as cobertas não cubram a cabeça da criança...”).

A empresa Foppa Pedretti S.p.A. exige-se também de todos os tipos de responsabilidade por danos às pessoas ou objetos quando a rutura de seus produtos for causada pelo deterioramento dos produtos sujeito aos desgastes. São considerados componentes do produto sujeitos a desgaste os componentes em material plástico.

Εξαρτηματα του παιδικου καθισματος αυτοκινητου	ΣΕΛ. 104
Χρηση - προειδοποιηση	ΣΕΛ. 105
Έλεγχοι πριν από τη χρήση	ΣΕΛ. 110
Εγκατασταση στο αυτοκινητο	ΣΕΛ. 111
Ρύθμιση της λαβής	ΣΕΛ. 113
Τοποθέτηση αντηλιακής κουκούλας	ΣΕΛ. 113
Χρήση του μειωτηρα για τους πρωτους μηνες	ΣΕΛ. 113
Τοποθέτηση του παιδιού στο κάθισμα αυτοκινήτου	ΣΕΛ. 113
Για να ρυθμίσετε το προσκέφαλο και τους ιμάντες ώμου	ΣΕΛ. 114
Εγκατάσταση του παιδικού καθίσματος στο αυτοκίνητο	ΣΕΛ. 115
Συντηρηση / καθαρισμός	ΣΕΛ. 117
Συμβατικη εγγυηση	ΣΕΛ. 118

ΕΞΑΡΤΗΜΑΤΑ ΤΟΥ ΠΑΙΔΙΚΟΥ ΚΑΘΙΣΜΑΤΟΣ ΑΥΤΟΚΙΝΗΤΟΥ

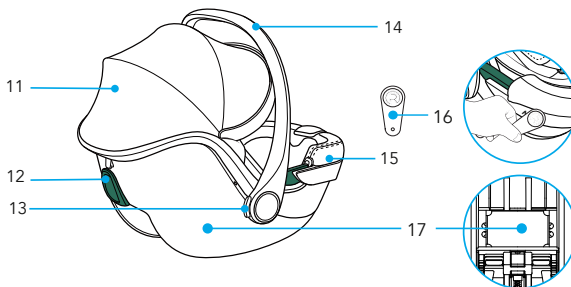
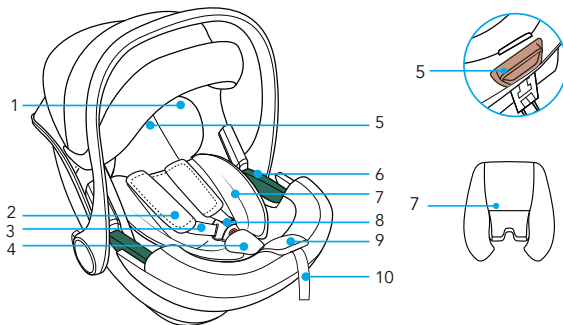

- | | | | |
|----|---------------------------------------|-----|--------------------------------------|
| 1. | Μαξιλαράκι κεφαλιού | 10. | Ιμάντας ρύθμισης |
| 2. | Προστασία θωρακικής ζώνης | 11. | Κουκούλα |
| 3. | Ράντες | 12. | Οδηγός για τη ζώνη ασφαλείας στήθους |
| 4. | Εσωτερική επένδυση της πόρτης | 13. | Κουμπί ρύθμισης χειρολαβής |
| 5. | Μοχλός “Ρύθμιση κεφαλιού” | 14. | Χειρολαβή |
| 6. | Πέρασμα για τη ζώνη ασφαλείας κοιλιάς | 15. | Καλυμματός |
| 7. | Μειωτής για τους πρώτους μήνες | 16. | R-elf |
| 8. | Αγκράφα ζώνης | 17. | Θήκη με τις οδηγίες |
| 9. | Κουμπί ρύθμισης | | |

ΚΑΤΗΓΟΡΙΕΣ ΔΕΔΟΜΕΝΩΝ

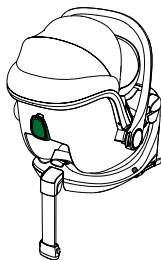
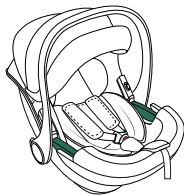
ΠΑΙΔΙΚΟ ΚΑΘΙΣΜΑ ΑΥΤΟΚΙΝΗΤΟΥ
“Car seat Divo i-Size”

Το κάθισμα αυτοκινήτου “Car seat Divo i-Size” στερεώνεται στο αυτοκίνητο με ζώνη ασφαλείας 3 σημείων.

ΠΑΙΔΙΚΟ ΚΑΘΙΣΜΑ ΑΥΤΟΚΙΝΗΤΟΥ
“Car seat Divo i-Size” με βάση “Tech i-Size”

Το παιδικό κάθισμα αυτοκινήτου “Car seat Divo i-Size” στερεώνεται στη βάση Το “X i-Size” στερεώνεται στο κάθισμα του αυτοκινήτου με υποδοχές ISOFIX.

Συμβουλευτείτε το εγχειρίδιο των βασικών οδηγιών “Tech i-Size” για τη σωστή εγκατάσταση στο αυτοκίνητό σας.

Προειδοποίηση

1. Αυτό είναι ένα σύστημα συγκράτησης για παιδιά .Το «i-Size» είναι εγκεκριμένο σύμφωνα με τον κανονισμό αριθ 129 να χρησιμοποιηθεί σε καθίσματα οχημάτων «συμβατών με το i-Size», όπως υποδεικνύεται από τους κατασκευαστές οχημάτων στο εγχειρίδιο χρήσης του οχήματος.
2. Σε περίπτωση αμφιβολίας, επικοινωνήστε με τον κατασκευαστή του συστήματος συγκράτησης ή με τον πωλητή λιανικής.



ΣΗΜΑΝΤΙΚΟ: το κάθισμα του αυτοκινήτου i-Size μαζί με τη βάση “Car seat Divo i-Size” είναι ένα σύστημα συγκράτησης i-Size που έχει εγκριθεί βάσει του κανονισμού EOK R129 για παιδιά ύψους μεταξύ 40 και 87 εκ και μέγιστο βάρος 13 κιλών.

ΣΗΜΑΝΤΙΚΟ

Σημαντικό! Διαβάστε με προσοχή όλες τις οδηγίες του παρόντος εγχειριδίου καθώς και εκείνες του οχήματος που αφορούν εξαρτήματα προστασίας για παιδιά. Βεβαιωθείτε ότι τις έχετε κατανοήσει. Τοποθετήστε και χρησιμοποιήστε το καθισματάκι όπως περιγράφει το εγχειρίδιο οδηγιών. Αν δεν τηρηθούν αυτές οι οδηγίες, ενδέχεται να τεθεί σε κίνδυνο η ασφάλεια ή να προκληθούν σημαντικές ζημιές ή και θάνατος του παιδιού σας. Αυτές οι οδηγίες χρήσης πρέπει να φυλάσσονται στο χώρο του καθίσματος αυτοκινήτου κατά τη διάρκεια της χρήσης για μελλοντική αναφορά.

ΣΗΜΑΝΤΙΚΟ

- Για τυχόν προβλήματα υγείας που αφορούν τα νεογέννητα χαμηλού βάρους ή πρόωρα νεογνά συμβουλευτείτε το γιατρό ή το ειδικευμένο προσωπικό του νοσοκομείου αναφορικά με την καταλληλότητα χρήσης του καθίσματος αυτοκινήτου, πριν φύγετε από το νοσοκομείο ή πριν χρησιμοποιήσετε το αντίστοιχο εξάρτημα.
- **ΠΡΟΣΟΧΗ! Εγκαταστήστε το παιδικό κάθισμα αυτοκινήτου “Car seat Divo i-Size” ΜΟΝΟ στην ΑΝΤΙΘΕΤΗ ΚΑΤΕΥΘΥΝΣΗ από ΕΚΕΙΝΗ ΠΟΥ ΚΙΝΕΙΤΑΙ ΤΟ ΟΧΗΜΑ.**
- Το “Car seat Divo i-Size” μπορεί να εγκατασταθεί στη βάση “Tech i-Size” σε καθίσματα i-Size συμβατά όπως υποδεικνύεται από τον κατασκευαστή στο εγχειρίδιο του οχήματος.
- Αν το όχημα που χρησιμοποιείται δεν έχει κάθισμα i-Size, η εγκατάσταση είναι εγκεκριμένη για καθίσματα ISOFIX των οχημάτων που αναγράφονται στον κατάλογο που επισυνάπτεται διαφορετικά ανατρέξτε στον ιστότοπο www.foppapedretti.it.
- Μόνο το παιδικό κάθισμα αυτοκινήτου “Car seat Divo i-Size” μπορεί επίσης να εγκατασταθεί με μόνο με τη στατική ζώνη ασφαλείας 3 σημείων του οχήματος ή με συσπειρωτήρα, που εγκρίθηκε σύμφωνα με τον κανονισμό UN / ECE Ap 16 ή άλλα ισοδύναμα πρότυπα.
- Πριν από την αγορά, βεβαιωθείτε ότι το παιδικό κάθισμα είναι συμβατό με το αυτοκίνητό σας. Σε περίπτωση αμφιβολίας, επικοινωνήστε με τον κατασκευαστή του παιδικού καθίσματος ή με τον πωλητή λιανικής.

ΠΡΟΕΙΔΟΠΟΙΗΣΕΙΣ

- Τοποθετήστε το καθισματάκι αποκλειστικά σε καθίσματα με φορά προς τη κατεύθυνση πορείας. Βάσει στατιστικών, τα πίσω καθίσματα του οχήματος είναι ασφαλέστερα για τα παιδιά σε σχέση με τα εμπρός καθίσματα.
- Μετά από ατύχημα, το παιδικό κάθισμα θα μπορούσε να παύσει να διαθέτει τις προδιαγραφές ασφαλείας λόγω των ζημιών τις οποίες υπέστη, ακόμα και αν δεν είναι αμέσως ορατές. Συνιστάται επομένως η αντικατάστασή του. Μόνο ο κατασκευαστής μπορεί να εγγυηθεί την συμμόρφωση στις προδιαγραφές ασφαλείας, εφόσον το προϊόν είναι αυθεντικό.
- Βεβαιωθείτε ότι έχουν ακινητοποιηθεί οι αποσκευές ή άλλα αντικείμενα μέσα στο όχημα για τη μείωση του κινδύνου πιθανών τραυματών σε περίπτωση ατυχήματος.
- Τα στερεά και τα πλαστικά εξαρτήματα του συστήματος συγκράτησης για παιδιά πρέπει να τοποθετούνται και να στερεώνονται με τέτοιο τρόπο ώστε να μην σφηνώνονται ανάμεσα στα καθίσματα οχήματος ή στην πόρτα κατά τη καθημερινή χρήση του προϊόντος.
- ΜΗΝ αφαιρείτε τις ετικέτες από τον εξοπλισμό. Οι ετικέτες αναγράφουν σημαντικές πληροφορίες.
- ΜΗ χρησιμοποιείτε τον εξοπλισμό που έχει υποστεί βλάβες ή είναι ελλιπής.
- ΜΗ χρησιμοποιείτε τις ζώνες ή τις ζώνες ασφαλείας αν έχουν υποστεί βλάβη ή αν παρουσιάζουν ενδείξεις φθοράς.
- ΜΗΝ τροποποιείτε ή μην δοκιμάσετε να τροποποιήσετε τον εξοπλισμό με οποιοδήποτε τρόπο.
- ΜΗΝ αποσυναρμολογείτε ή μην δοκιμάσετε να αποσυναρμολογήσετε τον εξοπλισμό εκτός και αν αναφέρεται σε αυτό το εγχειρίδιο.
- ΜΗ χρησιμοποιείτε καθισματάκια που έχουν υποστεί ισχυρές προσκρούσεις μετά από ατύχημα. Ένα ατύχημα μπορεί να έχει προκαλέσει εσωτερική βλάβη που δεν φαίνεται.
- ΜΗΝ αντικαθιστάτε την επένδυση ή τις ζώνες με επένδυση ή ζώνες διαφορετικές από αυτές που συνιστά ο κατασκευαστής καθώς ενδέχεται να επηρεάσουν τη λειτουργία του εξοπλισμού.
- ΜΗΝ αγοράζετε ΠΟΤΕ καθισματάκι αυτοκινήτου μεταχειρισμένο για το οποίο δεν γνωρίζετε το ιστορικό του.
- Βεβαιωθείτε ότι το καθισματάκι δεν έχει μπλοκάρει με πτυσσόμενο κάθισμα ή

ΠΡΟΕΙΔΟΠΟΙΗΣΕΙΣ

- έπιπλο ή στην πόρτα του οχήματος.
- ΜΗΝ χρησιμοποιείτε καμία θέση που δεν αναφέρεται στο εγχειρίδιο χρήσης.
 - ΜΗ χρησιμοποιείτε ΠΟΤΕ για να προσδέσετε το καθισματάκι στο κάθισμα μια ζώνη ασφαλείας 2 σημείων.
 - ΜΗ χρησιμοποιείτε περάσματα ζωνών διαφορετικά από αυτά που υποδεικνύονται στο εγχειρίδιο.
 - ΜΗΝ επιτρέψετε στα παιδιά να παίζουν ή να ρυθμίζουν τον εξοπλισμό αυτό.
 - Πριν από κάθε χρήση να βεβαιώνετε ότι ο εξοπλισμός και οι ζώνες έχουν δεθεί σωστά.
 - ΜΗ χρησιμοποιείτε το καθισματάκι αυτοκινήτου σε κάθισμα με ενεργοποιημένο τον αερόσακο, αν ο κατασκευαστής του οχήματος δεν αναφέρει ότι είναι ασφαλές.
 - Ο εξοπλισμός αυτός θα πρέπει πάντα να είναι στερεωμένος στο κάθισμα του οχήματος ακόμη και αν δεν χρησιμοποιείται. Σε περίπτωση ατυχήματος ή απότομου φρεναρίσματος, το καθισματάκι που δεν είναι στερεωμένο ενδέχεται να προκαλέσει τραυματισμό σε άλλους επιβάτες.
 - Βεβαιωθείτε ότι οι αποσκευές και άλλα αντικείμενα, τα οποία σε περίπτωση πρόσκρουσης μπορούν να τραυματίσουν τον επιβάτη του παιδικού καθίσματος, είναι στερεωμένα σταθερά.
 - Μην αφήνετε ΠΟΤΕ το παιδί χωρίς φύλαξη, ακόμη και για μια στιγμή.
 - Μην βγάζετε ΠΟΤΕ το παιδί από το καθισματάκι αν το όχημα βρίσκεται σε κίνηση.
 - Μην χρησιμοποιείτε τη συσκευή ασφαλείας για παιδιά χωρίς την επένδυση του παιδικού καθίσματος.
 - ΘΕΡΜΟΤΗΤΑ! Καλύψτε το καθισματάκι όταν εκτίθεται απευθείας στις ακτίνες του ήλιου.
 - Διάφορα μέρη ενδέχεται να αναπτύξουν υπερβολική θερμότητα και να προκαλέσουν εγκαύματα στο δέρμα του παιδιού. Ελέγχετε πάντα τις επιφάνειες πριν τοποθετήσετε το παιδί στο καθισματάκι.
 - Τοποθετείτε το παιδικό κάθισμα που έχει καταταχθεί ως “Universal” (Γενικής Χρήσης), μόνο σε προδιατεθειμένα για αυτή τη σύνδεση οχήματα, ακολουθώντας σωστά, για τη στερέωση, το πέρασμα της ζώνης.
 - Τα άκαμπτα εξαρτήματα και τα πλαστικά μέρη της συσκευής ασφαλείας για παιδιά, πρέπει να τοποθετούνται και συνδέονται έτσι ώστε, υπό κανονικές συνθήκες χρήσης του οχήματος, να μην μπορούν να σφηνώσουν κάτω από ένα κινητό κάθισμα ή στη πόρτα του οχήματος.
 - Κρατήστε τεντωμένες όλες τις ζώνες που χρησιμοποιείτε για να στερεώσετε τη συσκευή ασφαλείας στο όχημα και ρυθμίστε τις ζώνες συγκράτησης του παιδιού.

ΠΡΟΕΙΔΟΠΟΙΗΣΕΙΣ

- Επιπλέον, είναι σημαντικό να μην στρίψετε τις ζώνες.
- ΜΗ χρησιμοποιείτε σημεία επαφής, που δέχονται φορτίο, διαφορετικά από αυτά που περιγράφουν οι οδηγίες χρήσης και σημειώνονται επάνω στον εξοπλισμό ασφαλείας.
- Τα σκληρά σημεία και τα πλαστικά μέρη του εξοπλισμού ασφαλείας για παιδιά θα πρέπει να τοποθετούνται και να στερεώνονται έτσι ώστε υπό κατάλληλες συνθήκες χρήσης του οχήματος, δεν θα μπλοκάρουν κάτω από το κινητό κάθισμα ή στη πόρτα του οχήματος.
- Διατηρήστε τεντωμένους όλους τους ιμάντες για τη στερέωση του εξαρτήματος ασφαλείας στο όχημα και ρυθμίστε τις ζώνες συγκράτησης του παιδιού. Είναι σημαντικό να μην στρίβετε τις ζώνες ασφαλείας.
- Σημαντικό. Βεβαιωθείτε ότι η ζώνη της κοιλιάς βρίσκεται όσο πιο χαμηλά γίνεται ώστε να συγκρατεί σωστά τη λεκάνη του παιδιού.
- Μη χρησιμοποιείτε ΠΟΤΕ αυτό το εξάρτημα με βάση διαφορετική από αυτή που υποδεικνύει ο κατασκευαστής.
- ΠΑΝΤΑ να βεβαιώνετε ότι η ζώνη του οχήματος και οι ζώνες συγκράτησης που διαθέτει το καθισματάκι αυτοκινήτου δεν είναι τυλιγμένες.
- ΠΟΤΕ μην αφήνετε το παιδί σε καθισματάκι με ζώνες που δεν έχουν τοποθετηθεί σωστά.
- ΠΟΤΕ μην αφήνετε το παιδί σε εξοπλισμό τέτοιου είδους για μεγάλο χρονικό διάστημα.
- Τοποθετείτε ΠΑΝΤΑ το καθισματάκι αυτοκινήτου με φορά αντίθετη προς τη πορεία του αυτοκινήτου.
- Μην τοποθετείτε ΠΟΤΕ το καθισματάκι αυτοκινήτου προς τη φορά πορείας.
- ΜΗ χρησιμοποιείτε ποτέ περάσματα ζωνών διαφορετικά από αυτά που αναφέρει το παρόν εγχειρίδιο.
- ΒΕΒΑΙΩΘΕΙΤΕ ότι όλα τα καθίσματα πτυσσόμενα/κινητά έχουν μπλοκάρι.
- ΟΛΟΙ οι επιβάτες του οχήματος θα πρέπει να φορούν σωστά τις ζώνες ασφαλείας.
- Οι επιβάτες που δεν φορούν ζώνη ενδέχεται να τραυματίσουν άλλους επιβάτες σε περίπτωση ατυχήματος.
- Πριν τοποθετήσετε το παιδί στο καθισματάκι, ΝΑ ΒΕΒΑΙΩΝΕΣΤΕ ΠΑΝΤΑ ότι η χειρολαβή από το καθισματάκι είναι ρυθμισμένη και μπλοκαρισμένη στην κατακόρυφη θέση.
- ΠΟΤΕ μην τοποθετείτε το καθισματάκι αυτοκινήτου ή άλλο εξοπλισμό για παιδιά κοντά σε άκρο σε υπερυψωμένη επιφάνεια ή σε μαλακή επιφάνεια όπως μαξιλάρια ή στρώματα.
- Το καθισματάκι μπορεί να πέσει και να προκαλέσει σοβαρούς τραυματισμούς ή και θάνατο.

ΈΛΕΓΧΟΙ ΠΡΙΝ ΑΠΟ ΤΗ ΧΡΗΣΗ

- Μη χρησιμοποιείτε ΠΟΤΕ το καθισματάκι σε καρότσι σούπερ-μάρκετ.
- Σε περίπτωση αμφιβολιών για την εγκατάσταση και τη σωστή χρήση του, επικοινωνήστε με τον κατασκευαστή του εξοπλισμού ασφαλείας για παιδιά.
- Να προτιμάτε πάντα τα πίσω καθίσματα ακόμη και αν ο ΚΟΚ επιτρέπει την τοποθέτηση στη μπροστά θέση.
- Να ελέγχετε πάντα ότι δεν υπάρχουν υπολείμματα τροφής ή άλλου παρόμοιου υλικού στην αγκράφα.
- Το χειμώνα μη δένετε το παιδί με πολύ χοντρά ρούχα.

Βεβαιωθείτε:

- ότι οι ζώνες δεν έχουν υποστεί βλάβη και δεν έχουν σημάδια φθοράς.

Βεβαιωθείτε ότι το παιδί ανήκει στην ομάδα χρήσης:

- ότι το βάρος είναι μεταξύ 0-13 kg

Τοποθετήστε τον εξοπλισμό για παιδιά σε φορά αντίθετη με τη φορά της πορείας σε ασφαλή θέση του οχήματος:

- αποκλειστικά σε καθίσματα με κατεύθυνση τη φορά της πορείας
- τη χειρολαβή στη θέση που υποδεικνύει το παρόν εγχειρίδιο.
- το καθισματάκι θα πρέπει να έχει φορά αντίθετη με τη φορά της κίνησης
- αν υπάρχει αερόσακος, θα πρέπει να ΜΗΝ είναι ενεργοποιημένος
- χρησιμοποιήστε μόνο τη ζώνη 3 σημείων πρόσδεσης για να στερεώσετε το καθισματάκι
- με ζώνες που δεν είναι μπερδεμένες
- με το πέρασμα των ζωνών να έχει γίνει σωστά
- στερεωμένο στο κάθισμα

Ασφαλίστε το παιδί σωστά στο καθισματάκι:

- ρυθμίστε τις ζώνες στο σωστό ύψος
- με ζώνες που δεν είναι μπερδεμένες
- η ζώνη της κοιλιάς θα πρέπει να είναι χαμηλά, πάνω από τη λεκάνη του παιδιού
- οι ζώνες θα πρέπει να είναι δεμένες σωστά.

ΧΡΗΣΗ ΣΤΟ ΑΥΤΟΚΙΝΗΤΟ



 **ΜΗΝ ΧΡΗΣΙΜΟΠΟΙΕΙΤΕ ΤΟ ΠΑΙΔΙΚΟ ΚΑΘΙΣΜΑ ΑΥΤΟΚΙΝΗΤΟΥ ΕΠΑΝΩ ΣΕ ΜΙΑ ΘΕΣΗ ΕΠΙΒΑΤΗ ΠΟΥ ΔΙΑΘΕΤΕΙ ΑΕΡΟΣΑΚΟ.**

Κίνδυνος! Αν ανοίξει ο αερόσακος, μπορεί να χτυπήσει το παιδικό κάθισμα και να προκαλέσει σοβαρές βλάβες στο παιδί, ακόμα και θάνατο.

Τηρείτε τις οδηγίες που αναγράφονται στο εγχειρίδιο του αυτοκινήτου για τη χρήση παιδικών καθισμάτων.

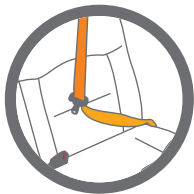

 **ΜΗΝ χρησιμοποιείτε ΠΟΤΕ ζώνη ασφαλείας 2 σημείων, για να στερεώσετε το παιδικό κάθισμα στη θέση του αυτοκινήτου.**

Χρησιμοποιείτε μόνο ζώνες ασφαλείας 3 σημείων.

Τηρείτε τους κανόνες που ισχύουν στη χώρα σας.

ΜΗΝ χρησιμοποιείτε ΠΟΤΕ ζώνη ασφαλείας 2 σημείων,

για να στερεώσετε αυτό το παιδικό κάθισμα στη θέση του αυτοκινήτου.

Είναι κατάλληλο μόνο για χρήση σε οχήματα που διαθέτουν ζώνες ασφαλείας 3 σημείων, στατικές ή με τύμπανο συλλογής, οι οποίες διαθέτουν έγκριση τύπου βάσει του Κανονισμού UN/ECE N° 16 ή άλλα αντίστοιχα πρότυπα.

Μην χρησιμοποιείτε ποτέ αυτό το παιδικό κάθισμα σε μπροστινή θέση επιβάτη με μπροστινό ενεργό αερόσακο.

ΕΓΚΑΤΑΣΤΑΣΗ ΣΤΟ ΑΥΤΟΚΙΝΗΤΟ

ΜΕ ΤΗ ΖΩΝΗ ΑΣΦΑΛΕΙΑΣ 3 ΣΗΜΕΙΩΝ ΤΟΥ ΑΥΤΟΚΙΝΗΤΟΥ

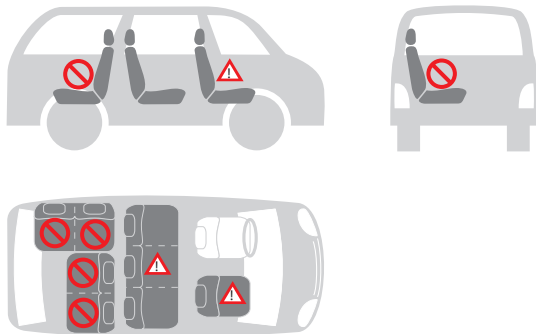

Μπορείτε να εγκαταστήσετε το παιδικό κάθισμα αυτοκινήτου ως εξής:

στην κατεύθυνση οδήγησης	ναι
αντίθετα από την κατεύθυνση οδήγησης	όχι
με ζώνη 2 σημείων	ναι 1)
με ζώνη 3 σημείων	όχι 2)
στη μπροστινή θέση επιβάτη	όχι 3)
στην πίσω πλαϊνή θέση	όχι
στην πίσω κεντρική θέση	ναι 4)



1) Η χρήση ζώνης 2 σημείων αυξάνει τον κίνδυνο βλαβών στο παιδί, σε περίπτωση ατυχήματος.

2) Η ζώνη ασφαλείας πρέπει να φέρει την έγκριση ECE R 16 ή άλλων αντίστοιχων προτύπων.

3) Μην το χρησιμοποιείτε ποτέ σε μπροστινή θέση επιβάτη με μπροστινό ενεργό αερόσακο.

4) Μπορεί να χρησιμοποιηθεί αν η κεντρική θέση του αυτοκινήτου διαθέτει ζώνη 3 σημείων.

ΧΡΗΣΗ ΤΟΥ ΠΑΙΔΙΚΟΥ ΚΑΘΙΣΜΑΤΟΣ ΑΥΤΟΚΙΝΗΤΟΥ

ΡΥΘΜΙΣΗ ΤΗΣ ΛΑΒΉΣ (εικ. 1.1, εικ. 1.2)

- A. Για χρήση στο αυτοκίνητο και για μεταφορά
- B. Για να τοποθετήσετε το παιδί στο παιδικό κάθισμα ;
- C. Θέση χρήσης σταθερού ρηλάξ.

Για να ρυθμίσετε τη χειρολαβή σε διάφορες θέσεις, πατήστε ταυτόχρονα τα κουμπιά και στις δύο πλευρές και μετακινήστε τη χειρολαβή. Η χειρολαβή θα μπλοκάρει στη θέση.

ΠΡΟΣΟΧΉ: Να βεβαιώνετε πάντα ότι η χειρολαβή του καθίσματος έχει μπλοκάρει στην κατακόρυφη θέση μεταφοράς πριν ανασηκώσετε το καθισματάκι. Με το “κλικ” θα καταλάβετε ότι η χειρολαβή έχει μπλοκάρει σωστά στην κατακόρυφη θέση μεταφοράς.

ΤΟΠΟΘΈΤΗΣΗ ΑΝΤΗΛΙΑΚΉΣ ΚΟΥΚΟΎΛΑΣ (εικ. 2)

Η αντηλιακή κουκούλα μπορεί να ρυθμιστεί εύκολα. Χρησιμεύει στην άνετη ξεκούραση του παιδιού και στην προστασία του από την ηλιακή ακτινοβολία.

Άνοιγμα: τραβήξτε το πλαστικό άκρο της κουκούλας.

Κλείσιμο: πιέστε το άκρο προς τα πίσω στην αρχική θέση.

ΧΡΉΣΗ ΤΟΥ ΜΕΙΩΤΗΡΑ ΓΙΑ ΤΟΥΣ ΠΡΩΤΟΥΣ ΜΗΝΕΣ (εικ. 3)

Το εξάρτημα περιορισμού χώρου παρέχει στο παιδί σας μεγαλύτερη υποστήριξη κατά τους πρώτους μήνες

Το εξάρτημα περιορισμού εξασφαλίζει μεγαλύτερη άνεση στα μικρά παιδιά.

Ο πλήρως εξοπλισμένος μειωτήρας πρέπει να χρησιμοποιείται μέχρι το παιδί να φτάσει σε ύψος τα 75 εκ.

ΤΟΠΟΘΈΤΗΣΗ ΤΟΥ ΠΑΙΔΙΟΎ ΣΤΟ ΚΑΘΙΣΜΑ ΑΥΤΟΚΙΝΉΤΟΥ

Χαλαρώστε τις ράντες (εικ. 4.1): Πατήστε το κουμπί ρύθμισης που βρίσκεται στο εμπρός μέρος του καθίσματος και ταυτόχρονα τραβήξτε και τις δύο ράντες για να χαλαρώσετε ολόκληρο το σύστημα.

Για να απελευθερώσετε την πόρπη (εικ. 4.2): Πατήστε το κόκκινο κουμπί στην κεντρική αγκράφα για να αποσυνδέσετε τις ράντες και τοποθετήστε τις στο πλάι του καθίσματος.

Οποθετήστε το παιδί στο καθισματάκι και βεβαιωθείτε ότι το κάτω μέρος της πλάτης ακουμπά σωστά στο κάθισμα ενώ η πλάτη ακουμπά σωστά στην πλάτη του καθίσματος.

Έτσι το παιδί θα είναι άνετα και η πρόσδεση θα το προστατέψει με τον καλύτερο τρόπο. Περάστε τις ράντες πάνω από τους ώμους του παιδιού.

Βεβαιωθείτε ότι οι τιράντες έχουν το ίδιο ύψος και ότι βρίσκονται ακριβώς πάνω από τους ώμους του παιδιού.

Για να ασφαλίσετε την πόρπη (εικ. 4.3): Ενώστε τα δύο άκρα/τις προεξοχές των τιραντών, σχηματίζοντας ένα μοναδικό σημείο σύνδεσης.

Εισάγετε το σημείο σύνδεσης στην κεντρική αγκράφα, μέχρι να ακούσετε ένα κλικ. Βεβαιωθείτε ότι οι τιράντες δεν έχουν συστραφεί.

Ρυθμίστε τα προστατευτικά θώρακα στο κέντρο των ώμων του παιδιού.

Για να ρυθμίσετε το προσκέφαλο και τους ιμάντες ώμου (εικ. 4.4): Τραβήξτε το μοχλό ρύθμισης της ζώνης προς τα επάνω και ταυτόχρονα γλιστρήστε, προς τα πάνω ή προς τα κάτω, τον ρυθμιστή μέχρις ότου οι ιμάντες ώμου να είναι στο σωστό ύψος.

Αφήστε το μοχλό ρύθμισης ώστε να κλειδώσει ο ρυθμιστής στη νέα θέση.

Βεβαιωθείτε για τη σωστή ασφάλιση και η σωστή θέση των ιμάντων στήθους.

Βεβαιωθείτε ότι οι ιμάντες ώμου είναι τοποθετημένοι ακριβώς πάνω από τους ώμους του παιδιού και ότι υπάρχει κενό 1 δάκτυλο (1 cm) (εικ. 4.5).

Ένα σωστά ρυθμισμένο προσκέφαλο εξασφαλίζει τη βέλτιστη θέση στο παιδί που κάθεται στο κάθισμα.

Επέκταση συστήματος πρόσδεσης (εικ. 4.6): Τραβήξτε τον ιμάντα ρύθμισης του συστήματος πρόσδεσης έτσι ώστε να ενταθεί σωστά στο σώμα του παιδιού.

Για τη σωστή ένταση, το περιθώριο μεταξύ των ιμάντων πρόσδεσης και των ώμων του παιδιού δεν πρέπει να ξεπερνά το ένα δάκτυλο.

ΣΗΜΑΝΤΙΚΟ! Τραβήξτε το άκρο της ζώνης ρύθμισης προς τα έξω, όχι προς τα πάνω ή προς τα κάτω.

Κατά την μεταφορά (κυρίως όταν το κάθισμα δεν βρίσκεται στο αυτοκίνητο), η ζώνη ρύθμισης πρέπει να κάθεται μέσα στην υποδοχή της ζώνης.

 **Ελέγξτε αν το παιδί είναι σωστά ασφαλισμένο με το σύστημα πρόσδεσης.**

Για να εξασφαλιστεί η ασφάλεια του παιδιού, ελέγξτε ότι

- Οι ιμάντες της ζώνης έχουν ρυθμιστεί σωστά στους ώμους του παιδιού.
- Οι ιμάντες δεν έχουν συστραφεί.
- Οι γλώσσες έχουν ασφαλίσει σωστά στην πόρπη της ζώνης.
- Οι ιμάντες είναι σωστά τεντωμένοι, το κενό μεταξύ της ζώνης και του παιδιού δεν πρέπει να είναι μεγαλύτερο από το πάχος ενός δακτύλου.

ΕΓΚΑΤΑΣΤΑΣΗ ΤΟΥ ΠΑΙΔΙΚΟΥ ΚΑΘΙΣΜΑΤΟΣ ΣΤΟ ΑΥΤΟΚΙΝΗΤΟ

Αυτό το κάθισμα αυτοκινήτου για παιδιά μπορεί να στερεώνεται μόνο σε καθίσματα επιβατών που έχουν ζώνη ασφαλείας 3 σημείων (κοιλιάς και στήθους) και χωρίς ΑΕΡΟΣΑΚΟ.

Για να στερεώσετε το κάθισμα με τη ζώνη ασφαλείας 3 σημείων του οχήματος, προχωρήστε ως εξής:

Το κάθισμα για παιδιά τοποθετείται πάντα σε κατεύθυνση αντίθετη από την πορεία, ή με το παιδί στραμμένο προς το πίσω μέρος του οχήματος (εικ. 5.1).

Περάστε την οριζόντια ζώνη ασφαλείας (κοιλιακής χώρας) του αυτοκινήτου και στα δύο σημεία (a) και ασφαλίστε την πόρπη (b) (εικ. 5.2, εικ. 5.3).

Περάστε τη διαγώνια ζώνη ασφαλείας (άνω θώρακα) του αυτοκινήτου, γύρω από την πλάτη του παιδικού καθίσματος, που διέρχεται από το πέρασμα της διαγώνιας ζώνης (c) (εικ. 5.4).

Εάν η ζώνη ασφαλείας του οχήματος είναι πολύ κοντή, ρυθμίστε το ύψος της στη χαμηλότερη θέση. Αν εξακολουθεί να είναι πολύ κοντή, δοκιμάστε σε ένα άλλο κάθισμα.

ΠΡΟΕΙΔΟΠΟΙΗΣΕΙΣ:

- ΜΗ χρησιμοποιείτε διαδρομές διαφορετικές για να στερεώσετε τις ζώνες ασφαλείας.
- Για την τεχνική υποστήριξη επικοινωνήστε με την εξυπηρέτηση πελατών.
- ΜΗ χρησιμοποιείτε μια ζώνη ασφαλείας 2 σημείων πρόσδεσης για να στερεώσετε αυτόν τον εξοπλισμό για παιδιά.

👉 Ελέγξτε ότι το παιδικό κάθισμα έχει εγκατασταθεί σωστά στο αυτοκίνητο

- Ασφαλίστε πάντοτε το παιδί με τη ζώνη, όταν βρίσκεται μέσα στο παιδικό κάθισμα.
- Μην αφήνετε ποτέ το παιδί χωρίς επίβλεψη όταν βρίσκεται σε ανυψωμένες επιφάνειες (π.χ., επάνω σε τραπέζια κ.λπ.).
- Προσέξτε ώστε το άκρο του ιμάντα να μην τελειώνει στην πορεία κινούμενων εξαρτημάτων (π.χ., αυτόματες πόρτες, κυλιόμενες σκάλες κ.λπ.).
- Προσοχή! Τα πλαστικά μέρη του καθίσματος μπορούν να υπερθερμανθούν στον ήλιο, προκαλώντας εγκαύματα στο παιδί. Προστατέψτε το κάθισμα από πηγές υπερβολικής θερμότητας, καλύπτοντάς το, για παράδειγμα, με ένα ελαφρύ κάλυμμα.
- Το παιδικό κάθισμα έχει μόνο μία θέση εγκατάστασης στο αυτοκίνητο, αφήνοντας το παιδί πάντα σε ημικλινή θέση.

ΧΡΗΣΗ ΤΟΥ ΠΑΙΔΙΚΟΥ ΚΑΘΙΣΜΑΤΟΣ ΑΥΤΟΚΙΝΗΤΟΥ

- Σε περίπτωση μεγάλων ταξιδιών, κάνετε συχνές στάσεις. Το παιδί κουράζεται πολύ εύκολα. Μην αφήνετε το παιδί στο παιδικό κάθισμα για πολλή ώρα.

Η βάση “Tech i-Size” είναι προαιρετική, πωλείται ξεχωριστά.

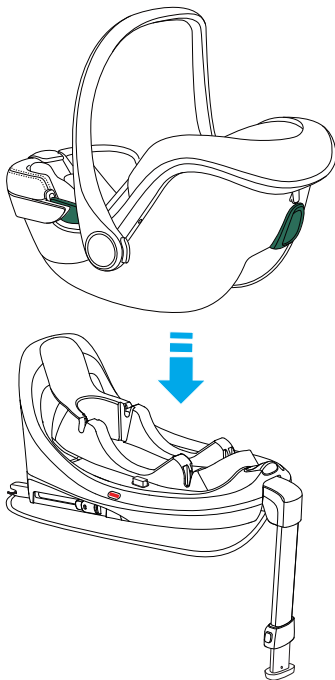

ΣΥΝΤΗΡΗΣΗ**Καθαρισμός**

Η επένδυση και οι ζώνες ασφαλείας μπορούν να καθαριστούν χρησιμοποιώντας ένα καθαρό πανί, ζεστό νερό και σαπούνι.

Τα πλαστικά μέρη μπορούν να καθαριστούν με απαλό απορρυπαντικό και χλιαρό νερό. Μην χρησιμοποιείτε σκληρά απορρυπαντικά ή λειαντικά υλικά.

 **Το παιδικό κάθισμα δεν πρέπει να χρησιμοποιείται χωρίς την επένδυση.**

ΑΦΑΙΡΕΣΗ ΤΟΥ ΚΑΛΥΜΜΑΤΟΣ (εικ.6.1, 6.2, 6.3, 6.4)

Πατήστε το κόκκινο κεντρικό κουμπί της πόρπης και αποσυνδέστε τις συνδέσεις της πόρπης.

Αφαιρέστε από τις υποδοχές του μειωτήρα, της επένδυσης και του αμαξώματος και τις δύο ζώνες στήθους μαζί με τις συνδέσεις.

Δεν είναι απαραίτητο να αφαιρέσετε τη ζώνη στήθους από το δακτύλιο του ιμάντα σφιξίματος ζώνης.

Αφαιρέστε τη ζώνη ακολουθώντας τα όσα αναφέρονται στην παράγραφο “Αφαίρεση της αγκράφας του συστήματος πρόσδεσης” και αφαιρέστε την πόρπη από την επένδυση.

Αφαιρέστε την επένδυση από το σκελετό.

Για να τοποθετήσετε το κάλυμμα, ακολουθήστε την αντίθετη διαδικασία.

ΣΗΜΑΝΤΙΚΟ! συναρμολογήσει σωστά και ότι δεν έχει στρίψει κανέναν ιμάντα

Αφαίρεση της αγκράφας του συστήματος πρόσδεσης (εικ.7.1, 7.2)

- Απασφαλίστε την αγκράφα (πατήστε τον κόκκινο διακόπτη απελευθέρωσης).
- Εντοπίστε το μεταλλικό κρίκο που βρίσκεται στον ιμάντα, κάτω από το μηχανισμό συγκράτησης.
- Στρέψτε το μεταλλικό κρίκο και αφαιρέστε τον μέσα από το κέλυφος και την επένδυση

Επανατοποθέτηση της αγκράφας του συστήματος πρόσδεσης

- Τοποθετήστε το μεταλλικό κρίκο και τον ιμάντα κοιλιάς μέσα από την επένδυση και το κέλυφος (α). Ο μεταλλικός κρίκος, αφού τοποθετηθεί στον ιμάντα, πρέπει να προεξέχει από το άγκιστρο (εικ. 8.1).
- Εισαγάγετε τον μεταλλικό δακτύλιο και τον ιμάντα του καβάλου μέσα από το κέλυφος (β). Βεβαιωθείτε για τη σωστή εισαγωγή και κλείδωμα (εικ. 8.2)
- Τραβήξτε την κεντρική αγκράφα, για να ελέγξετε αν ο ιμάντας κοιλιάς έχει τοποθετηθεί σωστά.

ΑΦΑΙΡΕΣΤΕ ΤΗΣ ΚΟΥΚΟΎΛΛΑΣ (εικ. 9.1, 9.2, 9.3, 9.4)

ΣΥΜΒΑΤΙΚΗ ΕΓΓΥΗΣΗ

Το περιεχόμενο που υποδεικνύεται στη συνέχεια θα ισχύει από 01.01.2005 και αντικαθιστά σε κάθε περίπτωση και πλήρως οποιοδήποτε προγενέστερο μήνυμα αναφερόμενο στην εγγύηση που παρέχεται από την Forpa Pedretti S.p.A.

ΣΥΜΒΑΤΙΚΗ ΕΓΓΥΗΣΗ

Η Forpa Pedretti S.p.A. με έδρα το Grumello del Monte (Italia) Via Volta 11, εγγυάται άμεσα στον Καταναλωτή ότι αυτό το Προϊόν, νέας κατασκευής, είναι απαλλαγμένο από ελαττώματα στα υλικά, στον σχεδιασμό και στην κατασκευή και συμμορφώνεται με τα χαρακτηριστικά που η ίδια δηλώνει.

Η παρούσα συμβατική εγγύηση ισχύει σε όλα τα κράτη μέλη της Ευρωπαϊκής Ένωσης και δεν εξαιρεί ούτε περιορίζει τα δικαιώματα του Καταναλωτή, σύμφωνα με τις διατάξεις αναγκαστικού δικαίου έναντι του Πωλητή του Προϊόντος.

Για να επωφεληθεί από την παρούσα συμβατική εγγύηση ο Καταναλωτής θα πρέπει να επιστρέψει το ελαττωματικό Προϊόν στον Πωλητή, παρουσιάζοντας του την απόδειξη αγοράς του Προϊόντος από την οποία προκύπτουν ευανάγνωστα η διεύθυνση του Πωλητή, η ημερομηνία αγοράς του Προϊόντος με τη σφραγίδα και υπογραφή του Πωλητή και την ένδειξη του ίδιου Προϊόντος ή εναλλακτικά τη ταμειακή νόμιμη απόδειξη, μη τροποποιημένη, από την οποία προκύπτουν καθαρά οι ίδιες πληροφορίες.

Η συμβατική εγγύηση ισχύει για Δώδεκα (12) μήνες από την ημερομηνία αγοράς του Προϊόντος. Κατά τη διάρκεια αυτής της περιόδου η Forpa Pedretti S.p.A. θα επισκευάσει ή θα αντικαταστήσει, κατά τη κρίση της, το ελαττωματικό Προϊόν.

Η συμβατική εγγύηση χορηγείται στον τελικό αγοραστή του Προϊόντος (Καταναλωτή) και δεν εξαιρεί ούτε περιορίζει τα υποχρεωτικά δικαιώματα του Καταναλωτή, τα οποία προβλέπει ο νόμος ή/και τα δικαιώματα που ο Καταναλωτής ενδέχεται να έχει έναντι του Πωλητή/Μεταπωλητή του Προϊόντος.

ΕΞΑΙΡΕΣΕΙΣ ΤΗΣ ΣΥΜΒΑΤΙΚΗΣ ΕΓΓΥΗΣΗΣ

Από την συμβατική εγγύηση εξαιρούνται οι ζημιές που προκλήθηκαν στο Προϊόν από τις ακόλουθες αιτίες: χρήση μη συμμορφωμένη με τις οδηγίες που περιέχει το φύλλο οδηγιών χρήσης και με την συναρμολόγηση, κρούσεις και πτώσεις, έκθεση του Προϊόντος στην υγρασία ή σε ακραίες θερμικές ή περιβαλλοντικές συνθήκες ή σε απότομες αλλαγές αυτών των συνθηκών, διάβρωση, οξείδωση, μη εξουσιοδοτημένες τροποποιήσεις ή επισκευές του Προϊόντος, επισκευές με χρήση μη εγκεκριμένων ανταλλακτικών, ακατάλληλη χρήση, κακή συντήρηση ή έλλειψη συντήρησης, ακατάλληλη συντήρηση σε σύγκριση με όσα υποδεικνύονται στο φύλλο οδηγιών χρήσης και συναρμολόγησης, εσφαλμένη συναρμολόγηση, ατυχήματα, ενέργειες τροφών ή ποτών, ενέργειες χημικών προϊόντων, αιτίες ανωτέρας βίας.

Σε κάθε περίπτωση η Forpa Pedretti S.p.A. δεν αναλαμβάνει καμία ευθύνη για ζημιές σε πρόσωπα ή πράγματα, πέρα από το Προϊόν, όταν αυτές οι ζημιές προκλήθηκαν από αμέλεια στις οδηγίες / συστάσεις / προειδοποιήσεις που περιέχει το εγχειρίδιο ή εναλλακτικά το “Φύλλο οδηγιών χρήσης και Συναρμολόγησης” το οποίο συνοδεύει κάθε Προϊόν που προορίζεται για τον κάτοχο/χρήστη. (όπως για καθαρά παραδειγματικό σκοπό, στην περίπτωση του Προϊόντος Κρεβατιού: “Παρακολουθείτε συνεχώς το μωρό. Ελέγχετε ότι τα σεντόνια και οι κουβέρτες δεν καλύπτουν το κεφάλι του μωρού...”).

Επιπλέον, η Forpa Pedretti S.p.A. δεν αναλαμβάνει καμία ευθύνη για ζημιές σε πρόσωπα ή πράγματα, όταν η θραύση των προϊόντων της προκλήθηκε από αλλοίωση των εξαρτημάτων του Προϊόντος που υπόκεινται σε φθορά. Όλα τα εξαρτήματα από πλαστικό υλικό, θεωρούνται εξαρτήματα του Προϊόντος που υπόκεινται σε φθορά.

Компоненты	СТР. 120
Использование-меры предосторожности	СТР. 121
Проверки перед использованием	СТР. 126
Установка в автомобиль	СТР. 127
Регулировка ручки	СТР. 129
Установка капюшона для защиты от солнца	СТР. 129
Использование вкладыша для самых маленьких	СТР. 129
Размещение ребенка в автокресле	СТР. 129
Регулировка подголовника и лямок	СТР. 130
Установка автокресла в салон автомобиля	СТР. 131
Техническое Обслуживание / Чистка	СТР. 133
Гарантийные Обязательства	СТР. 134

КОМПОНЕНТЫ

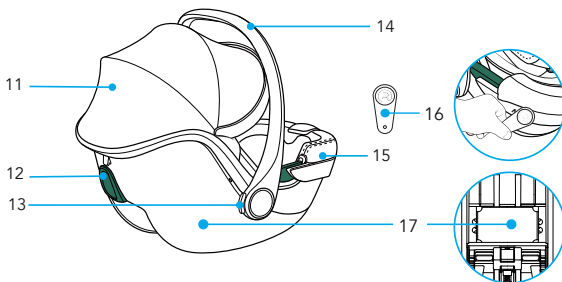
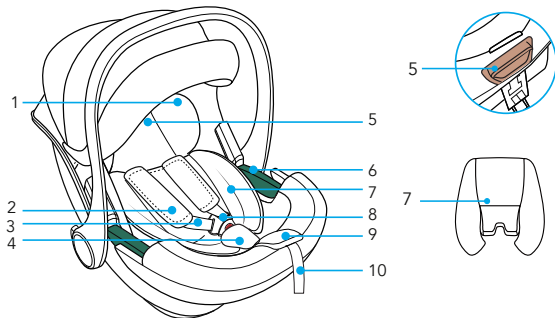

- | | | | |
|----|--|-----|----------------------------------|
| 1. | Подушка-подголовник | 10. | Ремень для регулировки |
| 2. | Накладка на плечевую лямку | 11. | Капюшон |
| 3. | Лямка ремней | 12. | Направляющая для плечевого ремня |
| 4. | Накладка на паховый ремень | 13. | Кнопка для регулировки ручки |
| 5. | Рычаг "Регулировка подголовника" | 14. | Ручка |
| 6. | Направляющая для поясного ремня безопасности | 15. | Обивки |
| 7. | Подушка-редуктор | 16. | R-elf |
| 8. | Замок для внутренних | 17. | Отделение с инструкциями |
| 9. | Кнопка для регулировки лямок | | |

ИСПОЛЬЗОВАНИЕ-МЕРЫ ПРЕДОСТОРОЖНОСТИ

КАТЕГОРИИ ЭКСПЛУАТАЦИИ

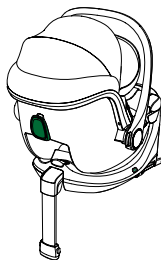
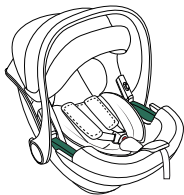

АВТОКРЕСЛО "Car seat Divo i-Size"	АВТОКРЕСЛО "Car seat Divo i-Size" с основанием "Tech-Size"
<p>Автокресло "Car seat Divo i-Size" крепится в автомобиле с помощью штатного 3-точечного ремня безопасности.</p>	<p>Автокресло "Car seat Divo i-Size" крепится к основанию "Tech i-Size" и фиксируется на автомобильном сиденье при помощи соединителей ISOFIX.</p> <p>Правила установки в автомобиле указаны в руководстве по эксплуатации основания "Tech i-Size".</p>

Предупреждение

1. Данное детское удерживающее устройство «i-Size» прошло типовые испытания в соответствии с Регламентом № 129 для эксплуатации на автомобильных сиденьях, «совместимых со стандартом i-Size» - см. информацию, указываемую производителями автотранспортных средств в соответствующих руководствах по эксплуатации.
2. При возникновении сомнений обратитесь к изготовителю удерживающего устройства или к дистрибьютору.



ВАЖНО: автокресло "Car seat Divo i-Size" вместе с основанием "Tech i-Size" представляет собой удерживающую систему i-Size, омологированную согласно Регламенту ECE R129 для детей ростом от 40 до 87 см и с максимальным весом 13 кг.

ПРЕДУПРЕЖДЕНИЯ

ВАЖНО

Внимательно прочтите и уясните все инструкции, в отношении детских удерживающих устройств, приведенные в данном руководстве и в руководстве к автомобилю. Установите и используйте автокресло как описано в руководстве по эксплуатации. Несоблюдение этих инструкций может негативно отразиться на безопасности или стать причиной серьезных травм или смерти ребенка. Данную инструкцию по эксплуатации необходимо хранить для будущих консультаций в специальном отсеке автокресла на протяжении всего периода его использования.

ВАЖНО

- В случае недоношенных детей или новорожденных с низким весом, перед использованием удерживающего устройства необходимо проконсультироваться у врача или у специализированного медицинского персонала о возможности использования автокресла.
- **ВНИМАНИЕ! Автокресло “Car seat Divo i-Size” устанавливается ТОЛЬКО ПРОТИВ ХОДА ДВИЖЕНИЯ АВТОМОБИЛЯ.**
- “Car seat Divo i-Size” может устанавливаться на основании “Tech i-Size” на сиденьях, совместимых со стандартом i-Size - см. информацию, указываемую производителем в руководстве по эксплуатации автотранспортного средства.
- Если автомобиль не укомплектован сиденьем i-Size, то установка может осуществляться на сиденья ISOFIX в автомобилях, указанных в прилагавом.
- Перечне автотранспортных средств, который также размещен на сайте www.foppapedretti.it.
- Автокресло “Car seat Divo i-Size” может крепиться отдельно, посредством только штатного 3-точечного ремня безопасности, статического или инерционного, омологированного согласно Регламенту UN/ECE № 16 либо другим аналогичным стандартам.
- Перед приобретением убедитесь в том, что автокресло совместимо с вашим автомобилем. При возникновении сомнений проконсультируйтесь с изготовителем автокресла либо с продавцом.

ПРЕДУПРЕЖДЕНИЯ

ПРЕДУПРЕЖДЕНИЯ

- Устанавливать автокресло можно только на сиденья, расположенные по ходу движения автомобиля. Согласно статистике, задние сиденья автомобиля безопаснее для перевозки детей, чем передние.
- НЕ использовать автокресло, если оно подверглось сильным ударам в результате аварии. Авария могла вызвать внутренние поломки, которые незаметны снаружи.
- Хорошо зафиксируйте подвижные предметы, например: багаж или книги, внутри автомобиля. При аварии незакрепленные предметы могут вызвать травмы пассажиров.
- Твердые элементы и пластмассовые части детского удерживающего устройства должны быть расположены и установлены таким образом, чтобы при нормальном использовании автомобиля они не застревали под подвижным сиденьем или в проеме дверцы.
- ЗАПРЕЩАЕТСЯ удалять этикетки, нанесенные на удерживающее устройство.
- На этикетках содержится важная информация.
- ЗАПРЕЩАЕТСЯ использовать удерживающее устройство если его части сломаны или отсутствуют.
- ЗАПРЕЩАЕТСЯ использовать внутренние ремни или ремни безопасности, 149 если на них имеются повреждения или если они изношены.
- ЗАПРЕЩАЕТСЯ выполнять какие-либо модификации удерживающего устройства.
- Снимать удерживающее устройство следует в строгом соответствии с инструкциями.
- НЕ использовать автокресло, если оно подверглось сильным ударам в результате аварии. Авария могла вызвать внутренние поломки, которые незаметны снаружи.
- ЗАПРЕЩАЕТСЯ заменять обивку или внутренние ремни на другие, отличные от рекомендованных производителем, поскольку работа удерживающего устройства зависит от них напрямую.
- НИКОГДА НЕ приобретайте бывшее в употреблении автокресло, поскольку неизвестно подвергалось ли оно ударам в результате столкновений и аварий.

ПРЕДУПРЕЖДЕНИЯ

- Проверьте, что автокресло не застревает на подвижном или складывающемся сиденье, а также в проеме дверцы машины.
- ЗАПРЕЩАЕТСЯ использовать конфигурации, не указанные в инструкции по эксплуатации.
- Для крепления автокресла запрещается использовать поясной ремень безопасности с двухточечным креплением.
- ЗАПРЕЩАЕТСЯ использовать направляющие ремней, отличные от указанных в инструкции.
- НЕ позволяйте детям играть с устройством или регулировать детское удерживающее устройство.
- Перед каждым использованием проверить, что удерживающее устройство и внутренние ремни правильно пристегнуты.
- ЗАПРЕЩАЕТСЯ использовать автокресло на пассажирских сиденьях, оборудованных подушкой безопасности, за исключением случаев, когда изготовитель автомобиля гарантирует, что такое использование не представляет опасности.
- Удерживающее устройство должно быть всегда надежно зафиксировано на сиденье автомобиля, даже если в данный момент оно не используется. В случае аварии или резкого торможения незакрепленное автокресло может нанести травмы пассажирам.
- Хорошо зафиксируйте подвижные предметы, например: багаж или книги, внутри автомобиля. При аварии незакрепленные предметы могут вызвать травмы пассажиров.
- НИКОГДА не оставляйте ребенка в автомобиле без присмотра, даже на непродолжительное время.
- ЗАПРЕЩАЕТСЯ вынимать ребенка из автокресла во время движения автомобиля.
- ЗАПРЕЩАЕТСЯ использовать это детское удерживающее устройство без обивки.
- ОСТОРОЖНО, ГОРЯЧО! Накрывайте автокресло материей, когда оно находится под прямыми солнечными лучами. Отдельные части автокресла могут чрезмерно нагреться и вызвать ожоги ребенка. Перед тем как усадить ребенка, всегда проверяйте температуру автокресла.
- ИСПОЛЬЗОВАТЬ только точки соприкосновения под нагрузкой, описанные в инструкции и отмеченные на удерживающем устройстве.
- Твердые элементы и пластмассовые части детского удерживающего устройства должны быть расположены и установлены таким образом, чтобы при нормальном использовании автомобиля они не застревали под подвижным сиденьем или в проеме дверцы.

ПРЕДУПРЕЖДЕНИЯ

- Натяните все ремни, используемые для крепления удерживающего устройства к автомобилю и отрегулируйте внутренние ремни, удерживающие ребенка. Следите за тем, чтобы ремни не перекручивались.
- **ВАЖНО!** Проверьте, что поясная лямка внутренних ремней находится в самом нижнем положении, чтобы надежно удерживать таз ребенка.
- **ЗАПРЕЩАЕТСЯ** использовать это удерживающее устройство в сочетании с базой, отличной от указанной изготовителем.
- **ВСЕГДА** проверяйте, что ремень автомобиля и ремни, удерживающие ребенка, а также внутренние ремни автокресла не перекручены.
- **НИКОГДА** не оставляйте ребенка в автокресле, если внутренние ремни не застегнуты или застегнуты неправильно.
- **НЕ** оставляйте ребенка в детском удерживающем устройстве на длительное время.
- **ВСЕГДА** устанавливайте это автокресло против хода движения автомобиля.
- **НИКОГДА** не устанавливайте это автокресло по ходу движения автомобиля.
- **ЗАПРЕЩАЕТСЯ** использовать направляющие ремней, отличные от указанных в этом руководстве.
- **ПРОВЕРЬТЕ**, что все складывающиеся/подвижные сиденья правильно заблокированы.
- **ВСЕ** пассажиры, путешествующие в автомобиле, должны быть пристегнуты ремнями безопасности. В случае аварии непристегнутые пассажиры могут нанести травмы другим пассажирам.
- Прежде чем разместить ребенка в кресле, **ПРОВЕРЬТЕ**, что ручка автокресла, свяжитесь с изготовителем детского удерживающего устройства.
- Предпочтительно устанавливать автокресло на заднее сиденье, несмотря на то, что правилами дорожного движения разрешается устанавливать автокресло и на переднее сиденье.
- Всегда проверяйте, что в замке нет крошек и других подобных веществ.
- Зимой не пристегивайте ребенка в объемных одеждах. автокресла отрегулирована и заблокирована в вертикальном положении.
- **НИКОГДА** не ставьте автокресло или детское удерживающее устройство на краю поверхностей, приподнятых над землей, или на мягкие поверхности, например: подушку или матрас. Автокресло может упасть и вызвать травмы или даже смерть ребенка.
- **ЗАПРЕЩАЕТСЯ** ставить автокресло в тележку для покупок.
- Если у Вас возникли вопросы по установке и правильному использованию.

ПРОВЕРКИ ПЕРЕД ИСПОЛЬЗОВАНИЕМ**Проверьте:**

- что внутренние ремни не повреждены и не изношены

Проверьте, что ребенок попадает в данную группу пользователей:

- что вес ребенка от 0 до 13 кг.

против хода движения автомобиля на безопасное место автомобиля:

- только на сиденья, расположенные по ходу движения автомобиля рукоятка должна быть заблокирована в положении, которое указано в данном руководстве;
- автокресло должно быть установлено против хода движения автомобиля если для сиденья предусмотрена подушка безопасности, она должна быть отключена;
- для фиксации автокресла использовать только ремень безопасности с трехточечным креплением;
- ремни не должны быть перекручены;
- использовать указанные направляющие ремней;
- автокресло должно быть надежно зафиксировано на сиденье.

Правильно пристегните ребенка к креслу:

- ляжки необходимо отрегулировать по высоте;
- ремни не должны быть перекручены;
- поясной ремень должен быть зафиксирован внизу, над тазом ребенка;
- внутренние ремни должны быть правильно застегнуты.

ЭКСПЛУАТАЦИЯ В АВТОМОБИЛЕ



ЗАПРЕЩАЕТСЯ УСТАНОВЛИВАТЬ АВТОКРЕСЛО НА ПАССАЖИРСКОЕ СИДЕНЬЕ, ОСНАЩЕННОЕ ПОДУШКОЙ БЕЗОПАСНОСТИ.

Опасно! В случае взрыва подушки безопасности автокресло может получить удар и причинить ребенку серьезную травму, вплоть до смерти.

Соблюдайте инструкции, приведенные в руководстве по эксплуатации автомобиля в разделе, посвященном использованию детских автокресел.

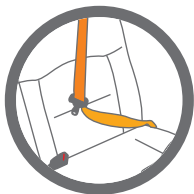

КАТЕГОРИЧЕСКИ ЗАПРЕЩАЕТСЯ крепить автокресло к сиденью 2-х точечным ремнем безопасности. Пользуйтесь только 3-х точечными ремнями безопасности.

Соблюдайте требования, действующие в стране эксплуатации автомобиля.

КАТЕГОРИЧЕСКИ ЗАПРЕЩАЕТСЯ крепить автокресло к сиденью 2-х точечным ремнем безопасности.

Предназначено только и исключительно для использования в автотранспортных средствах, оснащенных 3-х точечным ремнем безопасности, который может быть статическим либо с механизмом втягивания и иметь омологацию, соответствующую Техническим предписаниям UN/ECE № 16 или иным эквивалентным стандартам.

Категорически запрещается устанавливать автокресло на переднее пассажирское сиденье, оснащенное включенной подушкой безопасности.

УСТАНОВКА В АВТОМОБИЛЬ

УСТАНОВКА В АВТОМОБИЛЬ С 3-Х ТОЧЕЧНЫМ РЕМНЕМ БЕЗОПАСНОСТИ АВТОМОБИЛЯ

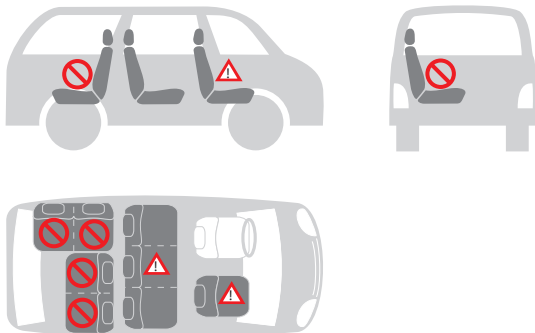

Возможны следующие варианты установки автокресла:

по ходу движения автомобиля	нет
против хода движения автомобиля	да
с 2-х точечным ремнем	нет 1)
с 3-х точечным ремнем	да 2)
на переднем пассажирском сиденье	да 3)
на заднем боковом пассажирском сиденье	да
на заднем центральном пассажирском сиденье	нет 4)



1) Использование 2-х точечного ремня увеличивает риск травмирования ребенка в случае аварии.

2) Ремень безопасности должен соответствовать требованиям ECE R 16 или иным эквивалентным стандартам.

3) Запрещается устанавливать автокресло на переднее пассажирское сиденье, оснащенное включенной подушкой безопасности.

4) Использование автокресла разрешается в том случае, если центральное сидение автомобиля оборудовано 3-х точечным ремнем.

УСТАНОВКА АВТОКРЕСЛА В АВТОМОБИЛЬ

РЕГУЛИРОВКА РУЧКИ (рис. 1.1, рис. 1.2)

- А. Для использования в автомобиле и для переноски ;
- В. Для размещения ребенка в автокресле ;
- С. Положение для использования в качестве кресла-шезлонга.

Для регулировки ручки одновременно нажмите кнопки, расположенные по обеим сторонам ручки и поверните ручку. Затем отпустите кнопки и продолжайте поворачивать ручку, пока она не заблокируется в новом положении.

ВНИМАНИЕ: Перед тем как поднять автокресло проверьте, что ручка кресла заблокирована в вертикальном положении.

При блокировке ручки в правильном вертикальном положении для переноски должен раздаться щелчок.

УСТАНОВКА КАПЮШОНА ДЛЯ ЗАЩИТЫ ОТ СОЛНЦА (рис. 2)

Капюшон для защиты от солнца легко регулируется.

Он обеспечивает спокойный отдых малышу, защищая его от солнечных лучей.

Открыть: потяните пластиковый край капюшона.

Закрыть: толкните край обратно, в первоначальное положение.

ИСПОЛЬЗОВАНИЕ ВКЛАДЫША ДЛЯ САМЫХ МАЛЕНЬКИХ (рис. 3)

Редуктор обеспечивает дополнительную поддержку малыша в первые месяцы его жизни.

Редуктор гарантирует более комфортное размещение маленьких детей.

Весь вкладыш целиком должен использоваться до тех пор, пока рост ребенка не достигнет 75 см.

РАЗМЕЩЕНИЕ РЕБЕНКА В АВТОКРЕСЛЕ

Ослабление лямок (рис. 4.1): Нажмите кнопку для регулировки, расположенную в передней части автокресла, и одновременно с этим потяните обе лямки, чтобы ослабить ремень.

Чтобы отстегнуть пряжку (рис. 4.2): Нажмите на красную кнопку на центральном замке, чтобы расстегнуть лямки и расположить их по бокам автокресла.

Поместите ребенка в автокресло и проверьте, что зад ребенка правильно опирается на сидение, а спина правильно опирается на спинку.

УСТАНОВКА АВТОКРЕСЛА В АВТОМОБИЛЬ

В этом положении ребенку будет удобнее, и ремни будут лучше удерживать ребенка. Наденьте лямки на плечи ребенка.

Убедитесь в том, что лямки располагаются на одинаковом уровне и находятся чуть выше плеч ребенка.

Чтобы застегнуть пряжку (рис. 4.3): Соедините два конца язычка лямок в общий соединитель.

Вставьте соединитель в центральную пряжку - до щелчка.

Убедитесь в том, что лямки не перекрутились.

Отрегулируйте защитные нагрудники по центру плеч ребенка.

Регулировка подголовника и лямок (рис. 4.4): Потяните рычаг регулировки удерживающего ремня вверх (1) и, одновременно с этим, проталкивайте регулятор вверх или вниз до тех пор, пока нагрудные ремни не окажутся на нужной высоте. Отпустите регулировочный рычаг, чтобы заблокировать регулятор в новом положении.

Проверьте правильность блокировки и расположения нагрудных ремней.

Убедитесь в том, что лямки размещаются чуть выше плеч ребенка, и что промежуток между ним и лясками равен 1 пальцу (1 см) (рис. 4.5).

Правильно отрегулированный подголовник обеспечивает оптимально удобное размещение ребенка, сидящего в автокресле.

Натяжение удерживающих ремней (рис. 4.6): Потяните регулировочный ремень, чтобы правильно натянуть внутренние ремни. Ремни натянуты правильно, если расстояние между внутренними ремнями и ребенком равно толщине одного пальца.

ВАЖНО! Конец регулировочного ремня следует тянуть наружу, а не по направлению вверх или вниз.

Во время переноски (при нахождении вне автомобиля) регулировочный ремень должен быть убран в специальный отсек.

 **Проверка правильной фиксации ребенка удерживающими ремнями.**

Чтобы обеспечить безопасность ребенка, убедитесь в том, что...

- Лямки правильно отрегулированы в зависимости от высоты плеч.
- Лямки не перекручены.
- Язычки правильно застегнуты в пряжке удерживающего ремня.
- Лямки правильно натянуты: промежуток между удерживающим ремнем и ребенком не должен превышать толщину пальца.

УСТАНОВКА АВТОКРЕСЛА В АВТОМОБИЛЬ

УСТАНОВКА АВТОКРЕСЛА В САЛОН АВТОМОБИЛЯ

Это автокресло может устанавливаться только на задние сиденья автомобиля, оснащённые 3-точечным ремнём безопасности (поясничным и нагрудный) и без защитной ВОЗДУШНОЙ ПОДУШКИ.

Чтобы зафиксировать автокресло штатным 3-точечным ремнем безопасности, выполните следующие операции:

Автокресло должно всегда устанавливаться лицом в направлении против направления движения автомобиля (рис 5.1).

Проденьте горизонтальный (поясной) ремень безопасности автомобиля в две проушины ремня (а) и застегните пряжку (b) (рис. 5.2, рис. 5.3).

Пропустите диагональный (нагрудный) ремень безопасности автомобиля вокруг спинки автокресла, продев его в проушину для диагонального ремня (c) (рис. 5.4).

Если ремень безопасности автомобиля слишком короткий, отрегулируйте его на самой низкой высоте. Если он и в этом случае останется слишком коротким, попробуйте на другом сиденье.

Проверьте, чтобы ремень безопасности был вставлен правильно в отверстия, как поясной ремень (направляющие отверстия с обеих сторон), так и нагрудный (направляющее отверстие на задней стороне спинки автокресла) рис. 5.4.

Проверьте, что ремень не перекрутился или не зацепился, и натяните его рис. 5.5.

ПРЕДУПРЕЖДЕНИЯ:

- **ЗАПРЕЩАЕТСЯ** фиксировать автокресло иначе, чем это указано в руководстве.
- Для справок свяжитесь с нашей службой поддержки.
- **ЗАПРЕЩАЕТСЯ** использовать двухточечный ремень безопасности для фиксации этого детского удерживающего устройства. Это автокресло должно быть всегда установлено против хода движения автомобиля и должно быть установлено на сиденье, расположенном по ходу движения автомобиля.
- Проверьте, что ребенок правильно пристегнут внутренними ремнями, и что автокресло надежно зафиксировано в автомобиле.

 **Всегда проверяйте, что автокресло правильно установлено в автомобиле**

УСТАНОВКА АВТОКРЕСЛА В АВТОМОБИЛЬ

- При посадке ребенка в автокресло обязательно пристегните его ремнем.
- Никогда не оставляйте без присмотра ребенка, сидящего в автокресле, размещенном на высоко расположенной поверхности (например, на столах и т.п.).
- Следите за тем, чтобы конец ремня не попал в движущиеся механизмы (например, в автоматические двери, эскалаторы и т.п.).
- Внимание! Пластиковые детали автокресла могут сильно нагреваться на солнце и причинить ребенку ожог. Оберегайте автокресло от источников сильного тепла, например, накрывая его легким чехлом.
- Автокресло устанавливается в автомобиле только в одной позиции, при которой ребенок остается в полунаклонном положении.
- В случае дальних поездок необходимо делать частые остановки. Малыши очень быстро устают. Не оставляйте ребенка в автокресле надолго.

Опциональное основание “Tech i-Size”, приобретается отдельно

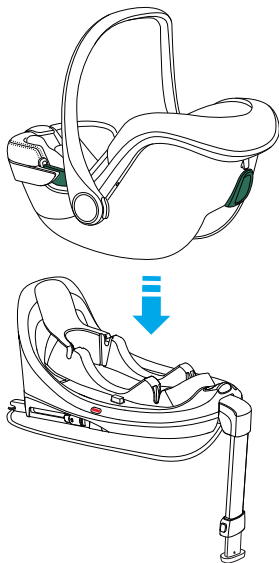

ТЕХНИЧЕСКОЕ ОБСЛУЖИВАНИЕ

Чистка

Обивку и ремни безопасности можно очищать чистой тканью и теплой водой с мылом. Пластиковые детали необходимо очищать мягким моющим средством и теплой водой. Не пользуйтесь агрессивными моющими средствами, такими как растворители.

 **Запрещается пользоваться автокрес лом без обивки.**

ДЕМОНТАЖ ОБИВКИ (рис. 6.1, 6.2, 6.3, 6.4)

Нажать на красную кнопку в центре пряжки-замка и отцепить лапки защёлки пряжки.

Вынуть из отверстий в уменьшающей вставке, обивке и пластмассового корпуса оба нагрудных ремня вместе с защёлками.

Не нужно вынимать нагрудный ремень из кольца ремешка для затягивания страховочных ремней.

Удалить ремень, как было описано в параграфе *“Демонтаж пряжки удерживающих ремней”* и снять обивку, оставив пряжку.

Снять обивку с корпуса

Чтобы вернуть обивку обратно, выполните процедуру в обратном порядке

ВАЖНО: Обеспечьте правильную сборку, убедитесь, что ремни не перекручены

Демонтаж пряжки удерживающих ремней (рис. 7.1, 7.2)

- Отстегните пряжку (нажав на красную кнопку расцепления).
- Найдите металлическое кольцо, закрепленное на ремне под удерживающим механизмом.
- Поверните металлическое кольцо и выньте его из каркаса и обивки.

Установка пряжки удерживающих ремней на прежнее место

- Вставьте металлическое кольцо и паховый ремень через обивку и каркас (а). Закрепленное на ремне металлическое кольцо должно выходить из каркаса наружу (рис. 8.1).
- Вставьте металлическое кольцо и паховый ремешок через каркас (b). Убедитесь в правильной установке и фиксации (рис. 8.2).
- Потяните центральную пряжку, чтобы убедиться в правильности крепления пахового ремня

ДЕМОНТАЖ КАПЮШОНА (рис. 9.1, 9.2, 9.3, 9.4)

ГАРАНТИЙНЫЕ ОБЯЗАТЕЛЬСТВА

Нижеуказанные положения вступают в действие с 01.01.2005 г. и полностью заменяют любую другую информацию, что касается гарантии, предоставляемой компанией Forpa Pedretti S.p.A., являясь.

ГАРАНТИЙНЫЕ ОБЯЗАТЕЛЬСТВА

компания Forpa Pedretti S.p.A., официально зарегистрированной по адресу: Grumello del Monte (Italia) Via Volta 11, которая гарантирует непосредственно Потребителю, что данное изделие, только что выпущенное с фабрики, не имеет дефектов ни материалов, ни проектирования, ни производственных, и соответствует заявленным характеристикам. Настоящая гарантия действительна во всех странах-членах ЕЭС и не исключает и не ограничивает права Пользователя, в соответствии с законодательством, регламентирующим взаимоотношения с Производителем Изделия.

Чтобы воспользоваться данной гарантией, Потребитель должен принести дефектное Изделие Продавцу, предоставив документ, удостоверяющий о приобретении Изделия, с печатью и подписью Продавца и указанием названия Изделия или, как альтернатива, фискальный кассовый чек, без каких-либо изменений, из которого чётко видна вся указанная до этого информация. Гарантия имеет срок действия двенадцать (12) месяцев с даты приобретения Изделия.

В течение вышеуказанного срока компания Forpa Pedretti S.p.A. обязуется отремонтировать или заменить, на свой выбор, дефектное Изделие. Гарантия предоставляется конечному Покупателю Изделия (Пользователю) и не исключает и не ограничивает прав данного Пользователя, предусмотренных действующим законодательством и/или правами Пользователя, на предъявление своих прав в адрес Дилера/Продавца Изделия.

НЕ ПОКРЫВАЮТСЯ ГАРАНТИЕЙ.

Гарантией не покрывается ущерб, связанный с использованием Изделия, возникший по следующим причинам: неправильное

использование, не соответствующее указаниям, содержащимся во вкладыше с инструкциями по монтажу и эксплуатации, удары и падения изделия, Изделие подвергалось воздействию влажности или экстремальным температурам и неблагоприятным условиям окружающей среды с постоянной сменой этих условий, коррозии и окислению, а также несанкционированному ремонту или модификации, Изделие использовалось не по назначению или неправильно, без соблюдения указаний в инструкциях по монтажу и эксплуатации, при плохом уходе или отсутствии такового, ремонте с использованием неоригинальных запчастей, по причине неправильной сборки, аварии, воздействия пищи или напитков, химических веществ, а также вследствие чрезвычайных обстоятельств.

В любом случае, компания Forpa Pedretti S.p.A. не несёт никакой ответственности за ущерб, причинённый людям или предметам, отличным от Изделия, по причине несоблюдения указаний / предписаний / предупреждений, содержащихся в данном руководстве или, как альтернатива, в "Инструкции по монтажу и эксплуатации", сопровождающей каждое Изделие и предназначенное для владельца/пользователя. (например, чисто в качестве примера, в случае Детской кроватки: "Никогда не оставляйте без присмотра ребёнка. Контролируйте, чтобы голова ребёнка не оказалась покрытой простынёю или одеялом...").

Компания Forpa Pedretti S.p.A., кроме прочего, не несёт никакой ответственности за ущерб, причинённый людям или имуществу, если поломка её продукции связана с разрушением компонентов Изделия, подвергаемых нормальному износу. Компонентами, подвергающимися нормальному износу, считаются все пластмассовые компоненты Изделия.

Dijelovi autosjedalice	PAG 136
Upotreba - upozorenje	PAG 137
Provjera prije upotrebe	PAG 141
Ugradnja u vozilu	PAG 142
Podosite ručicu	PAG 144
Pozicioniranje suncobrana	PAG 144
Da biste zaštitili svoje dijete	PAG 144
Postavite dijete na sjedalo	PAG 144
Za podešavanje naslona za glavu i remena	PAG 145
Postavljanje autosjedalice u vozilo	PAG 145
Održavanje / čišćenje	PAG 148
Formalno jamstvo	PAG 149

DIJELOVI AUTOSJEDALICE

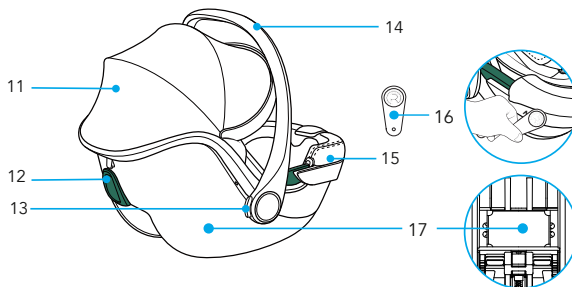
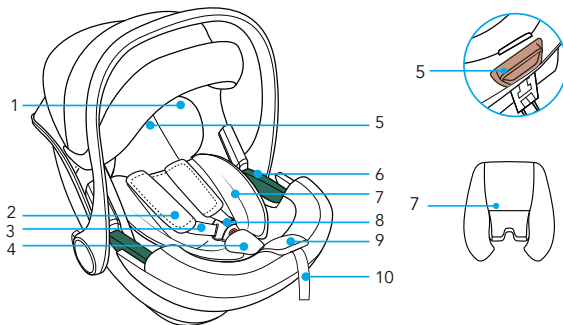

- | | | | |
|----|--------------------------------------|-----|----------------------|
| 1. | Podrška za ruke | 9. | Gumb za podešavanje |
| 2. | Jastučići za ramena | 10. | Remen za podešavanje |
| 3. | Pojas | 11. | Krović |
| 4. | Kopča za međunožje kopče | 12. | Vodič na ramenu |
| 5. | Poluga "podešavanje Naslon Za Glavu" | 13. | Otpuštanje ručice |
| 6. | Vodič za pojaseve | 14. | Ručka |
| 7. | Jastučić za dojenčad | 15. | Obloge |
| 8. | Kopča | 16. | R-elf |
| | | 17. | Pretinac za upute |

KATEGORIJE UPOTREBE

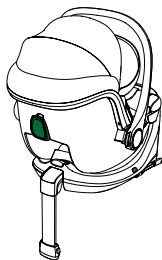
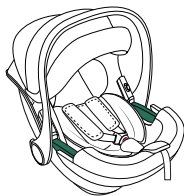

AUTOSJEDALICA "Car seat Divo i-Size"	AUTOSJEDALICA "Car seat Divo i-Size" sa "Tech i-Size" bazom
<p>"Car seat Divo i-Size" autosjedalica fiksirana je u automobilu sigurnosnim pojasom u 3 točke.</p>	<p>"Car seat Divo i-Size" autosjedalica je pričvršćeno na bazu "Tech iSize" i pričvršćeno je na suvozačko sjedalo pomoću ISOFIX priključaka. Pregledajte sljedeći priručnik s uputama i-Size za ispravnu ugradnju u automobil.</p>

Upozorenje

1. Ovo je autosjedalica iSize odobrena u skladu s propisom br. 129 koji se koriste na suvozačkim sjedalima vozila koja odgovaraju "i-Size" veličini, kao što to navode proizvođači vozila u korisničkom priručniku za vozila.
2. Ako imate dvojbe, obratite se proizvođaču sigurnosnog sustava za djecu ili prodavaču.



VAŽNO: "Car seat Divo i-Size" autosjedalica, zajedno s "Tech i-Size" postoljem, je sustav za zadržavanje i-size odobren prema ECE R129 uredbi, za djecu od 40 do 87 cm visine s maksimalnom težinom od 13 kg.

VAŽNO

Pažljivo pročitajte sve upute u ovom priručniku i u priručniku za vlasnike vozila koji se odnose na dječje autosjedalice. Ugradite i koristite dječje autosjedalice kako je opisano u priručniku s uputama. Ako to ne učinite, može doći do ozbiljne ozljede ili smrti vašeg djeteta. Ove upute za uporabu moraju se čuvati u posebnom odjeljku u autosjedalici tijekom korištenja kako bi ih u budućnosti mogle koristiti.

VAŽNO

- Zbog potencijalnih medicinskih problema svojstvenih maloj rođenoj težini i prerano rođenoj djeci, uvijek povedite školovanog profesionalnog liječnika ili člana bolničkog osoblja da procijeni prikladnost djetetovog zadržavanja prije izlaska iz bolnice ili korištenja autosjedalice.
- **UPOZORENJE! Ugradite "Car seat Divo i-Size" autosjedalicu SAMO u položaj okrenutu prema nazad.**
- "Car seat Divo i-Size" autosjedalica može se ugraditi na "Tech i-Size" bazu na suvozačka sjedala kompatibilna s i-size, kako proizvođač navodi u uputstvu za upotrebu vozila.
- Ako korišteno vozilo nema suvozačko sjedalo kompatibilno s veličinom, ugradnja je odobrena na ISOFIX sjedalima za putnike u vozilima navedenim u priloženom Popisu vozila, također dostupnim na web stranici www.foppapedretti.it.
- "Car seat Divo i-Size" autosjedalica može se instalirati i samim statičkim ili sigurnosnim pojasom u 3 točke, odobrenim u skladu s propisom UN / ECE 16 ili drugim sličnim standardima.
- Prije nastavka s kupnjom provjerite je li autosjedalica kompatibilna s vašim automobilom. Ako imate dvojbe, obratite se proizvođaču autosjedalice ili prodavaču.

UPOZORENJA

- Autosjedalicu koristite samo na sjedalima vozila koja su okrenuta prema naprijed. Prema statistikama o nezgodama, djeca su sigurnija kada su pravilno postavljena u stražnjim sjedalima nego u prednjim sjedalima.
- Nakon nezgode, autosjedalica možda više ne zadovoljava sigurnosne zahtjeve zbog pretrpljenih oštećenja, čak i ako se to odmah ne vidi. Zbog toga se preporučuje zamjena. Samo proizvođač može osigurati da udovoljava sigurnosnim zahtjevima, pod uvjetom da se radi o originalnom proizvodu.
- Osigurajte da su prtljaga ili drugi predmeti unutar vozila osigurani kako biste smanjili rizik od ozljeda u slučaju nezgode.
- Krute i plastične komponente na sigurnosnim sjedalima za dijete moraju biti postavljene i pričvršćene tako da se tijekom svakodnevne uporabe proizvoda ne zadrže među suvozačkim sjedalima ili na vratima automobila.
- NEMOJTE uklanjati naljepnice na dječjem sigurnosnom sjedalu. Važne informacije nalaze se na naljepnicama.
- NEMOJTE koristiti sigurnosno sjedalo za djecu s oštećenim ili nedostajućim dijelovima.
- NEMOJTE koristiti oštećene ili slomljene pojaseve ili remenje vozila.
- NEMOJTE ni na koji način mijenjati autosjedalicu.
- NE razdvajajte i ne pokušavajte razdvojiti autosjedalicu osim kako je navedeno u ovom priručniku.
- NEMOJTE koristiti autosjedalicu koja je preživjela nesreću. Sudar može prouzrokovati štetu na autosjedalici koju ne možete vidjeti.
- NEMOJTE zamijeniti zaštitni poklopac ili pojas djeteta s bilo kojim drugim osim onima koji preporučamo jer su ti dijelovi sastavni dio autosjedalice.
- NEMOJTE koristiti rabljeno autosjedalicu ili autosjedalicu čiju povijest ne znate.
- Osigurajte da autosjedalica ne ostane zarobljena sklopivim ili pomičnim suvozačkim sjedalom ili na vratima vašeg automobila.
- NE KORISTITE u bilo kojoj konfiguraciji koja nije prikazana u uputama.
- NIKADA ne upotrebljavajte autosjedalicu s pojasevima za vozila u 2 točke.
- NEMOJTE koristiti metode usmjeravanja pojaseva koje nisu prikazane u ovim uputama.
- NE dozvolite djeci da se igraju ili ne podešavaju autosjedalicu.
- Uvijek provjerite nepropusnost sigurnosnog pojasa prije svake uporabe.
- NEMOJTE koristiti autosjedalicu na suvozačkom sjedalu s aktivnim zračnim jastukom osim ako proizvođač vozila ne potvrdi da je sigurno.
- Autosjedalica treba biti čvrsto vezana u vozilu, čak i kad se ne koristi. U sudaru ili iznenadnom zaustavljanju, neosiguran autosjedalica može ozlijediti druge putnike.

UPOZORENJA

- Obavezno pravilno osigurajte u automobilu izgubljene predmete, kao što su prtljaga ili knjige, jer mogu uzrokovati ozljede u slučaju nesreće.
- NIKADA ne ostavljajte dijete bez nadzora čak i na automobilu.
- NIKADA ne izvlačite dijete iz autosjedalice za vrijeme vožnje vozila.
- NIKADA ne koristite autosjedalicu bez navlake autosjedalice.
- OPASNO! Pokrijte autosjedalicu kad je ostavljena na izravnom suncu. Dijelovi autosjedalice mogu postati previše vrući za djetetovu kožu. Uvijek provjerite površine prije stavljanja djeteta u autosjedalicu.
- NEMOJTE koristiti nikakve dodirne točke osim onih opisanih u uputama i označenih u autosjedalici.
- Kruti predmeti i plastični dijelovi autosjedalice moraju biti postavljeni tako da nisu labavi, za vrijeme svakodnevne uporabe vozila da se zakače za pomično sjedalo ili vrata.
- Preporučujemo da svo remenje koje drži autosjedalicu budu zategnuti, da se svi pojasevi koji drže dijete budu prilagođeni djetetovom tijelu i da se ne uvijaju.
- VAŽNO! Molimo vas provjerite da remenje preko krila nije zakopčano nisko, tako da je zdjelica čvrsto uhvaćena.
- NIKADA ne upotrebljavajte autosjedalicu s bilo kojom drugom bazom, osim one koja dopušta proizvođač.
- UVIJEK osigurajte da svi remeni i pojasevi vozila nisu uvijeni prije svake uporabe.
- NIKADA ne ostavljajte dijete u autosjedalici kada remenje labavo ili su pak otkopčani.
- NE ostavljajte svoje dijete u autosjedalici duže vrijeme.
- UVIJEK postavite autosjedalicu u položaj okrenutu prema natrag.
- NIKADA ne postavljajte autosjedalicu okrenutu prema naprijed.
- NEMOJTE koristiti alternativne smjerove koji nisu prikazani u ovim uputama.
- Uvjerite se da su sva preklopna sjedala suvozača pravilno zakačena.
- SVI putnici u vozilu trebaju biti pravilno osigurani. Neosigurani (nevezani) putnici mogu se baciti ne druge putnike i uzrokovati ozbiljne ozljede ili smrt u sudaru.
- Uvijek osigurajte da je ručka pravilno zaključana u uspravnom položaju prije no što dijete držite u dječjem sjedalu.
- NIKADA ne postavljajte autosjedalicu ili nosač za novorođenčad blizu ruba uzdignute površine ili na meku površinu, poput jastuka ili madraca.
- Autosjedalica ili nosač novorođenčeta može pasti s ovih površina i prouzrokovati ozbiljne ozljede ili smrt.
- NIKADA ne upotrebljavajte autosjedalicu u košari za kupovinu.

Pregledati:

- je li autosjedalica bez oštećenja

Provjerite je li dijete u rasponu veličine:

- težina između 0-13kg

Ugradite autosjedalicu prema natrag na sigurnu lokaciju u vozilu:

- sjedala za vozila koja su okrenuta samo prednjem dijelu vozila;
- ručka zaključana u određenom položaju;
- dijete okrenuto prema stražnjem dijelu vozila;
- položaj bez NE aktivnog zračnog jastuka;
- upotrijebljen pojas u 3-točke (rame / krug);
- sigurnosni pojas nije uvijen;
- prolaz za remen propustan;
- usko naslonjeno na sjedalo vozila.

Sigurno osigurajte dijete u autosjedalici:

- ispravna visina naramenica;
- remenje nije uvijeno;
- pojasa nisko preko bokova;
- remenje sigurno i čvrsto.

KORIŠTENJE U AUTOMOBILU



 **NEMOJTE KORISTITI AUTOSJEDALICU POSTAVLJENU NA PUTNIČKO SJEDALO OPREMLJENO ZRAČNIM JASTUKOM.**

Opasnost! Ako zračni jastuk eksplodira, može udariti u sjedalo i uzrokovati ozbiljne ozljede djetetu, ako ne i smrt. Slijedite upute u korisničkom priručniku za upotrebu autosjedalica.

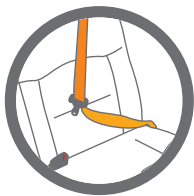

 **NIKAD ne upotrebljavajte sigurnosni pojas u 2 točke za pričvršćivanje dječjeg autosjedalica na suvozačevo sjedalo. Koristite samo sigurnosne pojaseve u tri točke..**

Pridržavajte se propisa koji vrijede u vašoj zemlji.

NIKAD ne upotrebljavajte sigurnosni pojas u 2 točke za

fiksiranje autosjedalice za dijete na suvozačevo sjedalo.

Prikladan samo za vozila koja su opremljena statičkim ili sigurnosnim pojasevima u tri točke, odobrenim u skladu s propisom UN / ECE 16 ili drugim jednakim standardima.

Nikada ne koristite autosjedalicu na suvozačevom sjedalu s aktivnim prednjim zračnim jastukom.

S SIGURNOSNIM POJASOM U 3 TOČKE

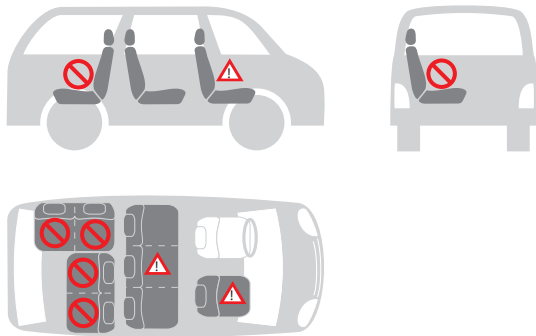

Autosjedalicu možete instalirati na sljedeći način:

u smjeru putovanja	ne
u suprotnom smjeru od smjera vožnje	da
s pojasom u 2 točke	ne 1)
s pojasom u 3 točke	da 2)
na suvozačevom sjedalu	da 3)
na bočnom stražnjem sjedištu	da
na središnjem stražnjem sjedalu	ne 4)



1) Upotreba pojasa u 2 točke povećava rizik od ozljede djeteta u slučaju nesreće.

2) Sigurnosni pojas mora biti odobren prema ECE R 16 ili drugim jednakim standardima.

3) Ne koristite na suvozačevom sjedalu s aktivnim prednjim zračnim jastukom.

4) Može se koristiti ako je središnje sjedalo vozila opremljeno pojasom u 3 točke.

KORIŠTENJE AUTOSJEDALICE

PODESITE RUČICU (sl. 1.1, sl. 1.2)

- A. Za uporabu u automobilu i za prijevoz ;
- B. Za postavljanje djeteta u sjedalo ;
- C. Položaj za uporabu kao nepomične ležaljke.

Za podešavanje stisnite gumbе za otpuštanje ručke na obje strane, zatim zakrenite ručicu, Ručica će se zaključati u svom položaju.

UPOZORENJE: Uvijek provjerite je li ručka čvrsto zaključana u uspravnom položaju za nošenje prije nošenja.

Trebali biste čuti klik dok je gumb ručke uključen, a ručica zaključana u uspravnom položaju za nošenje.

POZICIONIRANJE SUNCOBRANA (sl. 2)

Sunčana nadstrešnica je lako podesiva.

Omogućuje vašem djetetu da se mirno odmara i pruža zaštitu od sunčevih zraka.

Za otvaranje: povucite plastični rub krovčića.

Za zatvaranje: gurnite rub natrag u početni položaj.

DA BISTE ZAŠTITILI SVOJE DIJETE (sl. 3)

Redukcija pruža vašem djetetu veću podršku tijekom prvih mjeseci.

Redukcija se koristi kako bi se osigurala veća udobnost maloj djeci.

Umetak treba rabiti od rođenja do visine od 75 cm

POSTAVITE DIJETE NA SJEDALO

Otpustite remenje (sl. 4.1): Pritisnite tipku za podešavanje na prednjem središnjem dijelu sjedala i povucite obje naramenice da biste otpustili remen.

Otpuštanje kopče (sl. 4.2): Pritisnite crveni gumb na kopči kako biste oslobodili naramenice i premjestili ih u stranu.

Postavite dijete na sjedalo, a dječja leđa naslonjena na naslon autosjedalice. To će povećati udobnost djeteta i omogućiti da remeni pravilno osiguraju dijete.

Kliznite naramenice preko djetetovih ramena.

Provjerite jesu li remeni u istoj visini i postavljeni iznad djetetovih ramena.

Pričvršćivanje kopče (sl. 4.3): Spojite oba kraja / jezičke remenja kako biste tvorili jedinstven priključak.

Umetnite priključak u središnju kopču dok ne čujete klik.

KORIŠTENJE AUTOSJEDALICE

Pazite da remeni nisu uvijeni.

Namjestite štitnike za prsa na središte djetetovih ramena.

Za podešavanje naslona za glavu i remena (sl. 4.4): Povucite ručicu za podešavanje remenja prema gore i istodobno gurnite za podešavanje prema gore ili prema dolje dok prsni remeni ne budu na ispravnoj visini.

Otpustite ručicu za podešavanje da biste prilagodili podešavanje u novom položaju.

Provjerite jesu li prsne remeni pravilno zaključani i u ispravnom položaju.

Provjerite jesu li naramenice postavljene točno iznad djetetovih ramena i postoji li razmak od 1 prsta (1 cm). (sl. 4.5)

Pravilno podešen naslon za glavu osigurava optimalan položaj djeteta koje sjedi u autosjedalici

Zatezanje remenja (sl. 4.6): Povucite remen za podešavanje snopa remenja tako da ga pravilno zategne uz tijelo djeteta. Pas se pravilno zategne kada razmak između snopa i djeteta nije veći od debljine vašeg prsta.

VAŽNO! Povucite kraj remena za podešavanje prema van, a ne prema gore ili prema dolje.

Tijekom transporta (pogotovo kada nije u automobilu), remen za podešavanje mora biti postavljen u odjeljak za pojas.

 **Osiguravanje da vaše dijete bude pravilno osigurano remenjem.**

Da biste osigurali sigurnost svog djeteta, provjerite

- da su remeni pravilno podešeni u visini djetetovih ramena.
- da pojasevi nisu uvijeni.
- da su metalne kopčice pravilno ugrađene u kopču sa snopom remenja.
- da su pojasevi pravilno zategnuti, jer jaz između pojasa i djeteta ne smije biti veći od debljine vašeg prsta.

POSTAVLJANJE AUTOSJEDALICE U VOZILO

Ova sjedalica može se postaviti isključivo na putnička sjedala automobila s dijagonalnim pojasom i pojasom oko pasa, bez zračnog jastuka.

Da biste osigurali autosjedalicu u vozilu sigurnosnim pojasom u tri točke, postavite na sljedeći način:

Sjedalica se može postaviti jedino tako da gleda prema natrag, koristeći dijagonalni pojas i pojas oko pasa, na prednjem ili stražnjem sjedalu automobila (sl. 5.1).

KORIŠTENJE AUTOSJEDALICE

Prođite vodoravni sigurnosni pojas (pojas preko krila) automobila kroz obe vodilice (a) i pričvrstite kopču (b) (sl. 5.2, sl. 5.3).

Zaobidite dijagonalni sigurnosni pojas (prsni pojas) automobila oko naslona autosjedalice, prolazeći kroz dijagonalni vodič pojasa (c) (sl. 5.4).

Ako je sigurnosni pojas vozila prekratak, prilagodite njegovu visinu na najniži položaj.

Ako je i dalje prekratko, pokušajte s drugim suvozačkim sjedištem.

Smjestite dijagonalni pojas u vodilicu dijagonalnog pojasa na stražnjem dijelu sjedalice (sl. 3.4).

Stegnite pojas i osigurajte da u njemu nema uvijanja ili petljanja (sl. 5.5).

UPOZORENJE:

- NEMOJTE usmjeravati remen vozila koristeći bilo koji drugi put kada koristite autosjedalicu. Za pomoćnika se obratite našem timu za korisnike.
- NEMOJTE koristiti sigurnosni pojas s dvije točke za postavljanje autosjedalice.
- Ugradite autosjedalicu SAMO unatrag na sjedala vozila okrenuta prema naprijed.
- Provjerite je li dijete pravilno osigurano u autosjedalici i je li autosjedalica čvrsto.

Provjerite je li autosjedalica pravilno postavljeno u vozilu.

- Dijete uvijek osigurajte pojasom kad ga stavite u autosjedalicu
- Nikada ne ostavljajte dijete bez nadzora u autosjedalici kada se postavlja na visoko podignute površine (poput stolova, itd.).
- Pazite da se kraj remena ne uhvati u pokretnim dijelovima (poput automatskih vrata, pokretnih stepenica i sl.).
- UPOZORENJE! Plastični dijelovi autosjedalice mogu se zagrijati na suncu, uzrokujući djetetu opekotine. Na primjer, zaštitite autosjedalicu od prekomjerne vrućine pomoću svjetlosnog obloga.
- Autosjedalica ima samo jedan položaj za postavljanje u automobil, dijete ostavlja uvijek napola naslonjeno.
- Redovito odmarajte kada putujete na dugim putovanjima. Vaše se dijete može vrlo umoriti. Izbjegavajte da dijete dugo ostavljate u autosjedalici.

KORIŠTENJE AUTOSJEDALICE

Neobavezno "Tech i-Size" baza, prodaje se zasebno.

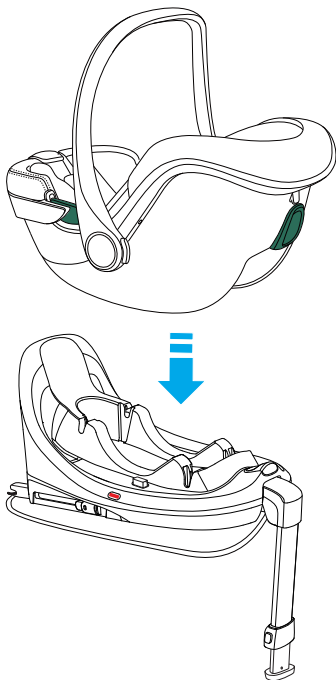

ODRŽAVANJE

Čišćenje

Navlaka i sigurnosni pojasevi mogu se očistiti čistom krpom, toplom vodom i sapunom.

Plastični dijelovi mogu se očistiti blagim sapunom i toplom vodom.

Nemojte koristiti grube deterdžente poput otapala.



Autosjedalica se ne smije koristiti bez navlake.

SKIDANJE OBLOGE

Pritisnite crveni gumb za otpuštanje i otkvačite pojaseve.

Uklonite remene za ramena iz sjedalice, pokrova i plastične šasije, povlačeći svaki remen za ramena, uključujući kopču, kroz odgovarajući utor.

Nemojte uklanjati remene za ramena iz petlje prilagodnika pojaseva.

Uklonite pojas prema uputama u odlomku "Kako ukloniti kopču pojasa" i skinite kopču s navlake.

Izvicite poklopac s prednje strane školjke.

Za postavljanje poklopca, slijedite postupak obrnutim redoslijedom

ATTENZIONE! Riposizionare le cinture correttamente evitando attorcigliamenti.

Kako ukloniti kopču pojasa (sl. 7.1, 7.2)

- Otkopčajte kopču (pritisnite crveni gumb za otpuštanje).
- Pronađite metalni prsten pričvršćen za pojas ispod dječje sjedalice.
- Okrenite metalni prsten i uklonite ga kroz školjku i podstavu.

Kako zamijeniti kopču pojasa

- Umetnite metalni prsten i međunožni remen kroz podstavu i školjku (a). Metalni prsten, pričvršćen za pojas, mora izaći iz školjke (sl. 8.1).
- Provucite metalni prsten i međunožni remen kroz školjku (b). Provjerite je li ispravno umetnut i zaključan (sl. 8.2).
- Povucite središnju kopču kako biste provjerili je li međunožni remen ispravno pričvršćen.

UKLANJANJE KROVIĆA (sl. 9.1, 9.2, 9.3, 9.4)

FORMALNO JAMSTVO

Sadržaj ovog dokumenta kako je dolje navedeno će stupiti na snagu od 01.01.2005. i zamijeniti, na svakom računu i u cijelosti, bilo koju prethodnu poruku koja se odnosi na jamstvo koje pruža Foppa Pedretti S.p.A.

FORMALNO JAMSTVO

Foppa Pedretti S.p.A. čije se sjedište nalazi na n. 11 Via Volta, Grumello del Monte (Italija), jamči izravno potrošaču da je ovaj potpuno novi proizvod bez grešaka u pogledu materijala, dizajna i proizvodnje te da je u skladu s karakteristikama koje je naveo proizvođač.

Ovo formalno jamstvo vrijedi u svim državama članicama Europske unije i ne isključuje niti ograničava prava potrošača u skladu s obveznim mjerama predviđenim zakonom u odnosu na trgovca proizvoda.

Da bi iskoristio ovu formalnu garanciju, potrošač mora vratiti neispravan proizvod trgovcu, istodobno predočivši dokaz o kupnji proizvoda koji mora jasno prikazati adresu prodavatelja, datum kupnje proizvoda s pečatom i potpisom prodavatelja i naznaku samog proizvoda ili, alternativno, potvrdu koja ne smije biti izmijenjena i koja mora jasno prikazivati iste podatke kao i one iz iznad.

Formalno jamstvo proizvođača vrijedi dvanaest (12) mjeseci od datuma kupnje proizvoda. Tijekom tog razdoblja, Foppa Pedretti S.p.A. će popraviti ili zamijeniti neispravan proizvod, prema vlastitom nahođenju. Formalno jamstvo dodjeljuje se krajnjem kupcu proizvoda (potrošača) i ne isključuje niti ograničava obvezna prava potrošača kako je predviđeno zakonom i / ili prava koja korisnik može imati u odnosu na trgovca / prodavača proizvoda.

ISKLUČENJA FORMALNE GARANCIJE

Formalno jamstvo je isključeno u slučaju oštećenja proizvoda iz sljedećih razloga: ako se proizvod koristi na način koji nije u skladu s podacima sadržane u uputama za uporabu i upute za montažu; ako je proizvod pokvaren ili ispušten; ako je proizvod izložen vlazi ili ekstremnim vrućinama ili uvjetima okoline, ili naglim promjenama istih, koroziji, oksidaciji, neovlaštenim preinakama ili popravcima proizvoda, popravci korištenjem neovlaštenih rezervnih dijelova, nepravilno korištenje, neodgovarajuće održavanje ili neuspjeh u provođenju istih, nepravilno održavanje u usporedbi s informacijama navedenim na uputama za uporabu i upute za montažu, nepravilnom montaži, nesrećama, oštećenjima uzrokovanim hranom ili pićem, oštećenjem kemijskih proizvoda, slučajeva više sile.

U svakom slučaju, Foppa Pedretti SpA odbija svaku odgovornost za štetu prouzročenu osobama ili imovini, osim proizvoda, kada je takva šteta uzrokovana nepoštivanjem uputa / savjeta / upozorenja sadržanih u priručniku ili, alternativno, u uputama za uporabu i sastavljanje koje su isporučene uz svaki proizvod za korisnika. (Samo kao primjer, u slučaju krevetića: "Neprestano provjeravajte beb. Pobrnite se da plahte i pokrivači ne prekriju glavu djeteta ...").

Nadalje, Foppa Pedretti S.p.A. odriče se svake odgovornosti za štetu prema osobama i imovini kad do greške u proizvodima dođe uslijed pada kvalitete komponenti Proizvoda uslijed trošenja istih. Sve plastične komponente proizvoda smatraju se komponentama koje se troše.



Importato da:

Foppa Pedretti S.p.A.

Via A. Volta, 11 - 24064

Grumello del Monte, Bergamo - Italy

tel +39 035.830497

fax 39 035.831283

www.foppapedretti.it