

Stendino a raggiera
Radial drying rack
Clotheshorse radiaux

Fächerförmige Trockner
Tendedero Radial
Вешалка для белья веером

OCTOPUS



AVVERTENZE

WARNING

AVERTISSEMENT

LEGGERE ATTENTAMENTE E CONSERVARE PER FUTURE REFERENZE

- **ATTENZIONE: portata massima stecca singola 1 kg.**
- Non esporre alle intemperie.
- Controllate periodicamente il perfetto bloccaggio di tutti i componenti.
- Pulire con un panno umido o del detergente neutro (no solventi) e asciugare accuratamente.

READ THE INSTRUCTIONS CAREFULLY AND KEEP FOR FUTURE REFERENCE

- **ATTENTION: Maximum load on each stick 1 kg.**
- Do not leave out in bad weather.
- Every so often check that all the components are perfectly secure.
- Clean with a damp cloth or with neutral detergent (not solvents) and dry carefully.

LIRE ATTENTIVEMENT ET CONSERVER EN CAS DE BESOIN

- **ATTENTION: Charge maximum de chaque barreau 1 Kg.**
- Ne pas exposer aux intempéries.
- Contrôler périodiquement le parfait blocage de tous les composants.
- Nettoyez à l'aide d'un chiffon humide ou de détergent neutre (non-solvants) puis essuyez-le soigneusement.

WARNUNG

ADVERTENCIAS

ПРЕДУПРЕЖДЕНИЯ

AUFMERKSAM LESEN UND FÜR ZUKÜNFTIGE REFERENZEN AUFBEWAHREN

- **Tragfähigkeit von max. 1 kg pro Trockenstange.**
- Keinen Witterungseinflüssen aussetzen.
- Regelmäßig die perfekte Befestigung aller Komponenten kontrollieren.
- Mit einem feuchtem Tuch oder neutralem Reinigungsmittel (keine Lösungsmittel) reinigen und gut abtrocknen.

LEER ATENTAMENTE Y CONSERVAR PARA FUTURAS REFERENCIAS

- **ATENCIÓN: la capacidad máxima de cada varilla es 1 kg.**
- No exponer a la intemperie.
- Controlar periódicamente el bloqueo perfecto de todos los componentes.
- Limpiar con un paño húmedo o con detergente neutro (no con solventes) y secar cuidadosamente.

ВНИМАТЕЛЬНО ПРОЧИТАТЬ И СОХРАНИТЬ ДЛЯ БУДУЩЕГО ПОЛЬЗОВАНИЯ

- **ВНИМАНИЕ: Максимальная нагрузка на каждый палка 1 кг.**
- Не подвергать атмосферным воздействиям.
- Периодически проверять надежность фиксации всех компонентов.
- Протирать влажной ветошью или нейтральным моющим средством (не использовать растворители) и насухо вытирать.

MODO D'USO

INSTRUCTION FOR USE

MODE D'UTILISATION

BEDIENUNGSANWEISUNG

MODO DE USO

КАК ПОЛЬЗОВАТЬСЯ

OPEN

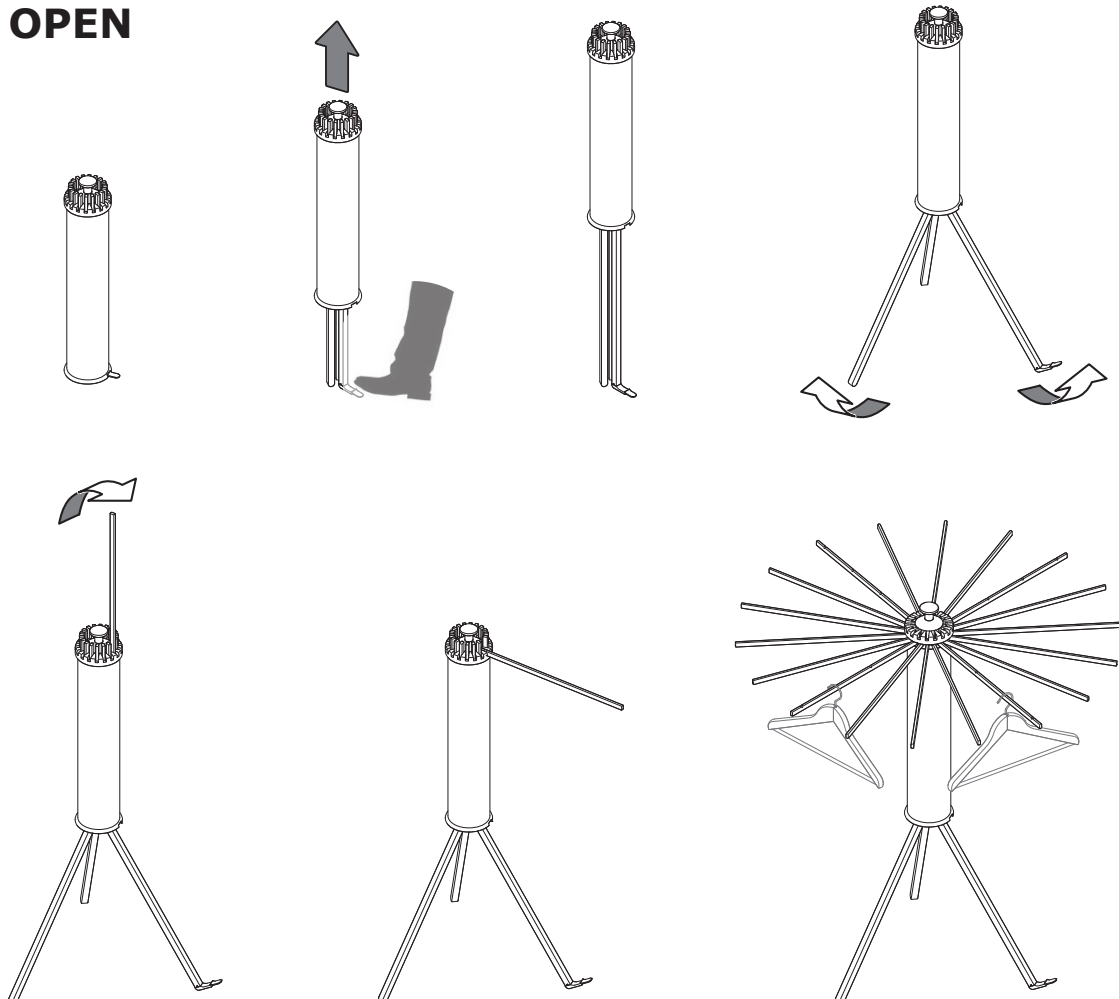

CLOSED

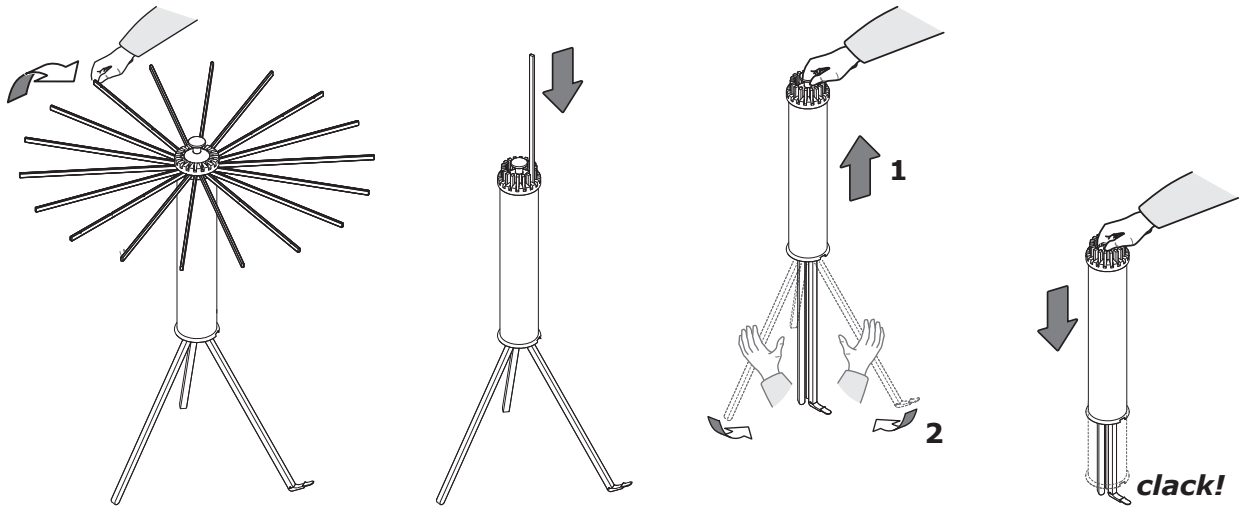

COMPOSIZIONE

COMPOSITION

COMPOSITION

MATERIALIEN

COMPOSICIÓN

СТРУКТУРА

- Gambe in legno di faggio verniciato.
- Listelli in legno di faggio verniciato o alluminio.
- Rivestimento di PVC.
- Tappi in ABS.
- Pomolo in legno.
- Piedino in Nylon.

- Lackiertem Buchenholz Füße.
- Buchenholz oder Aluminium lackierte Latten.
- Überzug aus PVC.
- ABS-Stopfen.
- Holzknopf.
- Nylon Füße.

- Legs slats in varnished beech wood.
- Hanger slats in varnished beech wood or aluminium.
- PVC body.
- ABS caps.
- Wooden knob.
- Nylon feet.

- Piernas de madera de haya pintada.
- Listones de madera de haya pintada o aluminio.
- Revestimiento de PVC.
- Tapones en ABS. ABS.
- Pomo de madera
- Pata de nylon.

- Pieds en bois d'hêtre verni.
- Lames en bois d'hêtre verni ou aluminium.
- Revêtement en PVC.
- Poignée en ABS.
- Poignée en bois.
- Petit pied en Nylon.

- Ножки из древесины лакированного бука.
- Планки из древесины лакированного бука или алюминия.
- Оболочка из ПВХ.
- Пробки из АБС.
- Деревянная ручка.
- Нейлоновая ножка.

RICAMBI

SPARE PARTS

PIÈCES DE RECHANGE

AUSTAUSCHTEILE

REPUESTOS

ЗАПЧАСТИ

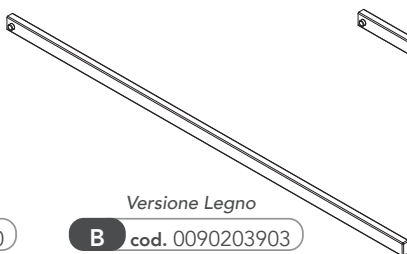
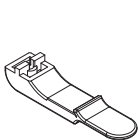

Versione Legno

A cod. 0040113710

B cod. 0090203903

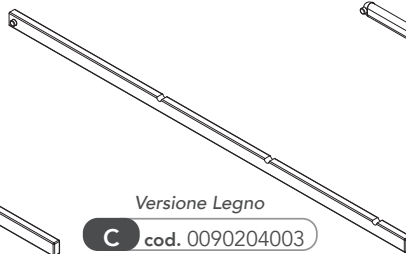

Versione Legno

C cod. 0090204003

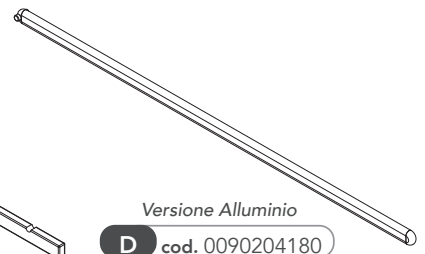

Versione Alluminio

D cod. 0090204180

IT **Attenzione:** le sostituzioni devono essere richieste solamente tramite il rivenditore. Le caratteristiche cromatiche dei vari materiali possono differire tra loro e non sono vincolanti per il produttore.

EN **Note:** the replacement parts may only be ordered through the retailer. The colour characteristics of the various materials can differ and are not binding for the manufacturer.

FR **Attention:** les substitutions ne peuvent être effectuées que par l'intermédiaire du revendeur. Les caractéristiques chromatiques des différents matériaux peuvent varier et n'ont pas de caractère obligatoire pour le fabricant.

DE **Wichtig:** ersatz darf nur über den Händler angefordert werden. Die farblichen Merkmale der einzelnen Materialien können voneinander abweichen und sind für den Hersteller nicht verbindlich.

ES **¡Atención!** las sustituciones deben ser solicitadas solamente a través del revendedor. Las características cromáticas de los diversos materiales pueden diferir entre sí y no son vinculantes para el productor.

RU **Внимание:** запросы на замену осуществляются исключительно через продавца. Цветовые характеристики различных материалов могут отличаться друг от друг, они не являются обязательными для производителя.

Alluminio 00

Naturale 03

FOPPAPEDRETTI

Foppa Pedretti S.p.A.
Via A. Volta, 11 - 24064
Grumello del Monte Bergamo, Italy
tel +39 035.830497
fax +39 035.831283
www.foppapedretti.it